

# קטלוג 2025

 **PLASSON**<sup>®</sup>  
Flow Solutions



## **פלסאון היא חברה ישראלית, מהוותיקות והמובילות בארץ ובעולם, העוסקת בפיתוח, ייצור ושיווק מוצרים מפלסטיק בתחום המחברים לצנרת להובלת מים וגז, מוצרים לענף הלול וכן מגוון רחב של מוצרים לחדר האמבט.**

פלסאון תעשיות בע"מ הינה חברה ציבורית ישראלית מהוותיקות והמובילות בארץ ובעולם.

פלסאון הוקמה בשנת 1964 ע"י קיבוץ מעגן מיכאל. החברה מובילה בתחומה בישראל, גרמניה, איטליה, צרפת, אנגליה, אוסטרליה, ברזיל וארצות נוספות בעולם.

החברה עוסקת בפיתוח, ייצור ושיווק מוצרים מפוליאתילן ופוליפרופילן לתחום הובלה של מים, נוזלים אחרים וגז, פתרונות לתחום בעלי החיים ומגוון רחב של מוצרים ואביזרים לחדר האמבט.

בתחום המחברים פלסאון מייצרת מגוון רחב של מחברים וברזים בגדלים שונים, למגוון רחב של שימושים בלחצים שונים.

המגוון הרחב של המוצרים והפתרונות שפלסאון מציעה הינם מרכיב מפתח להצלחה בתחום זה.

החברה שמה דגש על פיתוח ורכישת טכנולוגיות חדשות ומתקדמות לייצור מוצרים באיכות הגבוהה ביותר.

פעילות החברה בעולם מושתתת על הפצה ומכירות בעזרת חברות בנות בינלאומיות, המנוהלות ע"י מנהלים מקומיים מנוסים ומיומנים.

מדיניות החברה היא להחזיק רמות מלאי גבוהות בחברות השיווק ובמפעליה השונים. היכולת לתת מענה לדרישות הלקוח ע"י אנשי שטח מנוסים, עם מערכת לוגיסטית יעילה, הינה מרכיב מפתח בשמירה על מערכת יחסים יציבה וטובה עם לקוחות החברה.

החברה שואפת להישאר בחזית החדשנות הטכנולוגית בתחומה. מחקר ופיתוח מוצרים חדשים מהווה מרכיב חיוני ובלתי מתפשר בשמירה על מקומה של פלסאון כמובילה בשוק. מוצרי פלסאון מותאמים לתקנים מקומיים ובינלאומיים, כולל מכון התקנים הישראלי, SKZ, DVGW, KIWA GASTE, מכון התקנים האוסטרלי WRAS, IIP ואחרים. תהליך הייצור והניהול של החברה נבדק ואושר בתקן ISO9002.

**פלסאון ישראל שיווק והפצה בע"מ**, חברת הבת של פלסאון בע"מ, הוקמה בשנת 2014. החברה היא בבעלות מלאה של פלסאון בע"מ והיא אחראית על כל פעילות השיווק, ההפצה והשירות בישראל.

### **בפלסאון ישראל קיימות שתי חטיבות שיווק:**

**חטיבת FLOW SOLUTIONS**, אחראית על כל פתרונות החיבור ופתרונות הזרימה. תחומי הפעילות שלנו: גינון, חקלאות, תשתיות מים, תשתיות גז, אינסטלציה ומערכות מיזוג אוויר. **חטיבת ה-INDOOR**, אחראית על כל מוצרי חדר האמבט והמטבח.

אנו מאמינים שמיקוד פעילות השיווק וההפצה בתחומים הנ"ל בשוק המקומי במסגרת פלסאון ישראל, מאפשר מתן מענה מיטבי ללקוחותינו בארץ, תוך הקפדה על שמירת רמת האיכות והשירות החרוטים על דגלנו. המרכז הלוגיסטי ומשרדי ההנהלה ממוקמים בקיבוץ מעגן מיכאל ומשם מעניקים את השירות הטוב שלנו לכל לקוחותינו ברחבי הארץ. בפלסאון ישראל אנו מקפידים על מדיניות איכות ללא פשרות, אחריות תאגידית מוקפדת ושמירה על איכות הסביבה.





**PLASSON**<sup>®</sup>  
ISRAEL

## תוכן העניינים

|     |                                |
|-----|--------------------------------|
| 7   | אביזרים מכניים                 |
| 139 | תשתיות ותעשיה                  |
| 231 | אביזרים מיוחדים לתשתיות ותעשיה |
| 265 | אביזרים וברזים U-PVC           |

- כל המידות בקטלוג הן במ"מ, אלא אם צויין אחרת
- התמונות המופיעות בקטלוג הן להמחשה בלבד

### לייעוץ ותמיכה טכנית:

מנהל טכני: **אודי פויס**: 052-8991386 | [ehud.poyas@plasson.co.il](mailto:ehud.poyas@plasson.co.il)  
מנהל תחום תשתיות: **יובל גוטשטיין**: 052-6165949 | [yuval.gutstein@plasson.co.il](mailto:yuval.gutstein@plasson.co.il)  
מנהלת תחום חקלאות וגינות: **מירב גיצין**: 054-6769479 | [merav.gizin@plasson.co.il](mailto:merav.gizin@plasson.co.il)  
מנהל תחום PPR: **מיכאל אביטן**: 052-3737678 | [micha.avitan@plasson.co.il](mailto:micha.avitan@plasson.co.il)

### שירות שדה:

ברוך בכר: 052-2465784 | [baruch.bachar@plasson.co.il](mailto:baruch.bachar@plasson.co.il)  
רון ברקוביץ: 052-2777290 | [ron.berkovitz@plasson.co.il](mailto:ron.berkovitz@plasson.co.il)  
ניב מרגלית: 052-3668902 | [niv.margalit@plasson.co.il](mailto:niv.margalit@plasson.co.il)

### תמיכה שיווקית - חקלאות:

מעין גיל: 053-5254780 | [maayan.gil@plasson.co.il](mailto:maayan.gil@plasson.co.il)  
כרמל ארם: 054-8898899 | [carmel.aram@plasson.co.il](mailto:carmel.aram@plasson.co.il)

### שיווק ומכירות:

דרור גיאר: 054-6225556 | [dror.giar@plasson.co.il](mailto:dror.giar@plasson.co.il)  
אביחי ברי: 050-8810205 | [avichay.bari@plasson.co.il](mailto:avichay.bari@plasson.co.il)





אביזרים  
מכניים

## מפרט טכני

### חומרים

#### מחברי לחיצה

**גוף:** פוליפרופילן קופולימר באיכות גבוהה.  
**אום:** פוליפרופילן קופולימר באיכות גבוהה.  
**טבעת חצויה:** פוליאצטל (POM).  
**אטם:** גומי ניטרלי (NBR).  
**טבעת חיזוק:** פלדת אל-חלד, בתבריגי פנים במידות מ-1/4" עד 4".  
**טבעת חיזוק לאוגנים:** פלדה מגלוונת.

#### ברזים ושסתומים

**גוף:** פוליפרופילן קופולימר באיכות גבוהה.  
**טבעת חצויה (בברזים הרלוונטים):** פוליאצטל (POM).  
**אטם:** ראה פירוט בגוף המחירון.  
**קפיץ (בשסתומים אל חוזרים):** פלדת אל-חלד.

#### ברזי רבע סיבוב

**גוף:** GF+PA6 (פוליאמיד ניילון 6 + סיבי זכוכית)  
**ידית/כוש:** ASA  
**אטמים:** EPDM  
**אום:** PP  
**מגן אטם וטבעת חצויה:** פוליאצטל (POM).  
**אינו מתאים להעברת כימיקלים.**

#### רוכבים

**גוף:** פוליפרופילן קופולימר באיכות גבוהה.  
**אטם:** גומי ניטרלי (NBR).  
**טבעת חיזוק:** פלדת אל-חלד.  
**ברגים ואומים:** פלדה מגלוונת  
**(ניתן לרכוש ברגים ואומים מפלדת אל-חלד).**

#### רוכב דקר

**גוף:** פוליפרופילן קופולימר באיכות גבוהה.  
**אום:** פוליפרופילן קופולימר באיכות גבוהה.  
**טבעת חצויה:** פוליאצטל (POM).  
**אטם:** גומי EPDM.  
**ברגים ואומים:** פלדת אל-חלד.

#### אביזרי תבריג

**גוף:** פוליפרופילן קופולימר באיכות גבוהה.  
**טבעת חיזוק:** פלדת אל-חלד.  
**תבריג זכר (חיצוני) הינו BSPT קוני + שיפוע**  
**תבריג פנימי הינו BSPP מקבילות גלילות ללא שיפוע.**

#### טמפרטורות עבודה

המחברים והשסתומים אינם מיועדים לעבודה עם מים חמים. המחברים והשסתומים עמידים למצבי קיפאון.

#### עמידות כימית

מחברי פלסאון מסופקים כסטנדרט עם טבעות חצויות מפוליאצטל (POM) ואטמי ניטריל (NBR) המיועדים לעבודה עם מים.  
 לעבודה עם כימיקלים אגרסיביים ניתן לקבל טבעות חצויות מ-CPVC ואטמים מ-EPDM או מויטון (FPM).  
 יש להתייעץ עם פלסאון במקרה של שימוש עם כימיקלים אגרסיביים.

#### לחצי עבודה ואישורי איכות

למחברי פלסאון אישורי תקן של מכון התקנים הישראלי (בנוסף לאישורי תקן מעשרות מכוני תקינה מובילים בעולם). מחברי פלסאון נבדקים ומאושרים ע"י מכון התקנים הישראלי לפי תקן ישראל ISO 17885 שהחליף את ISO 14236 (ת"י 17885 נוב' 2019).  
 דרג מחברי פלסאון שחורים הוא 16 בר.  
 למעט אביזרים אשר צויין לגביהם אחרת בטבלת האביזר או/ו- בטבלת הלחצים המצורפת בעמ' 7.  
 (תבריג פנים במידה 4" הם דרג 6 בר).

דרג מחברי **פלסאון SILVER** הוא 10 בר, בכל המידות.  
 דרג מחברי הקו החום (M16) הוא 4 בר.  
 לפלסאון מערכת אבטחת איכות לפי ISO 9001 המפוקחת ומאושרת ע"י מכון התקנים הישראלי.

#### תבריגים

כל התבריגים הנם בהתאם לתקנים (BSPT) ISO 1/7, BS 21-1973, DIN 2999, NEN 3258, AS 1722 Part1-1975  
 כל תבריגי הפנים עד מידה 2 1/2" הינם מקבילים (Rp).  
 כל שאר התבריגים (פנים וחוץ) הנם קונים (R).

#### אוגנים

**מידות האוגנים הן בהתאם לתקנים הבינלאומיים:**

ISO 7005-1 (TABLE 11)

BS 4504:1989 (TABLE 11)

DIN 2501 (TABLE PN 16)

AS/NZS 4331

מחבר אוגן / מתאם אוגן יש לחבר תמיד עם אוגן מתכת.



## שיעורי לחצים במחברים ובשסתומים המכניים של פלסאון

| קבוצה                                | תיאור  | מק"ט                       | שיעור הלחץ |  |
|--------------------------------------|--|----------------------------|------------|--|
| אביזרים מכניים                       | כל סוגי המחברים - שחורים סדרות 87, 17, 07                                      | מתחיל ב- 87, 17, 07        | 16         |  |
|                                      | כל סוגי המחברים - "סילבר" סדרה 14  | מתחיל ב- 14                | 10         |  |
|                                      | כל סוגי המחברים - "חומים" סדרה 4   | מתחיל ב- 04                | 4          |  |
|                                      | <b>חריגים:</b>   |                            |            |  |
|                                      | כל המחברים המתחילים ב-07 בקוטר 160   | מתחיל ב- 07                | 10         |  |
|                                      | כל המחברים בעלי תבריג פנימי 3"   | מתחיל ב- 87, 07            | 10         |  |
|                                      | כל המחברים בעלי תבריג פנימי 4"   | מתחיל ב- 87, 07            | 6          |  |
|                                      | אוניברסלי במידות 35-50 מ"מ   | 0705076 / 0701076          | 10         |  |
|                                      | הסתעפות 90° - תיקון R.T. מידות 40-63 מ"מ                                       | 0704P                      | 12.5       |  |
|                                      | מתאם פקק   | 07120                      | 12.5       |  |
|                                      | מחבר אוגן כולל אוגן מתכת במידה 125 מ"מ   | 07220                      | 12.5       |  |
|                                      | מתאם תבריג חוץ + אום למתאם במידה 75 מ"מ הברגות 3"-1 1/2"                       | 078946 / 078901            | 12.5       |  |
|                                      | הסתעפות 450 במידות 63-110 מ"מ  | 87640 / 07640              | 10         |  |
|                                      | ערכת הפחתה במידה 110X63 מ"מ  | 879300                     | 10         |  |
| ברזים                                | ברז קו דו כיווני לצינור  | 03406                      | 16         |  |
|                                      | ברז קו דו כיווני - תבריג פנים  | 03405                      | 10         |  |
|                                      | ברז 1/4 סיבוב  | 03012                      | 10         |  |
|                                      | ברז 1/4 סיבוב  | 03017, 03011, 03010        | 4          |  |
|                                      | שסתום אלכסוני  | 03049, 03048, 03047, 03046 | 8          |  |
|                                      | שסתום לחיבור מהיר  | 03039                      | 10         |  |
|                                      | שסתום אל חוזר  | 03067                      | 8          |  |
| אביזרי תבריג                         | כל סוגי אביזרי התבריג - סדרה 5   | מתחיל ב- 05                | 16         |  |
|                                      | <b>חריגים:</b>   |                            |            |  |
|                                      | כל המחברים המתחילים ב-07 בקוטר 160   | מתחיל ב- 07                | 10         |  |
|                                      | אביזרים עם הברגות פנים <b>ללא טבעת חיזוק</b> במידות 2"-1 1/4"                  | מתחיל ב- 05                | 10         |  |
|                                      | מעבר הברגה חוץ/פנים (בושינג) במידות 2"-1 1/4"                                  | 050207                     | 10         |  |
| כובע - הברגה פנימית במידות 2"-1 1/4" | 16279  | 10                         |            |  |
| רוכבים                               | רוכב מחזק  | 132790                     | 16         |  |
|                                      | רוכב רגיל ורוכב כפול <b>עם טבעת חיזוק</b> בקוטר 20-63 מ"מ יציאות 1 1/2"-1 1/2" | 161760, 160760             | 12.5       |  |
|                                      | רוכב רגיל ורוכב כפול <b>עם טבעת חיזוק</b> בקוטר 75-180 מ"מ יציאות 3/4"-1 1/2"  | 161760, 160760             | 12.5       |  |
|                                      | רוכב רגיל ורוכב כפול <b>עם טבעת חיזוק</b> בקוטר 75-180 מ"מ יציאות 2"-1"        | 161760, 160760             | 10         |  |
|                                      | רוכב רגיל ורוכב כפול <b>ללא טבעת חיזוק</b> בקוטר 20-180 מ"מ יציאות 2"-1 1/4"   | 161860, 160860             | 6          |  |
|                                      | רוכב רגיל ורוכב כפול <b>ללא טבעת חיזוק</b> בקוטר 20-180 מ"מ יציאות 1"-1 1/2"   | 161860, 160860             | 10         |  |
|                                      | רוכב צדפה (PLASSADDLE)   | 16310/16300/1631R          | 16         |  |

### הערות כלליות

- כל אביזרי הברגה פנימית מקוטר 1.1/4" ומעלה עם טבעת נירוסטה.
- במערכת תשתיות בלחץ קבוע יש להשתמש באביזרי הברגה פנימית עם טבעת נירוסטה (מק"ט 07007) גם לאביזרים בקוטר 1" ומטה (ראה עמוד 86).
- אביזרים בקוטר 16 מ"מ (בצבע שחור מסדרה 7) המופיעים במחירון זה אינם מומלצים לחיבור צנרת בדרג 2.5 ומטה. (מומלץ להשתמש באביזרים מסדרת M16).

## יישומים מקצועיים

### "מידי אקספרס"

#### קו אביזרים בקוטר 40, 50, 63 מ"מ

אטם גומי צורני במבנה חדש מאפשר התקנה מהירה ונוחה. החדרת הצינור מתבצעת ללא צורך בחומרי שימון וסיכה וללא הפעלת כח. (מעטה ניתן להחדיר צינור בקוטר 63 למחבר פלסאון כאילו היו אלו צינור ואביזר בקוטר 32).

**כל אביזרי פלסאון בקטרים 40, 50, 63 מסדרה 7, בצבע שחור, משוקים בסדרת "מידי אקספרס".**



חתך/תמונה האטם הצורני

### "אקספרס פלוס"



### הכנס, הדק וסגור עניין!

**Express+**

בקטרים 75, 90, 110 מ"מ

הזמן שלך יקר, לכן שידרגנו את אביזרי פלסאון השחורים מסדרה 7 בקטרים 75, 90, 110 מ"מ, להרכבה מהירה וקלה ולאמינות מוחלטת גם בהרכבה חוזרת!

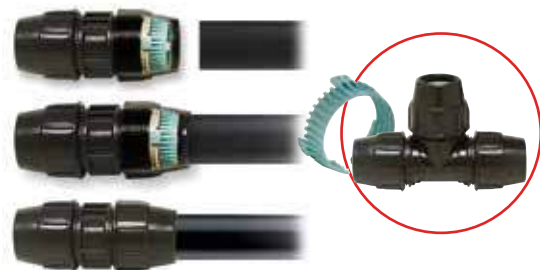

1. שחרר את האום מספר כריכות, מבלי להוריד אותו!
2. החדר את הצינור, הוא ניכנס בקלות!
3. סגור את האום, הדק אותו וזהו.

**לזיהוי מידי של אביזר פלסאון מסדרת האקספרס-פלוס:**  
טבעת תכלת בגוף האביזר.



## ערכת הפחתת קוטר - 079300/149300

ראה עמ' 104/42

### לדוגמא:

- ניתן לצאת ממחבר זזית בקוטר 50 מ"מ לצינור בקוטר 32 מ"מ.
- על ידי השימוש בערכה מקבלים זזית 50x32 (ראה שרטוטים 1-7).



ערכת הפחתת קוטר מיוצרת גם עבור אביזרי קו-סילבר ומספרה הקטלוגי 149300

### סדרת מתאמים המאפשרים יציאה מודולרית מאביזר פלסאון תוך הפחתת קוטר הצינור ללא צורך באביזר - מעבר נוסף.

ניתן להשיג את הערכה להפחתה במגוון קטרים מ-20 מ"מ ועד 110 מ"מ.



## המתאם המודולרי 079406

ראה עמ' 44

### חדש!

חיסכון במקום, באביזרים ובזמן עם המתאם המודולרי החדש אביזר רקורדי ראשי מערכת בקטרים 20-63 מ"מ

- דרג 16
- נוחות בהתקנה וחיסכון במקום ע"י מיזעור מספר נקודות החיבור וביטול הצורך בקיטעי צנרת.



## דיסקית נירוסטה ל- 079700 - P.V.C.

ראה עמ' 86

תוספת טבעת הנירוסטה למחבר, מאפשרת חיבור צינור P.V.C או פוליפרופילן קשיח למחבר פלסאון, ומבטיחה אחיזה מוחלטת מפני שלילת הצינור, בעזרת נעיצת הטבעת בצינור. להשיג בקוטר 20-63 מ"מ.

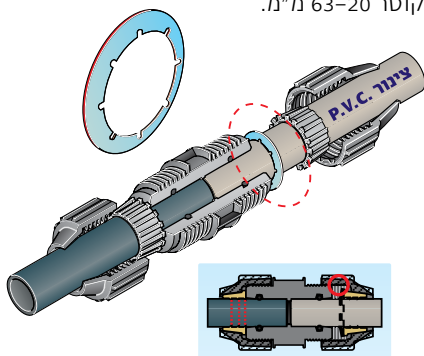

## חיבור לברז גן - 0775S6

ראה עמ' 28



להתקנה קלה ומהירה של ברז גן על קיר חיצוני. כולל מחבר "פלסאון" לחיבור הצינור המזין את הברז.











### בשלושה דגמים:

- לצינור 25 מ"מ - יציאה לברז 3/4"
- לצינור 20 מ"מ - יציאה לברז 1/2"
- לצינור 16 מ"מ - יציאה לברז 1/2"













## סדרה 7 שחורים

|   |        |         |                                   |
|---|--------|---------|-----------------------------------|
|    | 870506 | עמוד 28 | זווית 90°                         |
|    | 0775S6 | עמוד 28 | זווית לקיר<br>(חיבור ברז גן לקיר) |
|    | 071106 | עמוד 29 | מצמד מעבר                         |
|    | 871106 | עמוד 29 | מצמד מעבר                         |
|   | 077406 | עמוד 29 | הסתעפות T<br>מגדיל חדש!           |
|  | 071206 | עמוד 30 | אביזר לקצה צינור<br>(פקק)         |
|  | 871206 | עמוד 30 | אביזר לקצה צינור<br>(פקק)         |
|  | 071406 | עמוד 31 | הסתעפות 90°<br>הברגה פנימית       |
|  | 871406 | עמוד 31 | הסתעפות 90°<br>הברגה פנימית       |
|  | 071506 | עמוד 32 | זווית 90° הברגה<br>פנימית         |
|  | 871506 | עמוד 32 | זווית 90° הברגה<br>פנימית         |

|  |        |         |                             |
|--|--------|---------|-----------------------------|
|    | 070106 | עמוד 24 | מצמד דו כיווני              |
|    | 870106 | עמוד 24 | מצמד דו כיווני              |
|    | 075406 | עמוד 24 | צלב                         |
|    | 070206 | עמוד 25 | מצמד הברגה<br>חיצונית       |
|   | 870206 | עמוד 25 | מצמד הברגה<br>חיצונית       |
|  | 070306 | עמוד 26 | מצמד הברגה<br>פנימית        |
|  | 870306 | עמוד 26 | מצמד הברגה<br>פנימית        |
|  | 070406 | עמוד 27 | הסתעפות 90°                 |
|  | 870406 | עמוד 27 | הסתעפות 90°                 |
|  | 0704P6 | עמוד 27 | הסתעפות 90° -<br>תיקון R.T. |
|  | 070506 | עמוד 28 | זווית 90°                   |



|   |               |                              |         |
|---|---------------|------------------------------|---------|
|    | <b>074706</b> | זזית כדורית <b>חדש!</b>      | עמוד 36 |
|    | <b>078406</b> | הסתעפות 90°<br>הברגה חיצונית | עמוד 37 |
|    | <b>078106</b> | דו כיווני עם זקף             | עמוד 37 |
|    | <b>878106</b> | דו כיווני עם זקף             | עמוד 37 |
|    | <b>078506</b> | זזית 90°<br>הברגה חיצונית    | עמוד 38 |
|  | <b>878506</b> | זזית 90°<br>הברגה חיצונית    | עמוד 38 |
|  | <b>073506</b> | זזית 90° מתאם                | עמוד 39 |
|  | <b>072206</b> | מחבר אוגן כולל<br>אוגן מתכת  | עמוד 40 |
|  | <b>872206</b> | מחבר אוגן כולל<br>אוגן מתכת  | עמוד 40 |
|  | <b>072306</b> | מתאם אוגן כולל<br>אוגן מתכת  | עמוד 41 |
|  | <b>872306</b> | מתאם אוגן כולל<br>אוגן מתכת  | עמוד 41 |

|  |               |                     |         |
|--|---------------|---------------------|---------|
|    | <b>073406</b> | הסתעפות 90°<br>מעבר | עמוד 33 |
|    | <b>873406</b> | הסתעפות 90°<br>מעבר | עמוד 33 |
|    | <b>075506</b> | מסעף 45°            | עמוד 33 |
|    | <b>070606</b> | זזית 45°            | עמוד 34 |
|   | <b>870606</b> | זזית 45°            | עמוד 34 |
|  | <b>075106</b> | זזית 90° מעבר       | עמוד 34 |
|  | <b>076106</b> | אביזר תיקון R.C.    | עמוד 35 |
|  | <b>876106</b> | אביזר תיקון R.C.    | עמוד 35 |
|  | <b>074506</b> | זזית 45° חוץ        | עמוד 35 |
|  | <b>076406</b> | הסתעפות 45°         | עמוד 36 |
|  | <b>876406</b> | הסתעפות 45°         | עמוד 36 |

|   |               |  |         |
|---|---------------|--|---------|
|    | <b>0714F6</b> | הסתעפות לשסתום אוויר- הברגה פנים       | עמוד 46 |
|    | <b>0784F6</b> | הסתעפות חוץ/פנים למסנן                 | עמוד 46 |
|    | <b>078306</b> | הסתעפות צד - הברגה חוץ                 | עמוד 47 |
|    | <b>078206</b> | זקף רקורד מושלם                        | עמוד 47 |
|    | <b>0782F6</b> | זקף רקורד מושלם עם יציאת וואקום (1/2") | עמוד 47 |
|  | <b>0715R6</b> | רקורד זווית הברגה חוץ/פנים             | עמוד 48 |
|  | <b>8715R6</b> | רקורד זווית הברגה חוץ/פנים             | עמוד 48 |
|  | <b>8701R6</b> | רקורד דו-כיווני - חוץ                  | עמוד 48 |
|  | <b>0785R6</b> | רקורד זווית הברגה חוץ/חוץ              | עמוד 49 |
|  | <b>8785R6</b> | רקורד זווית הברגה חוץ/חוץ              | עמוד 49 |
|  | <b>0702R6</b> | רקורד הברגה חוץ/חוץ                    | עמוד 50 |

|  |               |                                   |         |
|--|---------------|-----------------------------------|---------|
|    | <b>056290</b> | אטם שטוח למחברי אוגן              | עמוד 41 |
|    | <b>079300</b> | ערכת הפחתת קוטר                   | עמוד 42 |
|    | <b>879300</b> | ערכת הפחתת קוטר                   | עמוד 42 |
|    | <b>078901</b> | מתאם תברייג חוץ                   | עמוד 43 |
|   | <b>078946</b> | אום למתאם תברייג                  | עמוד 43 |
|  | <b>079406</b> | מתאם מודולארי                     | עמוד 44 |
|  | <b>0794L6</b> | מתאם מודולארי מוארך               | עמוד 44 |
|  | <b>0784L6</b> | הסתעפות מודולארי - הברגה חוץ      | עמוד 45 |
|  | <b>0787L6</b> | הסתעפות מעבר מודולארי - הברגה חוץ | עמוד 45 |
|  | <b>0714L6</b> | הסתעפות מודולארי - הברגה פנים     | עמוד 45 |
|  | <b>0785L6</b> | זווית 90° מודולארי - הברגה חוץ    | עמוד 46 |



|   |                             |                          |
|---|-----------------------------|--------------------------|
|  | מתאם אוגן כולל<br>אוגן מתכת | <b>072306</b><br>עמוד 53 |
|---|-----------------------------|--------------------------|

|   |           |                         |
|---|-----------|-------------------------|
|  | אוגן מתכת | <b>07006</b><br>עמוד 53 |
|---|-----------|-------------------------|

### חלקי חילוף סדרה 7 שחורים

|   |                            |                          |
|---|----------------------------|--------------------------|
|  | אטם NBR לאביזרים<br>(קוני) | <b>070029</b><br>עמוד 54 |
|---|----------------------------|--------------------------|

|   |                             |                          |
|---|-----------------------------|--------------------------|
|  | אטם EPDM<br>לאביזרים (קוני) | <b>07002D</b><br>עמוד 54 |
|---|-----------------------------|--------------------------|

|   |                                     |                          |
|---|-------------------------------------|--------------------------|
|  | אטם וייטון (FPM)<br>לאביזרים (קוני) | <b>07002V</b><br>עמוד 54 |
|---|-------------------------------------|--------------------------|

|   |                              |                          |
|---|------------------------------|--------------------------|
|  | אטם NBR לאביזרים<br>(O-RING) | <b>07002O</b><br>עמוד 55 |
|---|------------------------------|--------------------------|

|   |                                |                          |
|---|--------------------------------|--------------------------|
|  | טבעת לבנה<br>לאביזרים - סדרה 7 | <b>070030</b><br>עמוד 55 |
|---|--------------------------------|--------------------------|

|   |                                 |                          |
|---|---------------------------------|--------------------------|
|  | אום לאביזרים<br>(שחור) - סדרה 7 | <b>070046</b><br>עמוד 56 |
|---|---------------------------------|--------------------------|

|   |                         |                          |
|---|-------------------------|--------------------------|
|  | תותב לאביזרים<br>(אפור) | <b>070050</b><br>עמוד 56 |
|---|-------------------------|--------------------------|

|   |           |                          |
|---|-----------|--------------------------|
|  | אוגן מתכת | <b>070060</b><br>עמוד 57 |
|---|-----------|--------------------------|

|  |                        |                          |
|--|------------------------|--------------------------|
|  | רקורד הברגה<br>חוץ/חוץ | <b>8702R6</b><br>עמוד 50 |
|--|------------------------|--------------------------|

|  |                         |                          |
|--|-------------------------|--------------------------|
|  | רקורד הברגה<br>חוץ/פנים | <b>0703R6</b><br>עמוד 50 |
|--|-------------------------|--------------------------|

|  |                         |                          |
|--|-------------------------|--------------------------|
|  | רקורד הברגה<br>חוץ/פנים | <b>8703R6</b><br>עמוד 51 |
|--|-------------------------|--------------------------|

|  |                         |                          |
|--|-------------------------|--------------------------|
|  | רקורד זזית הברגה<br>חוץ | <b>0705R6</b><br>עמוד 51 |
|--|-------------------------|--------------------------|

|   |                         |                          |
|---|-------------------------|--------------------------|
|  | רקורד זזית הברגה<br>חוץ | <b>8705R6</b><br>עמוד 51 |
|---|-------------------------|--------------------------|

### מחברי 160 מ"מ

|  |                |                          |
|--|----------------|--------------------------|
|  | מצמד דו-כיווני | <b>070106</b><br>עמוד 52 |
|--|----------------|--------------------------|

|  |             |                          |
|--|-------------|--------------------------|
|  | אביזר תיקון | <b>076106</b><br>עמוד 52 |
|--|-------------|--------------------------|

|  |             |                          |
|--|-------------|--------------------------|
|  | הסתעפות 90° | <b>070406</b><br>עמוד 52 |
|--|-------------|--------------------------|

|  |           |                          |
|--|-----------|--------------------------|
|  | זווית 90° | <b>070506</b><br>עמוד 52 |
|--|-----------|--------------------------|

|  |                             |                          |
|--|-----------------------------|--------------------------|
|  | מחבר אוגן כולל<br>אוגן מתכת | <b>072206</b><br>עמוד 53 |
|--|-----------------------------|--------------------------|

|   |                                      |         |
|---|--------------------------------------|---------|
|  | סעפת מים במבנה מודולארי בקוטר 50 מ"מ | עמוד 63 |
|---|--------------------------------------|---------|

|   |               |         |
|---|---------------|---------|
|  | רקורד למד מים | עמוד 63 |
|---|---------------|---------|

## אביזרי תברוג PP (סדרה 5)

|   |                     |         |
|---|---------------------|---------|
|  | מופה - הברגה פנימית | עמוד 64 |
|---|---------------------|---------|

|   |  |         |
|---|--|---------|
|  | מופה - הברגה פנימית עם טבעת חיזוק מנירוסטה | עמוד 64 |
|---|--|---------|

|   |                          |         |
|---|--------------------------|---------|
|  | מופה מעבר - הברגה פנימית | עמוד 64 |
|---|--------------------------|---------|

|   |                              |         |
|---|------------------------------|---------|
|  | מעבר הברגה חוץ/פנים (בושינג) | עמוד 65 |
|---|------------------------------|---------|

|   |                        |         |
|---|------------------------|---------|
|  | הסתעפות - הברגה פנימית | עמוד 66 |
|---|------------------------|---------|

|   |   |         |
|---|---|---------|
|  | הסתעפות - הברגה פנימית עם טבעת חיזוק מנירוסטה | עמוד 66 |
|---|---|---------|

|   |                     |         |
|---|---------------------|---------|
|  | כובע - הברגה פנימית | עמוד 66 |
|---|---------------------|---------|

|   |                         |         |
|---|-------------------------|---------|
|  | זוית 90° - הברגה פנימית | עמוד 67 |
|---|-------------------------|---------|

|  |                      |         |
|--|----------------------|---------|
|  | טבעת CPVC (בצבע קרם) | עמוד 57 |
|--|----------------------|---------|

|  |                            |         |
|--|----------------------------|---------|
|  | אטם EPDM (O-RING) לאביזרים | עמוד 58 |
|--|----------------------------|---------|

|  |                                    |         |
|--|------------------------------------|---------|
|  | אטם וייטון (FPM) (O-RING) לאביזרים | עמוד 58 |
|--|------------------------------------|---------|

## חלקי חילוף לאביזרי "אקספרס פלוס"

|   |                               |         |
|---|-------------------------------|---------|
|  | אטם EPDM לאביזר "אקספרס פלוס" | עמוד 60 |
|---|-------------------------------|---------|

|  |                                       |         |
|--|---------------------------------------|---------|
|  | אטם וייטון (FPM) לאביזר "אקספרס פלוס" | עמוד 60 |
|--|---------------------------------------|---------|

|  |                                |         |
|--|--------------------------------|---------|
|  | טבעת תכלת לאביזר "אקספרס פלוס" | עמוד 60 |
|--|--------------------------------|---------|

|  |                                |         |
|--|--------------------------------|---------|
|  | תותב אפור לאביזר "אקספרס פלוס" | עמוד 61 |
|--|--------------------------------|---------|

|  |                               |         |
|--|-------------------------------|---------|
|  | אום שחור לאביזר "אקספרס פלוס" | עמוד 61 |
|--|-------------------------------|---------|

## סעפת פלסאון לחיסכון

|  |                                      |         |
|--|--------------------------------------|---------|
|  | סעפת מים במבנה מודולארי בקוטר 40 מ"מ | עמוד 62 |
|--|--------------------------------------|---------|

|   |              |                              |         |
|---|--------------|------------------------------|---------|
|  | <b>03017</b> | ברז 1/4 סיבוב -<br>דו כיווני | עמוד 71 |
|---|--------------|------------------------------|---------|

|   |              |                                   |         |
|---|--------------|-----------------------------------|---------|
|  | <b>03405</b> | ברז קו דו כיווני -<br>תברייג פנים | עמוד 71 |
|---|--------------|-----------------------------------|---------|

|   |              |                              |         |
|---|--------------|------------------------------|---------|
|  | <b>03406</b> | ברז קו דו כיווני -<br>לצינור | עמוד 71 |
|---|--------------|------------------------------|---------|

|   |              |                         |         |
|---|--------------|-------------------------|---------|
|  | <b>03046</b> | שסתום אלכסוני<br>לצינור | עמוד 72 |
|---|--------------|-------------------------|---------|

|  |              |                             |         |
|--|--------------|-----------------------------|---------|
|  | <b>03047</b> | שסתום אלכסוני<br>תברייג חוץ | עמוד 72 |
|--|--------------|-----------------------------|---------|

|   |              |                                    |         |
|---|--------------|------------------------------------|---------|
|  | <b>03048</b> | שסתום אלכסוני<br>תברייג חוץ/לצינור | עמוד 72 |
|---|--------------|------------------------------------|---------|

|   |              |  |         |
|---|--------------|--|---------|
|  | <b>03049</b> | שסתום אלכסוני עם<br>אטם וייטון (FPM)<br>תברייג חוץ | עמוד 73 |
|---|--------------|--|---------|

|   |              |                               |         |
|---|--------------|-------------------------------|---------|
|  | <b>03067</b> | שסתום אל-חוזר -<br>תברייג חוץ | עמוד 73 |
|---|--------------|-------------------------------|---------|

|   |              |                             |         |
|---|--------------|-----------------------------|---------|
|  | <b>03601</b> | ברז כדורי PP -<br>דו-כיווני | עמוד 74 |
|---|--------------|-----------------------------|---------|

|   |              |                              |         |
|---|--------------|------------------------------|---------|
|  | <b>03602</b> | ברז כדורי PP -<br>תברייג חוץ | עמוד 74 |
|---|--------------|------------------------------|---------|

|   |              |                               |         |
|---|--------------|-------------------------------|---------|
|  | <b>03603</b> | ברז כדורי PP -<br>תברייג פנים | עמוד 74 |
|---|--------------|-------------------------------|---------|

|   |               |   |         |
|---|---------------|---|---------|
|  | <b>050517</b> | זווית 90° - הברגה<br>פנימית עם טבעת חיזוק<br>מנירוסטה | עמוד 67 |
|---|---------------|---|---------|

|  |               |                        |         |
|--|---------------|------------------------|---------|
|  | <b>051707</b> | פקק - הברגה<br>חיצונית | עמוד 67 |
|--|---------------|------------------------|---------|

|  |               |   |         |
|--|---------------|---|---------|
|  | <b>051507</b> | זווית "סטרייט" - הברגה<br>חוץ/פנים (שחור) | עמוד 68 |
|--|---------------|---|---------|

|  |               |   |         |
|--|---------------|---|---------|
|  | <b>051508</b> | זווית "סטרייט" - הברגה<br>חוץ/פנים (אפור) | עמוד 68 |
|--|---------------|---|---------|

|   |               |                              |         |
|---|---------------|------------------------------|---------|
|  | <b>050607</b> | ניפל כפול - הברגה<br>חיצונית | עמוד 68 |
|---|---------------|------------------------------|---------|

|  |               |                              |         |
|--|---------------|------------------------------|---------|
|  | <b>050605</b> | ניפל מעבר - הברגה<br>חיצונית | עמוד 69 |
|--|---------------|------------------------------|---------|

|  |               |     |         |
|--|---------------|-----|---------|
|  | <b>051607</b> | זקף | עמוד 69 |
|--|---------------|-----|---------|

## ברזים ושסתומים

|  |              |                               |         |
|--|--------------|-------------------------------|---------|
|  | <b>03010</b> | ברז 1/4 סיבוב -<br>תברייג חוץ | עמוד 70 |
|--|--------------|-------------------------------|---------|

|  |              |                                |         |
|--|--------------|--------------------------------|---------|
|  | <b>03011</b> | ברז 1/4 סיבוב -<br>תברייג פנים | עמוד 70 |
|--|--------------|--------------------------------|---------|

|  |              |                                    |         |
|--|--------------|------------------------------------|---------|
|  | <b>03012</b> | ברז 1/4 סיבוב -<br>תברייג חוץ/פנים | עמוד 70 |
|--|--------------|------------------------------------|---------|





|   |               |         |          |             |
|---|---------------|---------|----------|-------------|
|  | <b>163106</b> | עמוד 84 | רוכב דקר | <b>חדש!</b> |
|---|---------------|---------|----------|-------------|

|   |               |         |                         |             |
|---|---------------|---------|-------------------------|-------------|
|  | <b>1631R0</b> | עמוד 84 | רוכב דקר<br>יציאת תבריג | <b>חדש!</b> |
|---|---------------|---------|-------------------------|-------------|

## כלי עזר ואביזרים מיוחדים

|   |               |         |   |
|---|---------------|---------|---|
|  | <b>070070</b> | עמוד 86 | טבעת נירוסטה<br>לחיזוק אביזרים<br>עם הברגה פנימית |
|---|---------------|---------|---|

|  |               |         |  |
|--|---------------|---------|--|
|  | <b>079700</b> | עמוד 86 | דיסקית נירוסטה<br>לצינורות<br>PVC + PP + PEX |
|--|---------------|---------|--|

|   |               |         |          |
|---|---------------|---------|----------|
|  | <b>071209</b> | עמוד 86 | מתאם פקק |
|---|---------------|---------|----------|

|   |               |         |                            |
|---|---------------|---------|----------------------------|
|  | <b>079600</b> | עמוד 87 | מחדד לצינורות<br>20-63 מ"מ |
|---|---------------|---------|----------------------------|

|   |               |         |              |             |
|---|---------------|---------|--------------|-------------|
|  | <b>189600</b> | עמוד 87 | מחדד צינורות | <b>חדש!</b> |
|---|---------------|---------|--------------|-------------|

|   |               |         |                        |
|---|---------------|---------|------------------------|
|  | <b>079900</b> | עמוד 87 | מפתח לאביזרי<br>פלטאון |
|---|---------------|---------|------------------------|

|   |               |         |                        |
|---|---------------|---------|------------------------|
|  | <b>079600</b> | עמוד 87 | סליל טפלון -<br>פלטאון |
|---|---------------|---------|------------------------|

|   |               |         |                      |
|---|---------------|---------|----------------------|
|  | <b>074380</b> | עמוד 88 | מתאם לצינור<br>נחושת |
|---|---------------|---------|----------------------|

|  |                |         |                             |
|--|----------------|---------|-----------------------------|
|  | <b>037030F</b> | עמוד 75 | ברז כדורי עם נקודת<br>ניקוז |
|--|----------------|---------|-----------------------------|

|  |                |         |                              |
|--|----------------|---------|------------------------------|
|  | <b>0370300</b> | עמוד 75 | ברז כדורי ללא<br>נקודת ניקוז |
|--|----------------|---------|------------------------------|

|  |                |         |                         |             |
|--|----------------|---------|-------------------------|-------------|
|  | <b>0370302</b> | עמוד 75 | ברז כדורי<br>חוץ / פנים | <b>חדש!</b> |
|--|----------------|---------|-------------------------|-------------|

## רוכבים

|  |               |         |                                |
|--|---------------|---------|--------------------------------|
|  | <b>160860</b> | עמוד 76 | רוכב ללא טבעת<br>חיזוק נירוסטה |
|--|---------------|---------|--------------------------------|

|  |               |         |                               |
|--|---------------|---------|-------------------------------|
|  | <b>160760</b> | עמוד 77 | רוכב עם טבעת<br>חיזוק נירוסטה |
|--|---------------|---------|-------------------------------|

|  |               |         |                                     |
|--|---------------|---------|-------------------------------------|
|  | <b>161860</b> | עמוד 78 | רוכב כפול ללא טבעת<br>חיזוק נירוסטה |
|--|---------------|---------|-------------------------------------|

|  |               |         |                                    |
|--|---------------|---------|------------------------------------|
|  | <b>161760</b> | עמוד 79 | רוכב כפול עם טבעת<br>חיזוק נירוסטה |
|--|---------------|---------|------------------------------------|

|  |               |         |            |
|--|---------------|---------|------------|
|  | <b>164860</b> | עמוד 80 | רוכב תיקון |
|--|---------------|---------|------------|

|  |               |         |            |
|--|---------------|---------|------------|
|  | <b>162790</b> | עמוד 80 | רוכב מחוזק |
|--|---------------|---------|------------|

|  |  |         |                         |
|--|--|---------|-------------------------|
|  |  | עמוד 81 | ברגים ואומים<br>לרוכבים |
|--|--|---------|-------------------------|

|   |               |                                   |         |
|---|---------------|-----------------------------------|---------|
|  | <b>0516V9</b> | מחבר יציאה ממיכל "V" - גוף ניילון | עמוד 94 |
|---|---------------|-----------------------------------|---------|

### ווסת לחץ

|   |                 |          |         |
|---|-----------------|----------|---------|
|  | <b>02206500</b> | ווסת לחץ | עמוד 96 |
|---|-----------------|----------|---------|

### אביזרי סילבר

|   |               |                |         |
|---|---------------|----------------|---------|
|  | <b>140100</b> | מצמד דו-כיווני | עמוד 98 |
|---|---------------|----------------|---------|

|   |               |                    |         |
|---|---------------|--------------------|---------|
|  | <b>140200</b> | מצמד הברגה חיצונית | עמוד 98 |
|---|---------------|--------------------|---------|

|   |               |                   |         |
|---|---------------|-------------------|---------|
|  | <b>140300</b> | מצמד הברגה פנימית | עמוד 99 |
|---|---------------|-------------------|---------|

|   |               |                  |         |
|---|---------------|------------------|---------|
|  | <b>141200</b> | אביזר לקצה צינור | עמוד 99 |
|---|---------------|------------------|---------|

|   |               |             |          |
|---|---------------|-------------|----------|
|  | <b>140400</b> | הסתעפות 90° | עמוד 100 |
|---|---------------|-------------|----------|

|   |               |                          |          |
|---|---------------|--------------------------|----------|
|  | <b>141400</b> | הסתעפות 90° הברגה פנימית | עמוד 100 |
|---|---------------|--------------------------|----------|

|   |               |                           |          |
|---|---------------|---------------------------|----------|
|  | <b>148400</b> | הסתעפות 90° הברגה חיצונית | עמוד 101 |
|---|---------------|---------------------------|----------|

|  |               |                            |         |
|--|---------------|----------------------------|---------|
|  | <b>078907</b> | מתאם לצינור מתכת - מגולוון | עמוד 88 |
|--|---------------|----------------------------|---------|

|   |               |                   |         |
|---|---------------|-------------------|---------|
|  | <b>030390</b> | שסתום לחיבור מהיר | עמוד 88 |
|---|---------------|-------------------|---------|

|  |               |                        |         |
|--|---------------|------------------------|---------|
|  | <b>031390</b> | זקף עם סגר לחיבור מהיר | עמוד 88 |
|--|---------------|------------------------|---------|

### מחבר יציאה ממיכל

|  |                |                  |         |
|--|----------------|------------------|---------|
|  | <b>0516B05</b> | מחבר יציאה ממיכל | עמוד 92 |
|--|----------------|------------------|---------|

|  |              |                    |         |
|--|--------------|--------------------|---------|
|  | <b>0516B</b> | מחבר יציאה ממיכל B | עמוד 92 |
|--|--------------|--------------------|---------|

|  |               |         |         |
|--|---------------|---------|---------|
|  | <b>0516B9</b> | כלי עזר | עמוד 93 |
|--|---------------|---------|---------|

|  |               |                               |         |
|--|---------------|-------------------------------|---------|
|  | <b>0516B9</b> | מחבר יציאה ממיכל "B" גוף P.P. | עמוד 94 |
|--|---------------|-------------------------------|---------|

|   |                 |                           |         |
|---|-----------------|---------------------------|---------|
|  | <b>0516B.05</b> | אום למחבר יציאה ממיכל "B" | עמוד 94 |
|---|-----------------|---------------------------|---------|

|   |                 |                           |         |
|---|-----------------|---------------------------|---------|
|  | <b>0516B.60</b> | אטם למחבר יציאה ממיכל "B" | עמוד 94 |
|---|-----------------|---------------------------|---------|

|  |               |                               |         |
|--|---------------|-------------------------------|---------|
|  | <b>0516V9</b> | מחבר יציאה ממיכל "V" - גוף PP | עמוד 94 |
|--|---------------|-------------------------------|---------|

|   |               |   |          |
|---|---------------|---|----------|
|    | <b>148940</b> | אום למתאם תבריג                         | עמוד 106 |
|    | <b>1415R0</b> | רקורד זזית הברגה חוץ/פנים (רקורד רגיל)  | עמוד 107 |
|    | <b>1415M0</b> | רקורד זזית הברגה חוץ/פנים (רקורד מושלם) | עמוד 107 |
|    | <b>1485R0</b> | רקורד זזית הברגה חוץ/חוץ (רקורד רגיל)   | עמוד 108 |
|   | <b>1485M0</b> | רקורד זזית הברגה חוץ/חוץ (רקורד מושלם)  | עמוד 108 |
|  | <b>1405R0</b> | רקורד זזית הברגה חוץ (רקורד רגיל)       | עמוד 109 |
|  | <b>1405M0</b> | רקורד זזית הברגה חוץ (רקורד מושלם)      | עמוד 109 |
|  | <b>1403R0</b> | רקורד הברגה חוץ/פנים (רקורד רגיל)       | עמוד 110 |
|  | <b>1403M0</b> | רקורד הברגה חוץ/פנים (רקורד מושלם)      | עמוד 110 |
|  | <b>1402R0</b> | רקורד הברגה חוץ/חוץ (רקורד רגיל)        | עמוד 110 |





|  |               |                               |          |
|--|---------------|-------------------------------|----------|
|    | <b>140500</b> | זזית 90°                      | עמוד 101 |
|    | <b>141500</b> | זזית 90° הברגה פנימית         | עמוד 102 |
|    | <b>148500</b> | זזית 90° הברגה חיצונית        | עמוד 102 |
|    | <b>146500</b> | זזית 90° דשא הברגה פנימית     | עמוד 103 |
|   | <b>143400</b> | הסתעפות 90° מעבר              | עמוד 103 |
|  | <b>143400</b> | הסתעפות 90° מעבר סילבר/חום    | עמוד 103 |
|  | <b>141100</b> | מצמד מעבר                     | עמוד 104 |
|  | <b>149300</b> | ערכת הפחתת קוטר לאביזרי סילבר | עמוד 104 |
|  | <b>1401M0</b> | רקורד דו - כיווני מושלם       | עמוד 105 |
|  | <b>1498M0</b> | קיט לרקורד מושלם              | עמוד 105 |
|  | <b>078901</b> | מתאם תבריג חוץ                | עמוד 106 |



|  |                              |                           |
|--|------------------------------|---------------------------|
|       | הסתעפות 90°<br>הברגה פנימית  | <b>041407</b><br>עמוד 115 |
|       | הסתעפות 90°<br>הברגה חיצונית | <b>048407</b><br>עמוד 116 |
|  חדש! | הסתעפות 45°<br>הברגה חיצונית | <b>045507</b><br>עמוד 116 |
|       | זוית 90°                     | <b>040507</b><br>עמוד 116 |
|      | זוית 90°<br>הברגה פנימית     | <b>041507</b><br>עמוד 116 |
|     | זוית 90°<br>הברגה חיצונית    | <b>048507</b><br>עמוד 117 |
|     | אביזר לקצה<br>צינור          | <b>041207</b><br>עמוד 117 |
|     | טבעת צהובה<br>למחבר חום      | <b>040030</b><br>עמוד 117 |
|     | אום למחבר חום                | <b>040047</b><br>עמוד 117 |

|  |   |                           |
|--|---|---------------------------|
|  | רקורד הברגה<br>חוץ/חוץ<br>(רקורד מושלם) | <b>1402M0</b><br>עמוד 111 |
|  | אום לאביזרים<br>(סילבר)                 | <b>140040</b><br>עמוד 111 |
|   | טבעת לבנה                               | <b>140030</b><br>עמוד 111 |
|   | אטם לאביזרים<br>(O-RING)                | <b>070020</b><br>עמוד 112 |
|  | תותב לאביזרים<br>(שחור)                 | <b>140050</b><br>עמוד 112 |









## אביזרים חומים M16

|  |                       |                           |
|--|-----------------------|---------------------------|
|  | מצמד דו כיווני        | <b>040107</b><br>עמוד 114 |
|  | מצמד מעבר             | <b>041107</b><br>עמוד 114 |
|  | מצמד הברגה<br>חיצונית | <b>040207</b><br>עמוד 114 |
|  | הסתעפות 90°           | <b>040407</b><br>עמוד 115 |
|  | הסתעפות 90°<br>מעבר   | <b>043407</b><br>עמוד 115 |

## סדרה 1

|   |                              |          |
|---|------------------------------|----------|
|    | מצמד מתאם<br>לצינור PE-ל PVC | עמוד 124 |
| <b>1001QQ</b>   |                              |          |
|    | מצמד מתאם לצינור<br>PVC      | עמוד 124 |
| <b>1004UO</b>   |                              |          |
|    | הסתעפות 90°                  | עמוד 125 |
| <b>1034UO</b>   |                              |          |
|    | הסתעפות מעבר<br>90°          | עמוד 126 |
| <b>1014UO</b>   |                              |          |
|   | הסתעפות 90°<br>הברגה פנימית  | עמוד 126 |
| <b>1005UO</b>   |                              |          |
|  | זוית 90°                     | עמוד 127 |
| <b>1006UO</b>   |                              |          |
|  | זוית 45°                     | עמוד 127 |
| <b>1075UO</b>   |                              |          |
|  | זוית לקיר                    | עמוד 128 |
| <b>1051UO</b>   |                              |          |
|  | זוית 90° מעבר                | עמוד 128 |
| <b>1085UO</b>   |                              |          |
|  | זוית 90° הברגה<br>חיצונית    | עמוד 129 |
| <b>1045UO</b>   |                              |          |
|  | זוית 45° הברגה<br>חיצונית    | עמוד 130 |

|  |  |          |
|--|--|----------|
| <b>1001UO</b>  |  |          |
|    | מצמד דו כיווני                             | עמוד 120 |
| <b>176100</b>  |  |          |
|    | מחבר תיקון<br>אוניברסלי                    | עמוד 120 |
| <b>1011UO</b>  |  |          |
|    | מצמד מעבר                                  | עמוד 121 |
| <b>1012UO</b>  |  |          |
|    | אביזר לקצה צינור                           | עמוד 121 |
| <b>1002UO</b>  |  |          |
|   | מצמד הברגה<br>חיצונית                      | עמוד 122 |
| <b>1003UO</b>  |  |          |
|  | מצמד הברגה<br>פנימית                       | עמוד 122 |
| <b>1001CU</b>  |  |          |
|  | מצמד מתאם לצינור<br>נחושת                  | עמוד 123 |
| <b>1002CU</b>  |  |          |
|  | מצמד מתאם<br>הברגה חיצונית<br>לצינור נחושת | עמוד 123 |
| <b>1003CU</b>  |  |          |
|  | מצמד מתאם<br>הברגה פנימית<br>לצינור נחושת  | עמוד 123 |
| <b>10017U</b>  |  |          |
|  | מחבר אוניברסלי                             | עמוד 124 |

|   |                |                     |          |
|---|----------------|---------------------|----------|
|    | <b>100040</b>  | אום                 | עמוד 135 |
|    | <b>100020</b>  | אטם אורינג NBR      | עמוד 136 |
|    | <b>10002D</b>  | אטם אורינג EPDM     | עמוד 136 |
|    | <b>100029</b>  | אטם קוני NBR        | עמוד 136 |
|    | <b>10002D9</b> | אטם קוני EPDM       | עמוד 136 |
|  | <b>100030</b>  | טבעת חצויה          | עמוד 137 |
|  | <b>100080</b>  | טבעת אחיזה          | עמוד 137 |
|  | <b>1091Q0</b>  | קיט מתאם לצינור PVC | עמוד 137 |

|  |                |                                  |          |
|--|----------------|----------------------------------|----------|
|    | <b>1015U0</b>  | זוית 90° הברגה פנימית            | עמוד 130 |
|    | <b>03710S</b>  | ברז כדורי דו כיווני              | עמוד 132 |
|    | <b>0371002</b> | ברז כדורי הברגה חיצונית          | עמוד 132 |
|    | <b>0371003</b> | ברז כדורי הברגה פנימית           | עמוד 132 |
|    | <b>0371016</b> | ברז כדורי הברגה פנימית אום רקורד | עמוד 133 |
|  | <b>0341U0</b>  | ברז קו דו כיווני                 | עמוד 133 |
|  | <b>0341CU</b>  | ברז קו דו כיווני PE לצינור נחושת | עמוד 133 |
|  | <b>0358916</b> | רקורד למד מים                    | עמוד 134 |
|  | <b>0358917</b> | רקורד למד מים + אל חוזר          | עמוד 134 |
|  | <b>109900</b>  | מפתח אלומיניום                   | עמוד 135 |
|  | <b>189600</b>  | מחדד צינורות                     | עמוד 135 |

## סדרה 7 שחורים

070106

מצמד דו כיווני

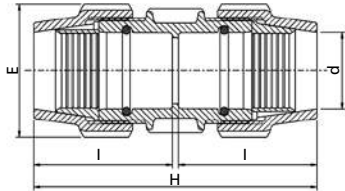

| כמות בקרטון | כמות בשקית | משקל בגרם | E   | H   | I   | קוטר d x d | מק"ט        |
|-------------|------------|-----------|-----|-----|-----|------------|-------------|
| 400         | 10         | 52        | 39  | 105 | 50  | 16 x 16    | 0701060160A |
| 200         | 10         | 93        | 48  | 121 | 58  | 20 x 20    | 0701060200A |
| 180         | 10         | 120       | 54  | 125 | 60  | 25 x 25    | 0701060250A |
| 100         | 5          | 190       | 64  | 145 | 70  | 32 x 32    | 0701060320A |
| 75          | —          | 328       | 82  | 177 | 86  | 40 x 40    | 0701060400A |
| 45          | —          | 475       | 96  | 201 | 98  | 50 x 50    | 0701060500A |
| 30          | —          | 724       | 113 | 230 | 112 | 63 x 63    | 0701060630A |
| 3           | —          | 5266      | 212 | 460 | 225 | 125 x 125  | 0701061250A |

870106

מצמד דו כיווני

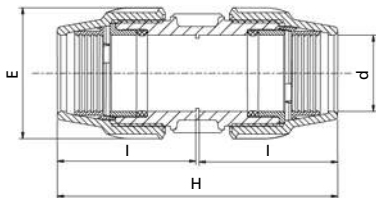

| כמות בקרטון | משקל בגרם | E   | H   | I   | קוטר d x d | מק"ט      |
|-------------|-----------|-----|-----|-----|------------|-----------|
| 16          | 1189      | 132 | 283 | 139 | E75 x 75   | 870106075 |
| 10          | 1898      | 152 | 336 | 160 | E90 x 90   | 870106090 |
| 5           | 3129      | 181 | 400 | 195 | E110 x 110 | 870106110 |

075406

צלב

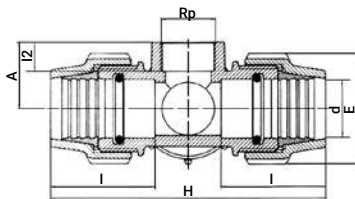

| כמות בקרטון | כמות בשקית | משקל בגרם | E  | I  | I2 | H   | A  | קוטר d x d x d x d x Rp  | מק"ט           |
|-------------|------------|-----------|----|----|----|-----|----|--------------------------|----------------|
| 80          | 5          | 204       | 48 | 58 | 21 | 151 | 34 | 20 x 20 x 20 x 20 x 3/4" | 0754060200070A |



## 070206

## מצמד הברגה חיצונית

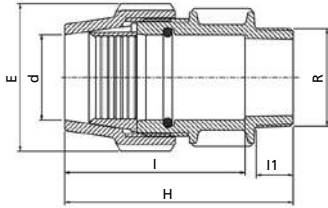

| כמות בקרטון | כמות בשקית | משקל בגרם | E   | H   | I   | I1 | קוטר d x R  | מק"ט           |
|-------------|------------|-----------|-----|-----|-----|----|-------------|----------------|
| 600         | —          | 33        | 32  | 73  | 59  | 13 | 16 x 3/8"   | 0702060160030A |
| 500         | 10         | 34        | 39  | 79  | 59  | 16 | 16 x 1/2"   | 0702060160050A |
| 500         | 10         | 35        | 39  | 80  | 59  | 17 | 16 x 3/4"   | 0702060160070A |
| 350         | 10         | 60        | 48  | 91  | 70  | 17 | 20 x 1/2"   | 0702060200050A |
| 350         | 10         | 62        | 48  | 92  | 70  | 18 | 20 x 3/4"   | 0702060200070A |
| 350         | 10         | 60        | 48  | 88  | 53  | 20 | 20 x 1"     | 0702060200100A |
| 250         | 10         | 68        | 54  | 95  | 72  | 17 | 25 x 1/2"   | 0702060250050A |
| 250         | 10         | 76        | 54  | 95  | 72  | 18 | 25 x 3/4"   | 0702060250070A |
| 250         | 10         | 79        | 54  | 96  | 72  | 20 | 25 x 1"     | 0702060250100A |
| 150         | 5          | 107       | 64  | 104 | 82  | 18 | 32 x 3/4"   | 0702060320070A |
| 150         | 5          | 122       | 64  | 106 | 82  | 20 | 32 x 1"     | 0702060320100A |
| 150         | 5          | 114       | 64  | 110 | 82  | 22 | 32 x 1.1/4" | 0702060320130A |
| 140         | 5          | 126       | 64  | 111 | 82  | 22 | 32 x 1.1/2" | 0702060320150A |
| 110         | —          | 191       | 82  | 114 | 86  | 20 | 40 x 1"     | 0702060400100A |
| 110         | —          | 192       | 82  | 116 | 88  | 22 | 40 x 1.1/4" | 0702060400130A |
| 100         | —          | 198       | 82  | 119 | 91  | 22 | 40 x 1.1/2" | 0702060400150A |
| 100         | —          | 208       | 82  | 121 | 91  | 26 | 40 x 2"     | 0702060400200A |
| 70          | —          | 265       | 96  | 130 | 105 | 20 | 50 x 1"     | 0702060500100A |
| 70          | —          | 265       | 96  | 132 | 113 | 22 | 50 x 1.1/4" | 0702060500130A |
| 70          | —          | 276       | 96  | 135 | 107 | 22 | 50 x 1.1/2" | 0702060500150A |
| 65          | —          | 283       | 96  | 139 | 107 | 26 | 50 x 2"     | 0702060500200A |
| 48          | —          | 405       | 113 | 154 | 125 | 22 | 63 x 1.1/4" | 0702060630130A |
| 48          | —          | 473       | 113 | 152 | 124 | 22 | 63 x 1.1/2" | 0702060630150A |
| 48          | —          | 461       | 113 | 167 | 134 | 26 | 63 x 2"     | 0702060630200A |
| 45          | —          | 426       | 113 | 158 | 122 | 29 | 63 x 2.1/2" | 0702060630250A |

## 870206

## מצמד הברגה חיצונית

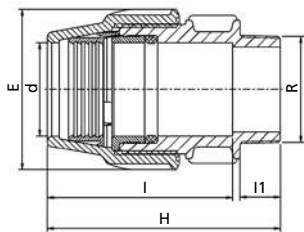

| כמות בקרטון | משקל בגרם | E   | H   | I   | I1 | קוטר d x R   | מק"ט         |
|-------------|-----------|-----|-----|-----|----|--------------|--------------|
| 28          | 737       | 132 | 188 | 154 | 26 | E75 x 2"     | 870206075020 |
| 28          | 752       | 132 | 191 | 154 | 29 | E75 x 2.1/2" | 870206075025 |
| 25          | 751       | 132 | 195 | 154 | 33 | E75 x 3"     | 870206075030 |
| 16          | 1103      | 152 | 240 | 162 | 26 | E90 x 2"     | 870206090020 |
| 16          | 1097      | 152 | 233 | 160 | 29 | E90 x 2.1/2" | 870206090025 |
| 16          | 1090      | 152 | 230 | 163 | 33 | E90 x 3"     | 870206090030 |
| 14          | 1131      | 152 | 223 | 181 | 38 | E90 x 4"     | 870206090040 |
| 8           | 1929      | 181 | 263 | 215 | 26 | E110 x 2"    | 870206110020 |
| 8           | 1929      | 181 | 258 | 215 | 33 | E110 x 3"    | 870206110030 |
| 8           | 1940      | 181 | 267 | 215 | 42 | E110 x 4"    | 870206110040 |

## 070306

## מצמד הברגה פנימית

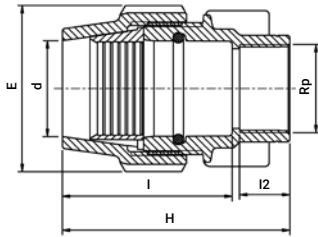

| כמות בקרטון | כמות בשקית | משקל בגרם | E   | H   | I   | I2 | קוטר d x Rp | מק"ט           |
|-------------|------------|-----------|-----|-----|-----|----|-------------|----------------|
| 500         | 10         | 40        | 39  | 77  | 55  | 19 | 16 x 1/2"   | 0703060160050A |
| 500         | 10         | 36        | 39  | 79  | 56  | 19 | 16 x 3/4"   | 0703060160070A |
| 350         | 10         | 60        | 48  | 82  | 59  | 19 | 20 x 1/2"   | 0703060200050A |
| 350         | 10         | 58        | 48  | 82  | 59  | 19 | 20 x 3/4"   | 0703060200070A |
| 300         | 10         | 68        | 48  | 92  | 57  | 21 | 20 x 1"     | 0703060200100A |
| 250         | 10         | 83        | 54  | 89  | 64  | 21 | 25 x 3/4"   | 0703060250070A |
| 250         | 10         | 87        | 54  | 89  | 64  | 21 | 25 x 1"     | 0703060250100A |
| 150         | 5          | 107       | 64  | 85  | 63  | 19 | 32 x 3/4"   | 0703060320070A |
| 150         | 5          | 115       | 64  | 93  | 67  | 21 | 32 x 1"     | 0703060320100A |
| 140         | 5          | 140       | 64  | 95  | 66  | 25 | 32 x 1.1/4" | 0703060320130A |
| 110         | —          | 178       | 82  | 109 | 83  | 21 | 40 x 1"     | 0703060400100A |
| 110         | —          | 202       | 82  | 107 | 77  | 25 | 40 x 1.1/4" | 0703060400130A |
| 100         | —          | 225       | 82  | 115 | 85  | 25 | 40 x 1.1/2" | 0703060400150A |
| 75          | —          | 275       | 96  | 120 | 89  | 25 | 50 x 1.1/4" | 0703060500130A |
| 70          | —          | 287       | 96  | 126 | 93  | 25 | 50 x 1.1/2" | 0703060500150A |
| 70          | —          | 293       | 96  | 129 | 94  | 30 | 50 x 2"     | 0703060500200A |
| 48          | —          | 417       | 113 | 148 | 119 | 25 | 63 x 1.1/4" | 0703060630130A |
| 48          | —          | 420       | 113 | 148 | 119 | 25 | 63 x 1.1/2" | 0703060630150A |
| 48          | —          | 431       | 113 | 145 | 119 | 30 | 63 x 2"     | 0703060630200A |

מקוטר 1.1/4" ומעלה עם טבעת נירוסטה.

## 870306

## מצמד הברגה פנימית

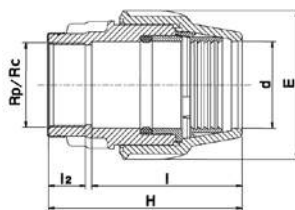

| כמות בקרטון | משקל בגרם | E   | H   | I   | I2 | קוטר d x Rp   | מק"ט           |
|-------------|-----------|-----|-----|-----|----|---------------|----------------|
| 27          | 692       | 132 | 193 | 135 | 30 | E 75 x 2"     | 870306075020   |
| 27          | 730       | 132 | 176 | 135 | 33 | E 75 x 2.1/2" | 870306075025   |
| 14          | 1130      | 152 | 203 | 168 | 35 | E 90 x 2"     | 870306090020   |
| 14          | 1196      | 152 | 223 | 184 | 39 | E 90 x 3"     | 870306090030 * |
| 12          | 1426      | 152 | 244 | 184 | 43 | E 90 x 4"     | 870306090040 * |
| 8           | 2003      | 180 | 263 | 215 | 39 | E 110 x 3"    | 870306110030 * |
| 8           | 2132      | 180 | 275 | 215 | 46 | E 110 x 4"    | 870306110040 * |

\* ראה לחץ עבודה בעמ' 9.

070406

הסתעפות 90°

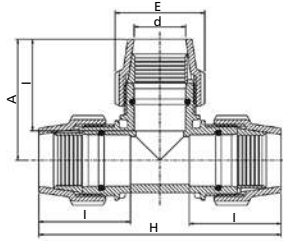

| כמות בקרטון | כמות בשקית | משקל בגרם | E   | H   | I   | A   | קוטר d x d x d | מק"ט        |
|-------------|------------|-----------|-----|-----|-----|-----|----------------|-------------|
| 220         | 10         | 83        | 39  | 126 | 50  | 63  | 16 x 16 x 16   | 0704060160A |
| 120         | 10         | 151       | 48  | 145 | 57  | 74  | 20 x 20 x 20   | 0704060200A |
| 100         | 5          | 191       | 54  | 152 | 57  | 77  | 25 x 25 x 25   | 0704060250A |
| 60          | 5          | 301       | 64  | 175 | 65  | 88  | 32 x 32 x 32   | 0704060320A |
| 40          | —          | 517       | 82  | 221 | 86  | 111 | 40 x 40 x 40   | 0704060400A |
| 25          | —          | 748       | 96  | 252 | 95  | 126 | 50 x 50 x 50   | 0704060500A |
| 16          | —          | 1145      | 113 | 292 | 109 | 146 | 63 x 63 x 63   | 0704060630A |

870406

הסתעפות 90°

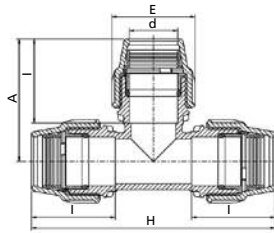

| כמות בקרטון | משקל בגרם | E   | H   | I   | A   | קוטר d x d x d    | מק"ט      |
|-------------|-----------|-----|-----|-----|-----|-------------------|-----------|
| 8           | 1947      | 132 | 359 | 141 | 180 | E 75 x 75 x 75    | 870406075 |
| 8           | 3165      | 152 | 436 | 163 | 218 | E 90 x 90 x 90    | 870406090 |
| 2           | 5868      | 181 | 588 | 196 | 294 | E 110 x 110 x 110 | 870406110 |

0704P6

\* הסתעפות 90° - תיקון R.T.

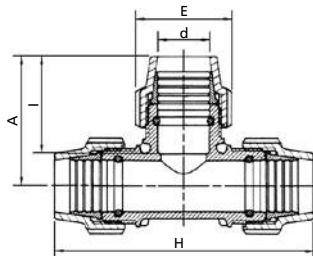

| כמות בקרטון | משקל בגרם | E   | H   | I   | A   | קוטר d x d x d | מק"ט        |
|-------------|-----------|-----|-----|-----|-----|----------------|-------------|
| 140         | 146       | 48  | 145 | 57  | 74  | 20 x 20 x 20   | 0704P60200A |
| 100         | 185       | 54  | 152 | 57  | 77  | 25 x 25 x 25   | 0704P60250A |
| 60          | 294       | 64  | 175 | 65  | 88  | 32 x 32 x 32   | 0704P60320A |
| 40          | 509       | 82  | 221 | 84  | 111 | 40 x 40 x 40   | 0704P60400A |
| 25          | 735       | 96  | 251 | 93  | 126 | 50 x 50 x 50   | 0704P60500A |
| 16          | 1125      | 113 | 292 | 109 | 146 | 63 x 63 x 63   | 0704P60630A |

הערה: באביזר זה יש מעבר חופשי של הצינור לכל אורך האביזר.  
\* ראה לחץ עבודה בעמ' 9.

070506

זווית 90°

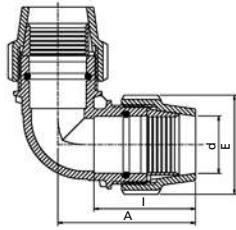

| כמות בקרטון | כמות בשקית | משקל בגרם | E   | I   | A   | קוטר d x d | מק"ט        |
|-------------|------------|-----------|-----|-----|-----|------------|-------------|
| 400         | 10         | 57        | 39  | 51  | 64  | 16 x 16    | 0705060160A |
| 200         | 10         | 102       | 48  | 54  | 73  | 20 x 20    | 0705060200A |
| 150         | 10         | 126       | 54  | 57  | 76  | 25 x 25    | 0705060250A |
| 100         | 5          | 202       | 64  | 66  | 92  | 32 x 32    | 0705060320A |
| 60          | —          | 356       | 82  | 83  | 109 | 40 x 40    | 0705060400A |
| 35          | —          | 514       | 96  | 93  | 123 | 50 x 50    | 0705060500A |
| 24          | —          | 796       | 113 | 110 | 151 | 63 x 63    | 0705060630A |

870506

זווית 90°

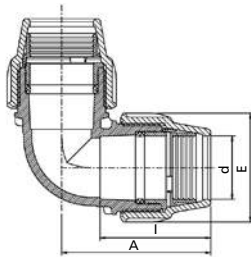

| כמות בקרטון | משקל בגרם | E   | I   | A   | קוטר d x d | מק"ט      |
|-------------|-----------|-----|-----|-----|------------|-----------|
| 12          | 1362      | 132 | 135 | 179 | E75 x 75   | 870506075 |
| 8           | 2171      | 152 | 163 | 218 | E90 x 90   | 870506090 |
| 4           | 3997      | 181 | 196 | 294 | E110 x 110 | 870506110 |

0775S6

זווית לקיר (חיבור ברז גן לקיר)

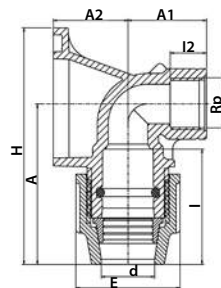

| כמות בקרטון | משקל בגרם | E  | I  | I2 | A  | A1 | A2 | H   | קוטר d x Rp | מק"ט             |
|-------------|-----------|----|----|----|----|----|----|-----|-------------|------------------|
| 150         | 970       | 48 | 53 | 18 | 79 | 40 | 38 | 113 | 16 x 1/2"   | 0775S60160050A * |
| 150         | 92        | 48 | 58 | 18 | 79 | 40 | 38 | 113 | 20 x 1/2"   | 0775S60200050A   |
| 100         | 115       | 54 | 60 | 19 | 83 | 40 | 38 | 122 | 25 x 3/4"   | 0775S60250070A   |

הערה: אביזר זה מסופק עם דיבלים וברגים. ראה המחשה בעמוד 11.  
\* מבוטק על אביזר 20 מ"מ עם טבעת מעבר 16 x 20 ותותב 16 מ"מ.



071106

מצמד מעבר

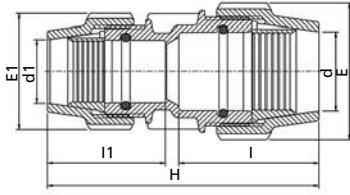

| כמות בקרטון | כמות בשקית | משקל בגרם | E   | E1 | H   | I   | I1 | קוטר d x d1 | מק"ט           |
|-------------|------------|-----------|-----|----|-----|-----|----|-------------|----------------|
| 300         | 10         | 74        | 48  | 39 | 111 | 56  | 50 | 20 x 16     | 0711060200160A |
| 220         | 10         | 88        | 54  | 39 | 120 | 55  | 50 | 25 x 16     | 0711060250160A |
| 200         | 10         | 104       | 54  | 48 | 119 | 60  | 54 | 25 x 20     | 0711060250200A |
| 150         | 5          | 142       | 64  | 48 | 135 | 62  | 53 | 32 x 20     | 0711060320200A |
| 120         | 5          | 154       | 64  | 54 | 131 | 66  | 57 | 32 x 25     | 0711060320250A |
| 90          | —          | 230       | 82  | 54 | 155 | 81  | 60 | 40 x 25     | 0711060400250A |
| 90          | —          | 255       | 82  | 64 | 155 | 81  | 66 | 40 x 32     | 0711060400320A |
| 70          | —          | 300       | 96  | 54 | 176 | 93  | 59 | 50 x 25     | 0711060500250A |
| 70          | —          | 341       | 96  | 64 | 173 | 97  | 61 | 50 x 32     | 0711060500320A |
| 60          | —          | 400       | 96  | 82 | 182 | 92  | 82 | 50 x 40     | 0711060500400A |
| 50          | —          | 461       | 113 | 54 | 187 | 108 | 50 | 63 x 25     | 0711060630250A |
| 45          | —          | 486       | 113 | 64 | 199 | 110 | 64 | 63 x 32     | 0711060630320A |
| 40          | —          | 546       | 113 | 82 | 209 | 110 | 82 | 63 x 40     | 0711060630400A |
| 36          | —          | 587       | 113 | 96 | 215 | 110 | 95 | 63 x 50     | 0711060630500A |

871106

מצמד מעבר

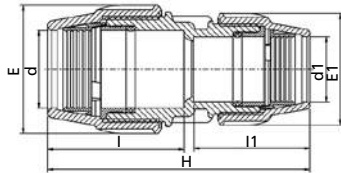

| כמות בקרטון | משקל בגרם | E   | E1  | H   | I   | I1  | קוטר d x d1 | מק"ט         |
|-------------|-----------|-----|-----|-----|-----|-----|-------------|--------------|
| 22          | 894       | 132 | 96  | 254 | 141 | 98  | E75 x 50    | 871106075050 |
| 18          | 966       | 132 | 113 | 261 | 141 | 112 | E75 x 63    | 871106075063 |
| 12          | 1368      | 152 | 113 | 282 | 152 | 110 | E90 x 63    | 871106090063 |
| 12          | 1608      | 152 | 132 | 311 | 156 | 140 | E90 x 75    | 871106090075 |
| 8           | 2715      | 181 | 152 | 377 | 195 | 162 | E110 x 90   | 871106110090 |

077406

הסתעפות ז - מגדיל

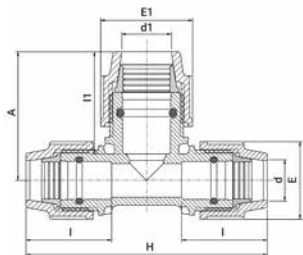

| כמות בקרטון | כמות בשקית | משקל בגרם | E  | E1 | H   | I  | I1 | A  | קוטר d x d1 x d | מק"ט           |
|-------------|------------|-----------|----|----|-----|----|----|----|-----------------|----------------|
| 80          | 5          | 219       | 54 | 64 | 156 | 58 | 69 | 87 | 25x32x25        | 0774060250320A |

071206

אביזר לקצה צינור (פקק)

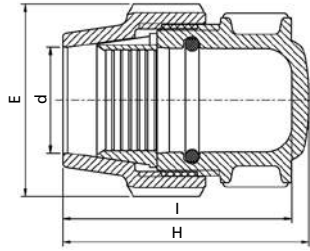

| כמות בקרטון | כמות בשקית | משקל בגרם | E   | I   | H   | קוטר d | מק"ט        |
|-------------|------------|-----------|-----|-----|-----|--------|-------------|
| 350         | 10         | 31        | 48  | 74  | 79  | 20     | 0712060200A |
| 250         | 10         | 75        | 54  | 76  | 82  | 25     | 0712060250A |
| 180         | 5          | 108       | 64  | 81  | 87  | 32     | 0712060320A |
| 110         | —          | 192       | 82  | 88  | 98  | 40     | 0712060400A |
| 75          | —          | 269       | 96  | 109 | 116 | 50     | 0712060500A |
| 45          | —          | 410       | 113 | 133 | 140 | 63     | 0712060630A |

871206

אביזר לקצה צינור (פקק)

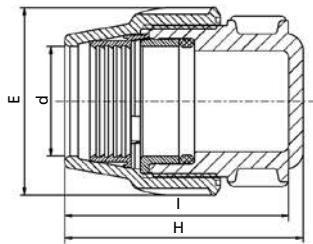

| כמות בקרטון | משקל בגרם | E   | I   | H   | קוטר d | מק"ט      |
|-------------|-----------|-----|-----|-----|--------|-----------|
| 28          | 740       | 132 | 161 | 177 | E75    | 871206075 |
| 16          | 1088      | 152 | 198 | 207 | E90    | 871206090 |
| 10          | 1920      | 181 | 215 | 233 | E110   | 871206110 |



## 071406

## הסתעפות 90° הברגה פנימית

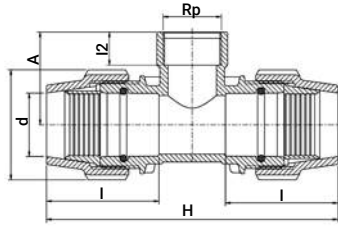

| כמות בקרטון | כמות בשקית | משקל בגרם | E   | H   | I   | I2 | A  | קוטר d x Rp x d  | מק"ט           |
|-------------|------------|-----------|-----|-----|-----|----|----|------------------|----------------|
| 240         | 10         | 66        | 39  | 124 | 51  | 18 | 41 | 16 x 1/2" x 16   | 0714060160050A |
| 240         | 10         | 65        | 39  | 124 | 51  | 19 | 42 | 16 x 3/4" x 16   | 0714060160070A |
| 180         | —          | 86        | 48  | 133 | 53  | 19 | 42 | 20 x 3/4" x 16   | 0714S60200160A |
| 180         | 10         | 113       | 48  | 144 | 57  | 19 | 42 | 20 x 1/2" x 20   | 0714060200050A |
| 180         | 10         | 110       | 48  | 144 | 57  | 19 | 45 | 20 x 3/4" x 20   | 0714060200070A |
| 140         | 5          | 145       | 54  | 141 | 53  | 22 | 42 | 25 x 3/4" x 20   | 0714S60250200A |
| 140         | 5          | 126       | 54  | 150 | 58  | 19 | 45 | 25 x 1/2" x 25   | 0714060250050A |
| 140         | 5          | 140       | 54  | 150 | 58  | 19 | 48 | 25 x 3/4" x 25   | 0714060250070A |
| 100         | 5          | 162       | 54  | 158 | 63  | 21 | 66 | 25 x 1" x 25     | 0714060250100A |
| 100         | —          | 194       | 54  | 158 | 63  | 25 | 74 | 25 x 1.1/4" x 25 | 0714060250130A |
| 80          | —          | 176       | 64  | 172 | 67  | 22 | 66 | 32 x 1" x 25     | 0714S60320250A |
| 80          | 5          | 177       | 64  | 174 | 66  | 19 | 51 | 32 x 3/4" x 32   | 0714060320070A |
| 80          | 5          | 213       | 64  | 174 | 66  | 21 | 54 | 32 x 1" x 32     | 0714060320100A |
| 60          | —          | 268       | 64  | 180 | 72  | 25 | 67 | 32 x 1.1/4" x 32 | 0714060320130A |
| 60          | 5          | 282       | 64  | 178 | 70  | 25 | 71 | 32 x 1.1/2" x 32 | 0714060320150A |
| 60          | —          | 356       | 82  | 200 | 80  | 20 | 61 | 40 x 1" x 40     | 0714060400100A |
| 55          | —          | 403       | 82  | 208 | 83  | 24 | 63 | 40 x 1.1/4" x 40 | 0714060400130A |
| 50          | —          | 453       | 82  | 216 | 81  | 25 | 76 | 40 x 1.1/2" x 40 | 0714060400150A |
| 45          | —          | 435       | 82  | 218 | 85  | 30 | 84 | 40 x 2" x 40     | 0714060400200A |
| 36          | —          | 602       | 96  | 242 | 93  | 25 | 78 | 50 x 1.1/2" x 50 | 0714060500150A |
| 30          | —          | 599       | 96  | 244 | 93  | 30 | 87 | 50 x 2" x 50     | 0714060500200A |
| 20          | —          | 875       | 113 | 291 | 110 | 25 | 95 | 63 x 1.1/4" x 63 | 0714060630130A |
| 20          | —          | 866       | 113 | 291 | 110 | 25 | 95 | 63 x 1.1/2" x 63 | 0714060630150A |
| 20          | —          | 904       | 113 | 291 | 110 | 30 | 95 | 63 x 2" x 63     | 0714060630200A |

מקוטר 1.1/4" ומעלה עם טבעות נירוסטה.

## 871406

## הסתעפות 90° הברגה פנימית

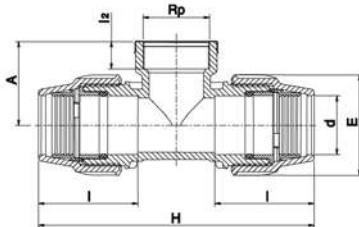

| כמות בקרטון | משקל בגרם | E   | H   | I   | I2 | A   | קוטר d x Rp x d   | מק"ט           |
|-------------|-----------|-----|-----|-----|----|-----|-------------------|----------------|
| 9           | 1517      | 132 | 366 | 135 | 30 | 110 | E75 x 2" x 75     | 871406075020   |
| 9           | 1570      | 132 | 338 | 132 | 35 | 85  | E75 x 2.1/2" x 75 | 871406075025   |
| 9           | 1627      | 132 | 366 | 135 | 36 | 110 | E75 x 3" x 75     | 871406075030 * |
| 7           | 2351      | 152 | 413 | 162 | 41 | 116 | E90 x 3" x 90     | 871406090030 * |
| 4           | 4189      | 181 | 511 | 198 | 52 | 140 | E110 x 4" x 110   | 871406110040 * |

\* ראה לחץ עבודה בעמ' 9.

071506

זזית 90° הברגה פנימית

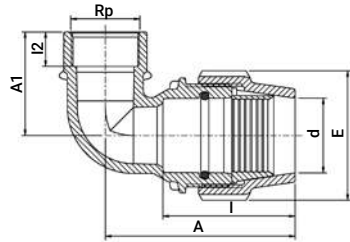

| כמות בקרטון | כמות בשקית | משקל בגרם | E   | I   | I2 | A   | A1 | קוטר d x Rp | מק"ט           |
|-------------|------------|-----------|-----|-----|----|-----|----|-------------|----------------|
| 500         | 10         | 38        | 39  | 50  | 19 | 66  | 39 | 16 x 1/2"   | 0715060160050A |
| 350         | 10         | 61        | 48  | 54  | 19 | 78  | 40 | 20 x 1/2"   | 0715060200050A |
| 300         | 10         | 71        | 48  | 52  | 19 | 72  | 44 | 20 x 3/4"   | 0715060200070A |
| 250         | 10         | 75        | 54  | 57  | 18 | 80  | 46 | 25 x 1/2"   | 0715060250050A |
| 250         | 10         | 87        | 54  | 57  | 19 | 80  | 46 | 25 x 3/4"   | 0715060250070A |
| 220         | 10         | 90        | 54  | 57  | 21 | 82  | 50 | 25 x 1"     | 0715060250100A |
| 150         | 5          | 143       | 64  | 66  | 18 | 94  | 54 | 32 x 3/4"   | 0715060320070A |
| 150         | 5          | 136       | 64  | 66  | 22 | 94  | 54 | 32 x 1"     | 0715060320100A |
| 120         | 5          | 167       | 64  | 66  | 25 | 98  | 60 | 32 x 1.1/4" | 0715060320130A |
| 100         | —          | 201       | 82  | 85  | 21 | 116 | 52 | 40 x 1"     | 0715060400100A |
| 90          | —          | 245       | 82  | 85  | 25 | 120 | 61 | 40 x 1.1/4" | 0715060400130A |
| 80          | —          | 261       | 82  | 85  | 25 | 120 | 61 | 40 x 1.1/2" | 0715060400150A |
| 65          | —          | 293       | 82  | 85  | 30 | 125 | 80 | 40 x 2"     | 0715060400200A |
| 70          | —          | 280       | 96  | 93  | 21 | 133 | 57 | 50 x 1"     | 0715060500100A |
| 60          | —          | 312       | 96  | 93  | 25 | 133 | 67 | 50 x 1.1/4" | 0715060500130A |
| 60          | —          | 348       | 96  | 93  | 25 | 135 | 66 | 50 x 1.1/2" | 0715060500150A |
| 45          | —          | 384       | 96  | 93  | 30 | 138 | 85 | 50 x 2"     | 0715060500200A |
| 35          | —          | 466       | 113 | 110 | 25 | 160 | 65 | 63 x 1.1/4" | 0715060630130A |
| 35          | —          | 480       | 113 | 110 | 25 | 160 | 69 | 63 x 1.1/2" | 0715060630150A |
| 35          | —          | 553       | 113 | 110 | 30 | 160 | 90 | 63 x 2"     | 0715060630200A |
| -           | —          | -         | -   | -   | -  | -   | -  | 73 x 3"     | 0715060750300A |

מקוטר 1.1/4" ומעלה עם טבעת נירוסטה.

871506

זזית 90° הברגה פנימית

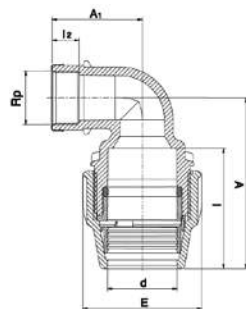

| כמות בקרטון | משקל בגרם | E   | I   | I2 | A   | A1  | קוטר d x Rp  | מק"ט           |
|-------------|-----------|-----|-----|----|-----|-----|--------------|----------------|
| 22          | 860       | 132 | 136 | 30 | 191 | 100 | E75 x 2"     | 871506075020   |
| 18          | 933       | 132 | 136 | 36 | 195 | 105 | E75 x 2.1/2" | 871506075025   |
| 18          | 982       | 132 | 136 | 36 | 195 | 105 | E75 x 3"     | 871506075030 * |

\* ראה לחץ עבודה בעמ' 9.



073406

הסתעפות 90° מעבר

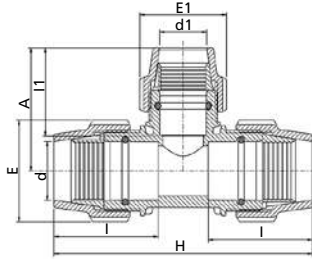

| כמות בקרטון | כמות בשקית | משקל בגרם | E   | E1 | H   | I   | I1 | A   | קוטר d x d1 x d | מק"ט           |
|-------------|------------|-----------|-----|----|-----|-----|----|-----|-----------------|----------------|
| 150         | 10         | 125       | 48  | 39 | 142 | 60  | 53 | 65  | 20 x 16 x 20    | 0734060200160A |
| 100         | 5          | 178       | 53  | 48 | 154 | 60  | 58 | 76  | 25 x 20 x 25    | 0734060250200A |
| 70          | 5          | 266       | 63  | 53 | 171 | 66  | 60 | 85  | 32 x 25 x 32    | 0734060320250A |
| 45          | —          | 405       | 82  | 53 | 202 | 82  | 60 | 85  | 40 x 25 x 40    | 0734060400250A |
| 40          | —          | 441       | 82  | 63 | 209 | 82  | 66 | 96  | 40 x 32 x 40    | 0734060400320A |
| 30          | —          | 587       | 96  | 53 | 222 | 93  | 78 | 107 | 50 x 25 x 50    | 0734060500250A |
| 30          | —          | 613       | 96  | 63 | 222 | 93  | 66 | 116 | 50 x 32 x 50    | 0734060500320A |
| 30          | —          | 657       | 96  | 82 | 236 | 93  | 82 | 114 | 50 x 40 x 50    | 0734060500400A |
| 20          | —          | 893       | 113 | 63 | 266 | 112 | 66 | 116 | 63 x 32 x 63    | 0734060630320A |
| 20          | —          | 945       | 113 | 82 | 266 | 112 | 84 | 139 | 63 x 40 x 63    | 0734060630400A |
| 18          | —          | 1005      | 113 | 96 | 273 | 109 | 93 | 135 | 63 x 50 x 63    | 0734060630500A |

873406

הסתעפות 90° מעבר

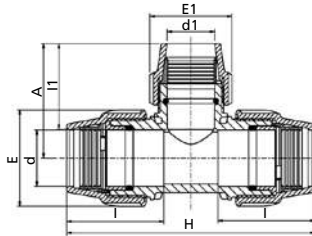

| כמות בקרטון | משקל בגרם | E   | E1  | H   | I   | I1  | A   | קוטר d x d1 x d | מק"ט         |
|-------------|-----------|-----|-----|-----|-----|-----|-----|-----------------|--------------|
| 10          | 1668      | 132 | 113 | 360 | 141 | 109 | 156 | E75 x 63 x 75   | 873406075063 |

075506

מסעף 45°

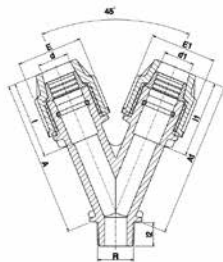

| כמות בקרטון | כמות בשקית | משקל בגרם | E  | E1 | I  | I1 | I2 | A   | A1  | קוטר d x d1 x R | מק"ט           |
|-------------|------------|-----------|----|----|----|----|----|-----|-----|-----------------|----------------|
| 200         | 10         | 75        | 39 | 39 | 50 | 50 | 18 | 98  | 98  | 16 x 16 x 3/4"  | 0755060160070A |
| 140         | 10         | 130       | 48 | 48 | 58 | 58 | 18 | 115 | 115 | 20 x 20 x 3/4"  | 0755060200070A |
| 100         | 5          | 154       | 54 | 54 | 58 | 58 | 18 | 125 | 125 | 25 x 25 x 3/4"  | 0755060250070A |

070606

זווית 45°

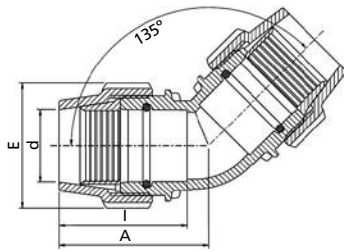

| כמות בקרטון | משקל בגרם | E   | I   | A   | קוטר d x d | מק"ט        |
|-------------|-----------|-----|-----|-----|------------|-------------|
| 100         | 188       | 64  | 66  | 84  | 32 x 32    | 0706060320A |
| 60          | 330       | 82  | 83  | 98  | 40 x 40    | 0706060400A |
| 40          | 486       | 96  | 93  | 110 | 50 x 50    | 0706060500A |
| 24          | 755       | 113 | 110 | 130 | 63 x 63    | 0706060630A |

870606

זווית 45°

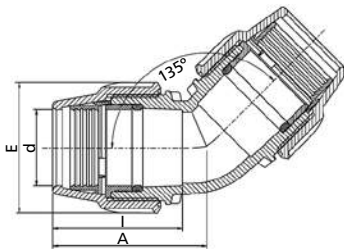

| כמות בקרטון | משקל בגרם | E   | I   | A   | קוטר d x d | מק"ט      |
|-------------|-----------|-----|-----|-----|------------|-----------|
| 12          | 1265      | 132 | 135 | 157 | E75 x 75   | 870606075 |
| 8           | 2062      | 152 | 162 | 192 | E90 x 90   | 870606090 |
| 4           | 3575      | 181 | 194 | 235 | E110 x 110 | 870606110 |

\* ראה לחץ עבודה בעמ' 9.

075106

זווית 90° מעבר

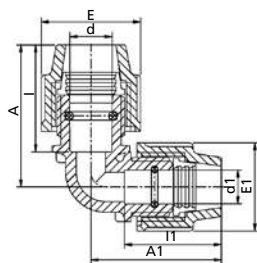

| כמות בקרטון | משקל בגרם | E  | E1 | I  | I1 | A  | A1 | קוטר d x d1 | מק"ט           |
|-------------|-----------|----|----|----|----|----|----|-------------|----------------|
| 180         | 114       | 54 | 48 | 57 | 56 | 86 | 81 | 25 x 20     | 0751060250200A |

076106

אביזר תיקון R.C.

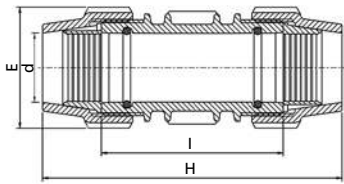

| כמות בקרטון | כמות בשקית | משקל בגרם | E   | H   | I   | קוטר d x d | מק"ט        |
|-------------|------------|-----------|-----|-----|-----|------------|-------------|
| 240         | 10         | 92        | 48  | 121 | 78  | 20 x 20    | 0761060200A |
| 150         | 10         | 120       | 54  | 134 | 90  | 25 x 25    | 0761060250A |
| 80          | 5          | 190       | 64  | 173 | 119 | 32 x 32    | 0761060320A |
| 55          | —          | 376       | 82  | 216 | 149 | 40 x 40    | 0761060400A |
| 44          | —          | 534       | 96  | 244 | 158 | 50 x 50    | 0761060500A |
| 24          | —          | 852       | 113 | 270 | 170 | 63 x 63    | 0761060630A |

876106

אביזר תיקון R.C.

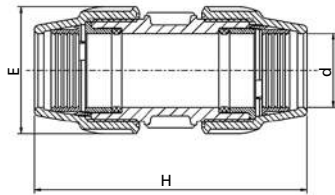

| כמות בקרטון | משקל בגרם | E   | H   | קוטר d x d | מק"ט      |
|-------------|-----------|-----|-----|------------|-----------|
| 16          | 1251      | 132 | 281 | E75 x 75   | 876106075 |
| 9           | 1893      | 152 | 323 | E90 x 90   | 876106090 |
| 5           | 3303      | 181 | 393 | E110 x 110 | 876106110 |

הערה: המייחד את אביזרי התיקון הוא מעבר חופשי וחלק של הצינור לאורך כל האביזר (לא קיים מעצור במרכז האביזר כמו בודו-כיווני הרגיל). דבר זה מאפשר תיקון קל של צינור פגוע הקבוע מתחת לאדמה. בקטרים: 63,50,40,32,25,20 אביזר התיקון ארוך יותר מדו כיווני רגיל. בקטרים: 110,90,75 אביזר התיקון זהה באורכו לדו כיווני הרגיל, והינו מסדרת "אקספרס פלוס".

074506

זוית 45° חוץ

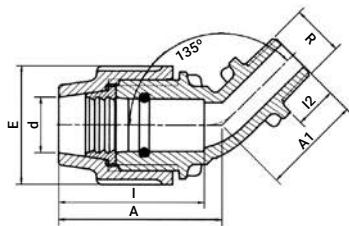

| כמות בקרטון | משקל בגרם | E  | I  | I2 | A  | A1 | קוטר d x R | מק"ט           |
|-------------|-----------|----|----|----|----|----|------------|----------------|
| 350         | 54        | 48 | 57 | 17 | 65 | 40 | 20 x 1/2"  | 0745060200050A |
| 350         | 56        | 48 | 57 | 18 | 65 | 41 | 20 x 3/4"  | 0745060200070A |

076406

הסתעפות 45°

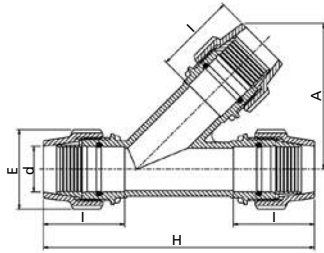

| מק"ט        | קוטר d x d x d | A   | I   | H   | E   | משקל בגרם | כמות בקרטון |
|-------------|----------------|-----|-----|-----|-----|-----------|-------------|
| 0764060630A | 63 x 63 x 63   | 207 | 110 | 373 | 113 | 1390      | 10          |

876406

הסתעפות 45°

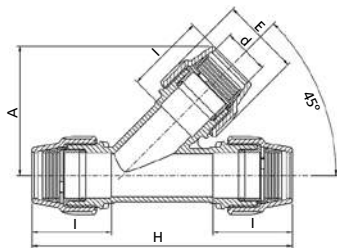

| מק"ט      | קוטר d x d x d   | A   | I   | H   | E   | משקל בגרם | כמות בקרטון |
|-----------|------------------|-----|-----|-----|-----|-----------|-------------|
| 876406075 | E75 x 75 x 75    | 204 | 135 | 442 | 132 | 2500      | 6           |
| 876406090 | E90 x 90 x 90    | 233 | 162 | 514 | 152 | 3674      | 4           |
| 876406110 | E110 x 110 x 110 | 284 | 194 | 625 | 181 | 6229      | 2           |

\* ראה לחץ עבודה בעמ' 9.

074706

זווית כדורית

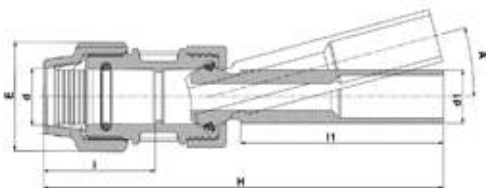

| מק"ט      | קוטר d x d1 | A° MAX | I1  | I  | H   | E   | משקל בגרם | כמות בקרטון |
|-----------|-------------|--------|-----|----|-----|-----|-----------|-------------|
| 074706032 | 32X32       | 15°    | 140 | 10 | 257 | 64  |           |             |
| 074706040 | 40X40       | 15°    | 153 | 10 | 301 | 82  |           |             |
| 074706050 | 50X50       | 15°    | 173 | 10 | 340 | 96  |           |             |
| 074706063 | 63X63       | 15°    | 195 | 10 | 384 | 113 |           |             |



## 078406

## הסתעפות 90° הברגה חיצונית

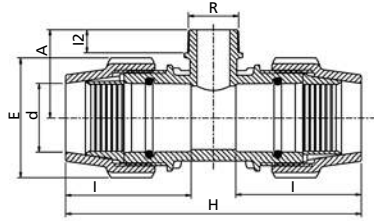

| מק"ט           | קוטר d x R x d   | A  | I2 | I   | H   | E   | משקל בגרם | כמות בשקית | כמות בקרטון |
|----------------|------------------|----|----|-----|-----|-----|-----------|------------|-------------|
| 0784060200050A | 20 x 1/2" x 20   | 42 | 19 | 57  | 144 | 48  | 113       | 10         | 180         |
| 0784060200070A | 20 x 3/4" x 20   | 45 | 19 | 57  | 144 | 48  | 110       | 10         | 180         |
| 0784060250050A | 25 x 1/2" x 25   | 45 | 19 | 58  | 150 | 54  | 126       | 5          | 140         |
| 0784060250070A | 25 x 3/4" x 25   | 48 | 19 | 58  | 150 | 54  | 124       | 5          | 140         |
| 0784060320100A | 32 x 1" x 32     | 54 | 21 | 66  | 174 | 64  | 213       | 5          | 80          |
| 0784060400130A | 40 x 1.1/4" x 40 | 63 | 24 | 83  | 208 | 82  | 403       | —          | 55          |
| 0784060400150A | 40 x 1.1/2" x 40 | 76 | 25 | 81  | 216 | 82  | 453       | —          | 50          |
| 0784060500130A | 50 x 1.1/4" x 50 | 78 | 25 | 93  | 242 | 96  | 508       | —          | 36          |
| 0784060500150A | 50 x 1.1/2" x 50 | 78 | 25 | 93  | 242 | 96  | 602       | —          | 36          |
| 0784060500200A | 50 x 2" x 50     | 87 | 30 | 93  | 244 | 96  | 599       | —          | 30          |
| 0784060630130A | 63 x 1.1/4" x 63 | 95 | 25 | 110 | 291 | 113 | 875       | —          | 20          |
| 0784060630150A | 63 x 1.1/2" x 63 | 95 | 25 | 110 | 291 | 113 | 866       | —          | 20          |
| 0784060630200A | 63 x 2" x 63     | 95 | 30 | 110 | 291 | 113 | 904       | —          | 20          |

הערה: לקטרים נוספים אשר אינם מופיעים בטבלה, ניתן לקבל בסדרה 7 שחור בשילוב של מתאם תבריג חוץ, (ראה עמוד 43).

## 078106

## דו כיווני עם זקק

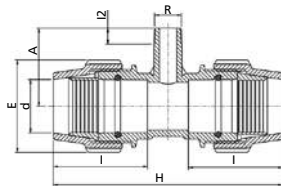

| מק"ט           | קוטר d x R x d | A  | H   | I2 | I   | E   | משקל בגרם | כמות בקרטון |
|----------------|----------------|----|-----|----|-----|-----|-----------|-------------|
| 0781060400070A | 40 x 3/4" x 40 | 85 | 216 | 18 | 89  | 82  | 372       | 50          |
| 0781060500070A | 50 x 3/4" x 50 | 90 | 244 | 18 | 98  | 96  | 525       | 36          |
| 0781060500100A | 50 x 1" x 50   | 90 | 244 | 20 | 98  | 96  | 550       | 36          |
| 0781060630070A | 63 x 3/4" x 63 | 95 | 270 | 18 | 110 | 113 | 781       | 24          |
| 0781060630100A | 63 x 1" x 63   | 95 | 270 | 20 | 110 | 113 | 821       | 24          |

## 878106

## דו כיווני עם זקק

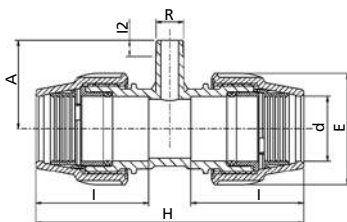

| מק"ט         | קוטר d x R x d  | A   | H   | I2 | I   | E   | משקל בגרם | כמות בקרטון |
|--------------|-----------------|-----|-----|----|-----|-----|-----------|-------------|
| 878106075007 | E75 x 3/4" x 75 | 105 | 322 | 18 | 136 | 132 | 1300      | 12          |
| 878106075010 | E75 x 1" x 75   | 105 | 322 | 20 | 136 | 132 | 1310      | 12          |

078506

זזית 90° הברגה חיצונית

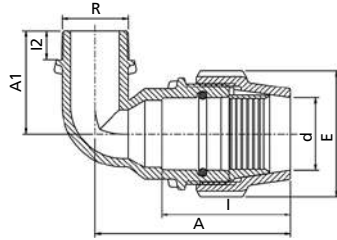

| כמות בקרטון | כמות בשקית | משקל בגרם | E   | I   | I2 | A   | A1 | קוטר d x R  | מק"ט           |
|-------------|------------|-----------|-----|-----|----|-----|----|-------------|----------------|
| 320         | 10         | 67        | 48  | 57  | 17 | 74  | 41 | 20 x 1/2"   | 0785060200050A |
| 300         | 10         | 64        | 48  | 57  | 18 | 76  | 43 | 20 x 3/4"   | 0785060200070A |
| 240         | 10         | 73        | 54  | 58  | 17 | 85  | 47 | 25 x 1/2"   | 0785060250050A |
| 250         | 10         | 80        | 54  | 58  | 18 | 89  | 48 | 25 x 3/4"   | 0785060250070A |
| 240         | 10         | 90        | 54  | 58  | 20 | 89  | 54 | 25 x 1"     | 0785060250100A |
| 140         | 5          | 116       | 64  | 67  | 18 | 104 | 55 | 32 x 3/4"   | 0785060320070A |
| 140         | 5          | 128       | 64  | 67  | 20 | 103 | 55 | 32 x 1"     | 0785060320100A |
| 140         | 5          | 135       | 64  | 67  | 20 | 103 | 58 | 32 x 1.1/4" | 0785060320130A |
| 90          | —          | 240       | 82  | 83  | 20 | 123 | 60 | 40 x 1"     | 0785060400100A |
| 90          | —          | 233       | 82  | 83  | 22 | 123 | 66 | 40 x 1.1/4" | 0785060400130A |
| 80          | —          | 241       | 82  | 83  | 22 | 123 | 66 | 40 x 1.1/2" | 0785060400150A |
| 55          | —          | 290       | 96  | 94  | 20 | 140 | 71 | 50 x 1"     | 0785060500100A |
| 55          | —          | 334       | 96  | 94  | 22 | 144 | 74 | 50 x 1.1/4" | 0785060500130A |
| 55          | —          | 331       | 96  | 94  | 22 | 144 | 74 | 50 x 1.1/2" | 0785060500150A |
| 55          | —          | 368       | 96  | 94  | 26 | 144 | 76 | 50 x 2"     | 0785060500200A |
| 35          | —          | 451       | 113 | 110 | 22 | 168 | 76 | 63 x 1.1/4" | 0785060630130A |
| 35          | —          | 515       | 113 | 110 | 22 | 168 | 76 | 63 x 1.1/2" | 0785060630150A |
| 35          | —          | 518       | 113 | 110 | 26 | 170 | 92 | 63 x 2"     | 0785060630200A |

878506

זזית 90° הברגה חיצונית

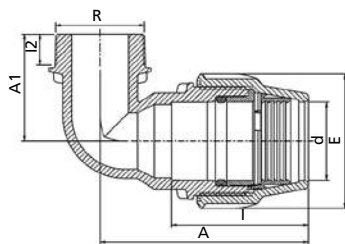

| כמות בקרטון | משקל בגרם | E   | I   | I2 | A   | A1  | קוטר d x R   | מק"ט         |
|-------------|-----------|-----|-----|----|-----|-----|--------------|--------------|
| 18          | 886       | 132 | 136 | 30 | 206 | 105 | E75 x 2.1/2" | 878506075025 |
| 18          | 934       | 132 | 136 | 33 | 206 | 110 | E75 x 3"     | 878506075030 |
| 12          | 1380      | 152 | 164 | 34 | 232 | 110 | E90 x 3"     | 878506090030 |
| 6           | 2359      | 181 | 196 | 43 | 276 | 140 | E110 x 4"    | 878506110040 |

הערה: לקטרים נוספים אשר אינם מופיעים בטבלה, ניתן לקבל בסדרה 7 שחור בשילוב של מתאם תבריג חוץ (ראה עמוד 43).

073506

זווית 90° מתאם

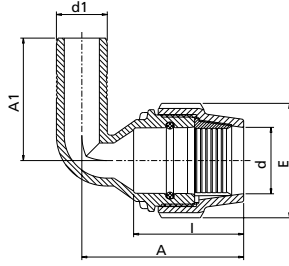

| קט"ט           | קוטר d x d1 | A1  | A   | I   | E   | משקל בגרם | כמות בקרטון |
|----------------|-------------|-----|-----|-----|-----|-----------|-------------|
| 0735060400400A | 40 x 40     | 106 | 118 | 84  | 82  | 230       | 80          |
| 0735060400500A | 40 x 50     | 120 | 118 | 84  | 82  | 275       | 70          |
| 0735060500400A | 50 x 40     | 106 | 136 | 93  | 96  | 308       | 60          |
| 0735060500500A | 50 x 50     | 120 | 136 | 93  | 96  | 355       | 55          |
| 0735060630400A | 63 x 40     | 106 | 160 | 110 | 113 | 456       | 40          |
| 0735060630500A | 63 x 50     | 120 | 160 | 110 | 113 | 495       | 35          |

שים לב! המספר מצד שמאל בקוטר, מציין את קוטר האום ומצד ימין את קוטר המתאם.



072206

מחבר אוגן כולל אוגן מתכת

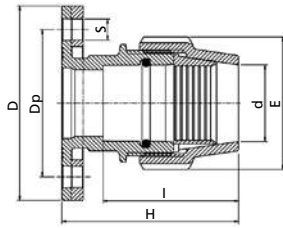

| כמות בקרטון | משקל בגרם | E   | H   | I   | D   | S  | מס' חורים | Dp  | הסימון על אוגן המתכת | קוטר d x G  | מק"ט           |
|-------------|-----------|-----|-----|-----|-----|----|-----------|-----|----------------------|-------------|----------------|
| 20          | 1200      | 82  | 85  | 50  | 150 | 18 | 4         | 110 | PL50 x 1.1/2" ISO    | 40 x 1.1/2" | 0722060400150A |
| 20          | 1198      | 96  | 128 | 93  | 150 | 18 | 4         | 110 | PL50 x 1.1/2" ISO    | 50 x 1.1/2" | 0722060500150A |
| 15          | 1595      | 96  | 128 | 93  | 165 | 18 | 4         | 125 | PL50 x 2" ISO        | 50 x 2"     | 0722060500200A |
| 15          | 1509      | 113 | 145 | 110 | 165 | 18 | 4         | 125 | PL63/75 x 2" ISO     | 63 x 2"     | 0722060630200A |
| 4           | 3232      | 212 | 270 | 250 | 250 | 22 | 8         | 210 | PL125/160 x 5" ISO   | 125 x 5"    | 0722061250500A |
| 3           | 3450      | 212 | 270 | 250 | 285 | 22 | 8         | 240 | PL125/160 x 6" ISO   | 125 x 6"    | 0722061250600A |

המרחק שבין מרכזי החורים במ"מ = Dp  
 הערה: מידות האוגנים לפי (TABLE 11) ISO 7005-1, EN / BS 1092  
 אוגן המתכת לקטרים 125 x 5" / 125 x 6" מורכב משני חצאים.

872206

מחבר אוגן כולל אוגן מתכת

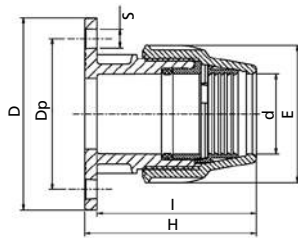

| כמות בקרטון | משקל בגרם | E   | H   | I   | D   | S  | מס' חורים | Dp  | הסימון על אוגן המתכת | קוטר d x G   | מק"ט           |
|-------------|-----------|-----|-----|-----|-----|----|-----------|-----|----------------------|--------------|----------------|
| 12          | 2200      | 132 | 169 | 157 | 185 | 18 | 4         | 145 | PL75/90 x 2.1/2" ISO | E75 x 2.1/2" | 872206075025 * |
| 10          | 2429      | 152 | 194 | 182 | 200 | 18 | 8         | 160 | PL90/110 x 3" ISO    | E90 x 3"     | 872206090030   |
| 8           | 3012      | 152 | 194 | 182 | 220 | 18 | 8         | 180 | PL90 x 4" ISO        | E90 x 4"     | 872206090040   |
| 8           | 3398      | 181 | 237 | 224 | 220 | 18 | 8         | 180 | PL110 x 4" ISO       | E110 x 4"    | 872206110040   |

\*מתאים ל BS3  
 המרחק שבין מרכזי החורים במ"מ = Dp  
 הערה: מידות האוגנים לפי (TABLE 11) ISO 7005-1, EN / BS 1092  
 אוגן המתכת לקטרים 125 x 5" / 125 x 6" מורכב משני חצאים.

## 072306

## מתאם אוגן כולל אוגן מתכת

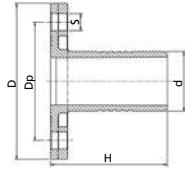

| כמות בקרטון | משקל בגרם | H   | D   | S  | מס' חורים | Dp  | הסימון על אוגן המתכת | קוטר d x G  | מק"ט             |
|-------------|-----------|-----|-----|----|-----------|-----|----------------------|-------------|------------------|
| 20          | 1064      | 99  | 150 | 18 | 4         | 110 | PL 50 x 1.1/2" ISO   | 50 x 1.1/2" | 0723060500150A   |
| 20          | 1094      | 99  | 165 | 18 | 4         | 125 | PL 50 x 2" ISO       | 50 x 2"     | 0723060500200A   |
| 18          | 1311      | 124 | 165 | 18 | 4         | 125 | PL 63 x 2" ISO       | 63 x 2"     | 0723060630200A   |
| 15          | 1787      | 124 | 185 | 18 | 4         | 145 | PL 63 x 2.1/2" ISO   | 63 x 2.1/2" | 0723060630250A * |

\*מתאים ל"BS3".

המרחק שבין מרכזי החורים במ"מ = Dp

## 872306

## מתאם אוגן כולל אוגן מתכת

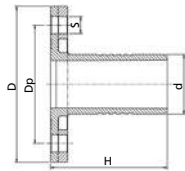

| כמות בקרטון | משקל בגרם | H   | D   | S  | מס' חורים | Dp  | הסימון על אוגן המתכת | קוטר d x G   | מק"ט           |
|-------------|-----------|-----|-----|----|-----------|-----|----------------------|--------------|----------------|
| 15          | 1402      | 142 | 165 | 18 | 4         | 125 | PL 63/75 x 2" ISO    | E75 x 2"     | 872306075020   |
| 15          | 1568      | 142 | 185 | 18 | 4         | 145 | PL75/90 x 2.1/2" ISO | E75 x 2.1/2" | 872306075025 * |
| 12          | 1981      | 142 | 200 | 18 | 8         | 160 | PL 75 x 3" ISO       | E75 x 3"     | 872306075030   |
| 12          | 1755      | 175 | 185 | 18 | 4         | 145 | PL75/90 x 2.1/2" ISO | E90 x 2.1/2" | 872306090025 * |
| 12          | 1858      | 175 | 200 | 18 | 8         | 160 | PL90/110 x 3" ISO    | E90 x 3"     | 872306090030   |
| 10          | 2181      | 175 | 220 | 18 | 8         | 180 | PL90 x 4" ISO        | E90 x 4"     | 872306090040   |
| 10          | 2020      | 210 | 200 | 18 | 8         | 160 | PL90/110 x 3" ISO    | E110 x 3"    | 872306110030   |
| 8           | 2330      | 210 | 220 | 18 | 8         | 180 | PL110 x 4" ISO       | E110 x 4"    | 872306110040   |
| 6           | 3988      | 214 | 250 | 18 | 8         | 210 | PL110 x 5" ISO       | E110 x 5"    | 872306110050   |

\*מתאים ל"BS3".

המרחק שבין מרכזי החורים במ"מ = Dp

## 056290

## אטם שטוח למחברי אוגן

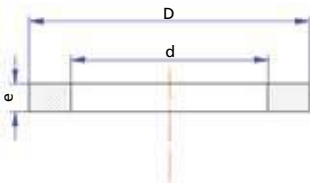

| d   | D   | e | קוטר d | מק"ט     | d  | D  | e | קוטר d | מק"ט     |
|-----|-----|---|--------|----------|----|----|---|--------|----------|
| 75  | 104 | 2 | 75     | 05629075 | 24 | 35 | 2 | 20     | 05629020 |
| 90  | 123 | 2 | 90     | 05629090 | 27 | 38 | 2 | 25     | 05629025 |
| 110 | 148 | 3 | 110    | 05629110 | 32 | 44 | 2 | 32     | 05629032 |
| 125 | 166 | 3 | 125    | 05629125 | 42 | 55 | 2 | 40     | 05629040 |
| 140 | 186 | 3 | 140    | 05629140 | 46 | 62 | 2 | 50     | 05629050 |
| 160 | 211 | 3 | 160    | 05629160 | 63 | 88 | 2 | 63     | 05629063 |

לקבלת המחירים ותנאי המכירה נא לפנות למשרד המכירות בקיבוץ מעגן מיכאל.



079300

ערכת הפחתת קוטר

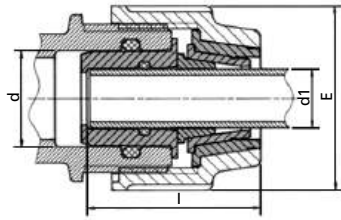

| כמות בקרטון | כמות בשקית | משקל בגרם | E   | l   | קוטר d x d1 | מק"ט         |
|-------------|------------|-----------|-----|-----|-------------|--------------|
| 300         | 10         | 23        | 54  | 56  | 25 x 20     | 079300025020 |
| 300         | 10         | 38        | 64  | 62  | 32 x 20     | 079300032020 |
| 250         | 10         | 35        | 64  | 60  | 32 x 25     | 079300032025 |
| 180         | —          | 62        | 82  | 73  | 40 x 20     | 079300040020 |
| 180         | 10         | 81        | 82  | 69  | 40 x 25     | 079300040025 |
| 200         | 10         | 62        | 82  | 77  | 40 x 32     | 079300040032 |
| 120         | 5          | 111       | 96  | 85  | 50 x 25     | 079300050025 |
| 120         | 5          | 112       | 96  | 87  | 50 x 32     | 079300050032 |
| 120         | 5          | 97        | 96  | 85  | 50 x 40     | 079300050040 |
| 80          | —          | 217       | 113 | 103 | 63 x 25     | 079300063025 |
| 80          | —          | 206       | 113 | 102 | 63 x 32     | 079300063032 |
| 80          | —          | 204       | 113 | 103 | 63 x 40     | 079300063040 |
| 80          | —          | 186       | 113 | 105 | 63 x 50     | 079300063050 |
| 24          | —          | 705       | 180 | 131 | 110 x 63    | 079300110063 |

879300

ערכת הפחתת קוטר

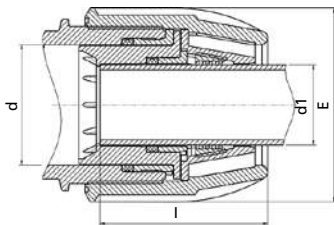

| כמות בקרטון | משקל בגרם | E   | l   | קוטר d x d1 | מק"ט            |
|-------------|-----------|-----|-----|-------------|-----------------|
| 70          | 220       | 132 | 121 | E75 x 63    | 879300075063 *  |
| 25          | 114       | 181 | 145 | E110 x 75   | 879300110075 ** |
| 20          | 638       | 181 | 154 | E110 x 90   | 879300110090 ** |

\* בהרכבת הערכה יש להוציא את התותב האפור המקורי של האביזר בצד המופחת.  
 \*\* בהרכבת הערכה אין להוציא את התותב האפור המקורי של האביזר בצד המופחת.  
 ראה המחשה בעמוד 11.  
 הערה: שים לב לחץ עבודה עד 12.5 בר.

078901

מתאם תבריג חוץ



| מק"ט          | קוטר d x R  | I | E | משקל בגרם | כמות בשקית | כמות בקרטון |
|---------------|-------------|---|---|-----------|------------|-------------|
| 078901025005P | 25 x 1/2"   | — | — | —         | 10         | —           |
| 078901025007P | 25 x 3/4"   | — | — | —         | 10         | —           |
| 078901032005P | 32 x 1/2"   | — | — | —         | —          | —           |
| 078901032007P | 32 x 3/4"   | — | — | —         | —          | —           |
| 078901032010P | 32 x 1"     | — | — | —         | 10         | —           |
| 078901040010P | 40 x 1"     | — | — | —         | 10         | —           |
| 078901040013P | 40 x 1.1/4" | — | — | —         | —          | —           |
| 078901040015P | 40 x 1.1/2" | — | — | —         | 10         | —           |
| 078901050010P | 50 x 1"     | — | — | —         | 5          | —           |
| 078901050013P | 50 x 1.1/4" | — | — | —         | —          | —           |
| 078901050015P | 50 x 1.1/2" | — | — | —         | 5          | —           |
| 078901050020P | 50 x 2"     | — | — | —         | 5          | —           |
| 078901063010P | 63 x 1"     | — | — | —         | —          | —           |
| 078901063013P | 63 x 1.1/4" | — | — | —         | —          | —           |
| 078901063015P | 63 x 1.1/2" | — | — | —         | 5          | —           |
| 078901063020P | 63 x 2"     | — | — | —         | 5          | —           |
| 078901063025P | 63 x 2.1/2" | — | — | —         | 5          | —           |
| 078901075015P | 75 x 1.1/2" | — | — | —         | —          | —           |
| 078901075020P | 75 x 2"     | — | — | —         | —          | —           |
| 078901075025P | 75 x 2.1/2" | — | — | —         | —          | —           |
| 078901075030P | 75 x 3"     | — | — | —         | —          | —           |

078946

אום למתאם תבריג



| מק"ט       | קוטר d | I | E | משקל בגרם | כמות בקרטון |
|------------|--------|---|---|-----------|-------------|
| 078946025P | 25     | — | — | —         | 10          |
| 078946032P | 32     | — | — | —         | 10          |
| 078946040P | 40     | — | — | —         | 10          |
| 078946050P | 50     | — | — | —         | 5           |
| 078946063P | 63     | — | — | —         | 5           |
| 078946075P | 75     | — | — | —         | —           |



מתאם  
תמונה מס' 1

תמונה מס' 2

תמונה מס' 3

אום

**תאור כללי:**  
מתאם פלסטאון (תמונה מס' 1) הוא מתאם הברגת חוץ ומופיע בקטרים 25 מ"מ עד 75 מ"מ ובהברגות לפי הטבלה שלהן:

בתמונה מס' 2 מתוארת לדוגמה זזית 50 x 50 כשבצד אחד שלה במקום האום והטבעת הלבנה הרגילים, נכנס מתאם חוץ 2" x 50 ואום למתאם 50. כך שמקבלים זזית רקורד חוץ 2" x 50 (תמונה מס' 3).

**לשיטה זו יתרונות כלהלן:**

- א. אפשרויות שונות נוספות לחיבור צינורות לאביזרים שונים.
- המתאם מתאים לכל אביזר פלסטאון בקוטר זהה.
- ב. המתאם משמש כרקורד להרכבה ופירוק נוחים ביחד בפרטים ובראשי מערכת.

## 079406

## מתאם מודולארי

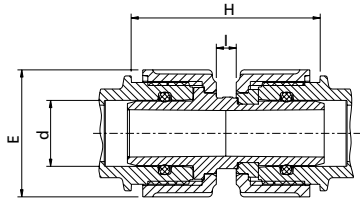

| כמות בקרטון | כמות בשקית | משקל בגרם | E   | H   | I  | קוטר d | מק"ט        |
|-------------|------------|-----------|-----|-----|----|--------|-------------|
| 300         | —          | 50        | 48  | 80  | 10 | 20     | 0794060200A |
| 250         | 10         | 60        | 54  | 80  | 10 | 25     | 0794060250A |
| 180         | 5          | 101       | 64  | 93  | 10 | 32     | 0794060320A |
| 100         | 5          | 170       | 82  | 102 | 10 | 40     | 0794060400A |
| 70          | 5          | 255       | 96  | 107 | 10 | 50     | 0794060500A |
| 45          | —          | 385       | 113 | 119 | 10 | 63     | 0794060630A |

ראה המחשה בעמוד 11.

## 0794L6

## מתאם מודולארי - מוארך

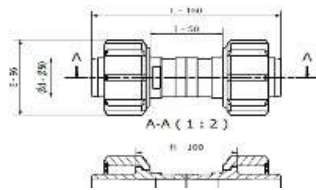

| כמות בקרטון | כמות בשקית | משקל בגרם | L   | E  | H   | I  | קוטר d | מק"ט        |
|-------------|------------|-----------|-----|----|-----|----|--------|-------------|
| —           | —          | —         | 160 | 96 | 100 | 50 | 50     | 0794L60500A |

ייצור מיוחד.



## 0784L6

## הסתעפות מודולארי - הברגה חוץ



| קט"מ           | קוטר d x R x d   | I | H | E | משקל בגרם | כמות בקרטון |
|----------------|------------------|---|---|---|-----------|-------------|
| 0784L60320100A | 32 x 1" x 32     | — | — | — | —         | —           |
| 0784L60400130A | 40 x 1.1/4" x 40 | — | — | — | —         | —           |
| 0784L60400150A | 40 x 1.1/2" x 40 | — | — | — | —         | —           |
| 0784L60500150A | 50 x 1.1/2" x 50 | — | — | — | —         | —           |
| 0784L60500200A | 50 x 2" x 50     | — | — | — | —         | —           |
| 0784L60630200A | 63 x 2" x 63     | — | — | — | —         | —           |

## 0787L6

## הסתעפות מעבר מודולארי - הברגה חוץ



| קט"מ           | קוטר d x R x d   | I | H | E | משקל בגרם | כמות בקרטון |
|----------------|------------------|---|---|---|-----------|-------------|
| 0787L603240010 | 32 x 1" x 40     | — | — | — | —         | —           |
| 0787L603250010 | 32 x 1" x 50     | — | — | — | —         | —           |
| 0787L604032015 | 40 x 1.1/2" x 32 | — | — | — | —         | —           |
| 0787L604050015 | 40 x 1.1/2" x 50 | — | — | — | —         | —           |
| 0787L605032015 | 50 x 1.1/2" x 32 | — | — | — | —         | —           |
| 0787L605032020 | 50 x 2" x 32     | — | — | — | —         | —           |
| 0787L605040015 | 50 x 1.1/2" x 40 | — | — | — | —         | —           |
| 0787L605040020 | 50 x 2" x 40     | — | — | — | —         | —           |

## 0714L6

## הסתעפות מודולארי - הברגה פנים



| קט"מ           | קוטר d x G x d | I | H | E | משקל בגרם | כמות בקרטון |
|----------------|----------------|---|---|---|-----------|-------------|
| 0714L60320070A | 32 x 3/4" x 32 | — | — | — | —         | —           |
| 0714L60400100A | 40 x 1" x 40   | — | — | — | —         | —           |
| 0714L60500200A | 50 x 2" x 50   | — | — | — | —         | —           |
| 0714L60750200A | 75 x 2" x 75   | — | — | — | —         | —           |
| 0714L60750300A | 75 x 3" x 75   | — | — | — | —         | —           |

0785L6

זזית 90° מודולארי - הברגה חוץ



| כמות בקרטון | כמות בשקית | משקל בגרם | E | H | I | קוטר d      | תק"ט           |
|-------------|------------|-----------|---|---|---|-------------|----------------|
| —           | 5          | —         | — | — | — | 32 x 1      | 0785L60320100A |
| —           | —          | —         | — | — | — | 40 x 1.1/2" | 0785L60400150A |
| —           | —          | —         | — | — | — | 50 x 1.1/2" | 0785L60500150A |
| —           | —          | —         | — | — | — | 50 x 2      | 0785L60500200A |
| —           | —          | —         | — | — | — | 63 x 2      | 0785L60630200A |
| —           | —          | —         | — | — | — | 75 x 2      | 0785L60750200A |

הערה: מוצרים בהרכבים שונים, ניתן לקבל בהזמנה מיוחדת בהתייעצות עם אנשי הקשר בפלסאון. ניתן לשלב במערכות אלה את כלל אביזרי פלסאון המכניים אשר מופיעים בקטלוג זה.

0714F6

הסתעפות לשסתום אוויר - הברגה פנים



| כמות בקרטון | משקל בגרם | E | H | I | קוטר d x G x G   | תק"ט           |
|-------------|-----------|---|---|---|------------------|----------------|
| —           | —         | — | — | — | 32 x 1" x 1"     | 0714F60320100A |
| —           | —         | — | — | — | 40 x 1.1/2" x 1" | 0714F60400150A |
| —           | —         | — | — | — | 50 x 2" x 1"     | 0714F60500200A |
| —           | —         | — | — | — | 63 x 2" x 1"     | 0714F60630200A |
| —           | —         | — | — | — | 75 x 2" x 1"     | 0714F60750200A |
| —           | —         | — | — | — | 75 x 3" x 1"     | 0714F60750300A |

0784F6

הסתעפות חוץ/פנים למסנן



| כמות בקרטון | כמות בשקית | משקל בגרם | E | H | I | קוטר d              | תק"ט           |
|-------------|------------|-----------|---|---|---|---------------------|----------------|
| —           | 5          | —         | — | — | — | 32 x 1 x 1"         | 0784F60320100A |
| —           | —          | —         | — | — | — | 40 x 1.1/2 x 1.1/2" | 0784F60400150A |
| —           | —          | —         | — | — | — | 50 x 2 x 2"         | 0784F60500200A |
| —           | —          | —         | — | — | — | 63 x 2 x 2"         | 0784F60630200A |



078306

הסתעפות צד - הברגה חוץ



| קמות בקרטון | משקל בגרם | E | H | I | קוטר d x d x R   | מק"ט           |
|-------------|-----------|---|---|---|------------------|----------------|
| —           | —         | — | — | — | 32 x 32 x 1"     | 0783060320100A |
| —           | —         | — | — | — | 40 x 40 x 1.1/2" | 0783060400150A |
| —           | —         | — | — | — | 50 x 50 x 2"     | 0783060500200A |

078206

זקף רקורד מושלם



| משקל בגרם | משקל בגרם | E | H | I | 100 סמ'        | 70 סמ'         | קוטר d x R  |
|-----------|-----------|---|---|---|----------------|----------------|-------------|
|           |           |   |   |   | מק"ט           | מק"ט           |             |
| —         | —         | — | — | — | 0782L60250070A | 0782060250070A | 25 x 3/4"   |
| —         | —         | — | — | — | 0782L60320100A | 0782060320100A | 32 x 1"     |
| —         | —         | — | — | — | 0782L60400150A | 0782060400150A | 40 x 1.1/2" |
| —         | —         | — | — | — | 0782L60500150A | 0782060500150A | 50 x 1.1/2" |
| —         | —         | — | — | — | 0782L60500200A | 0782060500200A | 50 x 2"     |
| —         | —         | — | — | — | 0782L60630200A | 0782060630200A | 63 x 2"     |

הערה: מק"ט אטם לזקף רקורד מושלם 0780026

0782F6

זקף רקורד מושלם עם יציאת וואקום (1/2")



| משקל בגרם | משקל בגרם | E | H | I | 100 סמ'         | 70 סמ'         | קוטר d x R x G     |
|-----------|-----------|---|---|---|-----------------|----------------|--------------------|
|           |           |   |   |   | מק"ט            | מק"ט           |                    |
| —         | —         | — | — | — | 0782FL60400150A | 0782F60400150A | 40 x 1.1/2" x 1/2" |
| —         | —         | — | — | — | 0782FL60500150A | 0782F60500150A | 50 x 1.1/2" x 1/2" |
| —         | —         | — | — | — | 0782FL60500200A | 0782F60500200A | 50 x 2" x 1/2"     |
| —         | —         | — | — | — | 0782FL60630200A | 0782F60630200A | 63 x 2" x 1/2"     |

## 0715R6

## רקורד זזית הברגה חוץ/פנים



| מק"ט           | קוטר G x R        | מבוסס על אביזר      | I | H | E | משקל בגרם | כמות בקרטון |
|----------------|-------------------|---------------------|---|---|---|-----------|-------------|
| 0715R60070070A | 3/4" x 3/4"       | זזית פ" 32 x 3/4"   | — | — | — | —         | —           |
| 0715R60100100A | 1" x 1"           | זזית פ" 32 x 1"     | — | — | — | —         | —           |
| 0715R60130130A | 1.1/4" x 1.1/4"   | זזית פ" 40 x 1.1/4" | — | — | — | —         | —           |
| 0715R60150150A | 1.1/2" x 1.1/2"   | זזית פ" 40 x 1.1/2" | — | — | — | —         | —           |
| 0715R60200200A | 2" x 2"           | זזית פ" 50 x 2"     | — | — | — | —         | —           |
| 0715R6L200200A | 2" x 2" מעבר גדול | זזית פ" 63 x 2"     | — | — | — | —         | —           |

מקוטר 1.1/4" ומעלה מסופק עם טבעת נירוסטה.

## 8715R6

## רקורד זזית הברגה חוץ/פנים



| מק"ט         | קוטר G x R       | מבוסס על אביזר      | I | H | E | משקל בגרם | כמות בקרטון |
|--------------|------------------|---------------------|---|---|---|-----------|-------------|
| 8715R6025025 | E2.1/2" x 2.1/2" | זזית פ" 75 x 2.1/2" | — | — | — | —         | —           |
| 8715R6030030 | E3" x 3"         | זזית פ" 75 x 3"     | — | — | — | —         | —           |

\* ראה לחץ עבודה בעמ' 9.

## 8701R6

## רקורד דו-כיווני - חוץ



| מק"ט         | קוטר d x R  | מבוסס על אביזר | I | H | E | משקל בגרם | כמות בקרטון |
|--------------|-------------|----------------|---|---|---|-----------|-------------|
| 8701R6075015 | 75 x 1.1/2" | דו כיווני 75   | — | — | — | —         | —           |
| 8701R6075020 | 75 x 2"     | דו כיווני 75   | — | — | — | —         | —           |
| 8701R6075025 | 75 x 2.1/2" | דו כיווני 75   | — | — | — | —         | —           |
| 8701R6075030 | 75 x 3"     | דו כיווני 75   | — | — | — | —         | —           |

## 0785R6

## רקורד זזית הברגה חוץ/חוץ



| כמות בקרטון | משקל בגרם | E | H | I | מבוסס על אביזר     | קוטר R x R      | מק"ט           |
|-------------|-----------|---|---|---|--------------------|-----------------|----------------|
| —           | —         | — | — | — | זזית ח 32 x 1"     | 1" x 1"         | 0785R60100100A |
| —           | —         | — | — | — | זזית ח 40 x 1.1/4" | 1.1/4" x 1.1/4" | 0785R60130130A |
| —           | —         | — | — | — | זזית ח 40 x 1.1/2" | 1.1/2" x 1.1/2" | 0785R60150150A |
| —           | —         | — | — | — | זזית ח 63 x 2"     | 2" x 2"         | 0785R60200200A |

## 8785R6

## רקורד זזית הברגה חוץ/חוץ



| כמות בקרטון | משקל בגרם | E | H | I | מבוסס על אביזר     | קוטר R x R       | מק"ט         |
|-------------|-----------|---|---|---|--------------------|------------------|--------------|
| —           | —         | — | — | — | זזית ח 75 x 2.1/2" | E2.1/2" x 2.1/2" | 8785R6030025 |
| —           | —         | — | — | — | זזית ח 75 x 3"     | E3" x 3"         | 8785R6030030 |

0702R6

רקורד הברגה חוץ/חוץ



| כמות בקרטון | כמות בשקית | משקל בגרם | E | H | I | מבוסס על אביזר     | קוטר R x R        | מק"ט           |
|-------------|------------|-----------|---|---|---|--------------------|-------------------|----------------|
| —           | —          | —         | — | — | — | חיצוני 32 x 3/4"   | 3/4" x 3/4"       | 0702R60070070A |
| —           | 5          | —         | — | — | — | חיצוני 32 x 1"     | 1" x 1"           | 0702R60100100A |
| —           | —          | —         | — | — | — | חיצוני 40 x 1.1/4" | 1.1/4" x 1.1/4"   | 0702R60130130A |
| —           | —          | —         | — | — | — | חיצוני 40 x 1.1/2" | 1.1/2" x 1.1/2"   | 0702R60150150A |
| —           | —          | —         | — | — | — | חיצוני 50 x 2"     | 2" x 2"           | 0702R60200200A |
| —           | —          | —         | — | — | — | חיצוני 63 x 2"     | מעבר גדול 2" x 2" | 0702R6L200200A |
| —           | —          | —         | — | — | — | חיצוני 63 x 2.1/2" | 2.1/2" x 2.1/2"   | 0702R60250250A |

8702R6

רקורד הברגה חוץ/חוץ



| כמות בקרטון | משקל בגרם | E | H | I | מבוסס על אביזר | קוטר R x R | מק"ט         |
|-------------|-----------|---|---|---|----------------|------------|--------------|
| —           | —         | — | — | — | חיצוני 75 x 3" | E3" x 3"   | 8702R6030030 |

0703R6

רקורד הברגה חוץ/פנים



| כמות בקרטון | משקל בגרם | E | H | I | מבוסס על אביזר    | קוטר G x R        | מק"ט           |
|-------------|-----------|---|---|---|-------------------|-------------------|----------------|
| —           | —         | — | — | — | פנימי 32 x 3/4"   | 3/4" x 3/4"       | 0703R60070070A |
| —           | —         | — | — | — | פנימי 32 x 1"     | 1" x 1"           | 0703R60100100A |
| —           | —         | — | — | — | פנימי 40 x 1.1/4" | 1.1/4" x 1.1/4"   | 0703R60130130A |
| —           | —         | — | — | — | פנימי 40 x 1.1/2" | 1.1/2" x 1.1/2"   | 0703R60150150A |
| —           | —         | — | — | — | פנימי 50 x 2"     | 2" x 2"           | 0703R60200200A |
| —           | —         | — | — | — | פנימי 63 x 2"     | מעבר גדול 2" x 2" | 0703R6L200200A |

## 8703R6

## רקורד הברגה חוץ/פנים



| מק"ט         | קוטר G x R       | מבוסס על אביזר    | I | H | E | משקל בגרם | כמות בקרטון |
|--------------|------------------|-------------------|---|---|---|-----------|-------------|
| 8703R6020021 | E2.1/2" x 2.1/2" | פנימי 75 x 2.1/2" | — | — | — | —         | —           |

## 0705R6

## רקורד זזית הברגה חוץ



| מק"ט           | קוטר d x R  | מבוסס על אביזר | I | H | E | משקל בגרם | כמות בשקית | כמות בקרטון |
|----------------|-------------|----------------|---|---|---|-----------|------------|-------------|
| 0705R60320050A | 32 x 1/2"   | זזית 32 x 32   | — | — | — | —         | —          | —           |
| 0705R60320070A | 32 x 3/4"   | זזית 32 x 32   | — | — | — | —         | 5          | —           |
| 0705R60320100A | 32 x 1"     | זזית 32 x 32   | — | — | — | —         | —          | —           |
| 0705R60400100A | 40 x 1"     | זזית 40 x 40   | — | — | — | —         | —          | —           |
| 0705R60400130A | 40 x 1.1/4" | זזית 40 x 40   | — | — | — | —         | —          | —           |
| 0705R60400150A | 40 x 1.1/2" | זזית 40 x 40   | — | — | — | —         | —          | —           |
| 0705R60500100A | 50 x 1"     | זזית 50 x 50   | — | — | — | —         | —          | —           |
| 0705R60500130A | 50 x 1.1/4" | זזית 50 x 50   | — | — | — | —         | —          | —           |
| 0705R60500150A | 50 x 1.1/2" | זזית 50 x 50   | — | — | — | —         | —          | —           |
| 0705R60500200A | 50 x 2"     | זזית 50 x 50   | — | — | — | —         | —          | —           |
| 0705R60630100A | 63 x 1"     | זזית 63 x 63   | — | — | — | —         | —          | —           |
| 0705R60630150A | 63 x 1.1/2" | זזית 63 x 63   | — | — | — | —         | —          | —           |
| 0705R60630200A | 63 x 2"     | זזית 63 x 63   | — | — | — | —         | —          | —           |
| 0705R60630250A | 63 x 2.1/2" | זזית 63 x 63   | — | — | — | —         | —          | —           |

## 8705R6

## רקורד זזית הברגה חוץ



| מק"ט         | קוטר d x R   | מבוסס על אביזר | I | H | E | משקל בגרם | כמות בקרטון |
|--------------|--------------|----------------|---|---|---|-----------|-------------|
| 8705R6075015 | E75 x 1.1/2" | זזית 75 x 75   | — | — | — | —         | —           |
| 8705R6075020 | E75 x 2"     | זזית 75 x 75   | — | — | — | —         | —           |
| 8705R6075025 | E75 x 2.1/2" | זזית 75 x 75   | — | — | — | —         | —           |
| 8705R6075030 | E75 x 3"     | זזית 75 x 75   | — | — | — | —         | —           |



## מחברי 160 מ"מ

070106

מצמד דו-כיווני

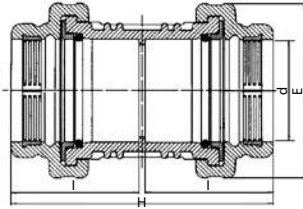

| כמות בקרטון | משקל בגרם | E   | H   | I   | קוטר d x d | מק"ט        |
|-------------|-----------|-----|-----|-----|------------|-------------|
| 2           | 8888      | 280 | 418 | 204 | 160 x 160  | 0701061600A |

076106

אביזר תיקון

| כמות בקרטון | משקל (גר') | E   | H   | I | קוטר d x d | מק"ט        |
|-------------|------------|-----|-----|---|------------|-------------|
| 2           | 8838       | 280 | 418 | — | 160 x 160  | 0761061600A |

070406

הסתעפות 90°

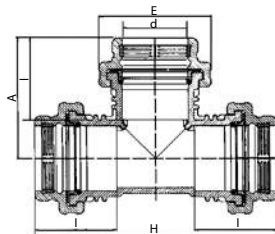

| כמות בקרטון | משקל בגרם | E   | H   | I   | A   | קוטר d x d x d  | מק"ט        |
|-------------|-----------|-----|-----|-----|-----|-----------------|-------------|
| 1           | 14660     | 280 | 601 | 204 | 301 | 160 x 160 x 160 | 0704061600A |

070506

זווית 90°

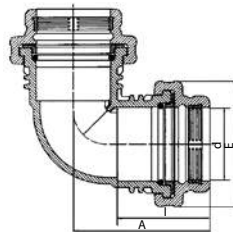

| כמות בקרטון | משקל בגרם | E   | I   | A   | קוטר d x d | מק"ט        |
|-------------|-----------|-----|-----|-----|------------|-------------|
| 2           | 10028     | 280 | 204 | 301 | 160 x 160  | 0705061600A |

072206

מחבר אוגן כולל אוגן מתכת

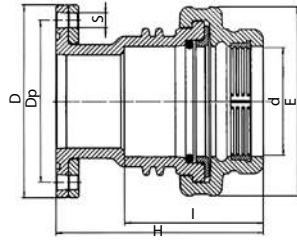

| כמות בקרטון | משקל בגרם | E   | H   | I   | D   | Dp  | S  | מס' חורים | קוטר d x DN    | מק"ט           |
|-------------|-----------|-----|-----|-----|-----|-----|----|-----------|----------------|----------------|
| 3           | 7781      | 280 | 304 | 204 | 250 | 210 | 18 | 8         | 160 x 125 (5") | 0722061600500A |
| 3           | 9188      | 280 | 304 | 204 | 285 | 240 | 22 | 8         | 160 x 150 (6") | 0722061600600A |

072306

מתאם אוגן כולל אוגן מתכת

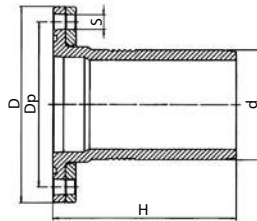

| כמות בקרטון | משקל בגרם | H   | D   | Dp  | S  | מס' חורים | קוטר d x DN    | מק"ט           |
|-------------|-----------|-----|-----|-----|----|-----------|----------------|----------------|
| 6           | 4409      | 265 | 250 | 210 | 18 | 8         | 160 x 125 (5") | 0723061600500A |
| 5           | 5886      | 265 | 285 | 240 | 22 | 8         | 160 x 150 (6") | 0723061600600A |

07006

אוגן מתכת

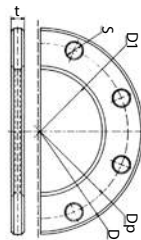

| כמות בקרטון | משקל בגרם | D   | Dp  | D1  | S  | t  | מס' חורים | קוטר d x DN          | מק"ט          |
|-------------|-----------|-----|-----|-----|----|----|-----------|----------------------|---------------|
| —           | 1100      | 250 | 210 | 170 | 18 | 12 | 8         | 125 / 160 x 125 (5") | 070060160050P |
| —           | 1800      | 250 | 240 | 170 | 22 | 12 | 8         | 125 / 160 x 150 (6") | 070060160060P |

## חלקי חילוף סדרה 7 שחורים

070029

אטם NBR לאביזרים (קוני)

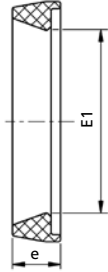

| משקל בגרם | E1 | e | קוטר d | מק"ט       |
|-----------|----|---|--------|------------|
| 5         | 38 | 8 | 40     | 070029040P |
| 8         | 49 | 9 | 50     | 070029050P |
| 10        | 62 | 9 | 63     | 070029063P |

07002D

אטם EPDM לאביזרים (קוני)

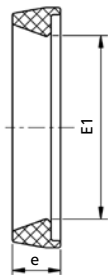

| משקל בגרם | E1 | e | קוטר d | מק"ט       |
|-----------|----|---|--------|------------|
| 4         | 39 | 6 | 40     | 07002D940P |
| 7         | 49 | 7 | 50     | 07002D950P |
| 9         | 62 | 7 | 63     | 07002D963P |

07002V

אטם וייטון (FPM) לאביזרים (קוני)

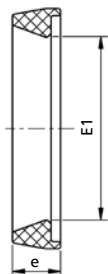

| משקל בגרם | E1 | e | קוטר d | מק"ט       |
|-----------|----|---|--------|------------|
| 7         | 39 | 6 | 40     | 07002V940P |
| 12        | 49 | 7 | 50     | 07002V950P |
| 15        | 62 | 7 | 63     | 07002V963P |

## 070020

## אטם NBR לאביזרים (O-RING)

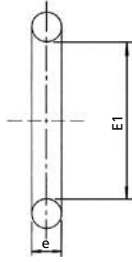

| משקל בגרם | E1  | e  | קוטר d | מק"ט         |
|-----------|-----|----|--------|--------------|
| 1         | 15  | 3  | 16     | 070020016P   |
| 1         | 19  | 3  | 20     | 070020020P   |
| 1         | 24  | 4  | 25     | 070020025P   |
| 2         | 31  | 5  | 32     | 070020032P   |
| 5         | 39  | 6  | 40     | 070020040P * |
| 8         | 49  | 7  | 50     | 070020050P * |
| 10        | 62  | 7  | 63     | 070020063P * |
| 16        | 74  | 8  | 75     | 070020075P   |
| 17        | 89  | 8  | 90     | 070020090P   |
| 27        | 108 | 9  | 110    | 070020110P   |
| 50        | 122 | 10 | 125    | 070020125P   |

\* האטמים בקטרים המסומנים בכוכבית מיועדים לאביזרים מדגמים קודמים. אטמים לדגמים החדשים של פלסאון תמצא בעמוד 54, קבוצה 070029.  
נציג פלסאון לרשותך כדי לוודא שאתה רוכש את האטם המתאים לאביזר - התייעץ בבקשה לפני הזמנה.

## 070030

## טבעת לבנה לאביזרים - סדרה 7

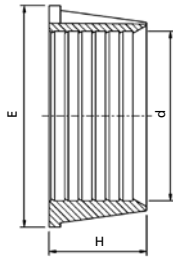

| כמות בשקית | משקל בגרם | E   | H  | קוטר d | מק"ט          |
|------------|-----------|-----|----|--------|---------------|
| —          | 1         | 23  | 12 | 16     | 070030016P    |
| —          | —         | —   | —  | 16-20  | 07003L016012P |
| —          | 2         | 31  | 13 | 20     | 070030020P    |
| —          | 4         | 36  | 13 | 25     | 070030025P    |
| —          | 9         | 44  | 19 | 32     | 070030032P    |
| —          | 12        | 55  | 24 | 40     | 070030040P    |
| 10         | 24        | 67  | 30 | 50     | 070030050P    |
| 10         | 47        | 83  | 37 | 63     | 070030063P    |
| 10         | 48        | 97  | 37 | 75     | 070030075P *  |
| 5          | 111       | 115 | 56 | 90     | 070030090P *  |
| —          | 151       | 135 | 56 | 110    | 070030110P *  |
| —          | 291       | 161 | 72 | 125    | 070030125P    |

הערה: זוהי הטבעת הרגילה הנמצאת באביזרים.  
\* הטבעות בקטרים המסומנים בכוכבית מיועדות לאביזרים מדגמים קודמים. טבעות לדגמים החדשים של פלסאון תמצא בעמוד 60.  
נציג פלסאון לרשותך כדי לוודא שאתה רוכש את הטבעת המתאימה לאביזר - התייעץ בבקשה לפני הזמנה.

070046

אום לאביזרים (שחור) - סדרה 7

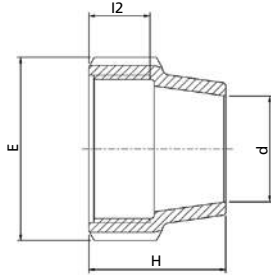

| קט"ט         | קוטר d | I2  | H   | E   | משקל בגרם | כמות בשקית |
|--------------|--------|-----|-----|-----|-----------|------------|
| 070046016P   | 16     | 23  | 40  | 39  | 12        | —          |
| 070046020P   | 20     | 26  | 45  | 48  | 22        | 10         |
| 070046025P   | 25     | 26  | 46  | 54  | 29        | 10         |
| 070046032P   | 32     | 30  | 51  | 64  | 43        | 5          |
| 070046040P   | 40     | 34  | 63  | 82  | 70        | —          |
| 070046050P   | 50     | 34  | 71  | 96  | 105       | 5          |
| 070046063P   | 63     | 43  | 89  | 113 | 159       | 5          |
| 070046075P * | 75     | 56  | 110 | 132 | 291       | —          |
| 070046090P * | 90     | 73  | 135 | 153 | 447       | —          |
| 070046110P * | 110    | 97  | 170 | 181 | 827       | —          |
| 070046125P   | 125    | 107 | 185 | 212 | 1135      | —          |

\* האומים בקטרים המסומנים בכוכבית מיועדים לאביזרים מדגמים קודמים. אומים לדגמים החדשים של פלסאון תמצא בעמוד 61.

נציג פלסאון לרשותך כדי לוודא שאתה רוכש את האום המתאים לאביזר - התייעץ בבקשה לפני הזמנה.

070050

תותב לאביזרים (אפור)

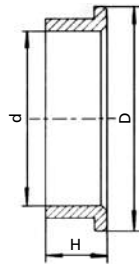

| קט"ט         | קוטר d           | H  | D   | משקל בגרם |
|--------------|------------------|----|-----|-----------|
| 070050016P   | 16               | —  | —   | —         |
| 070050075P * | 75               | 23 | 94  | 37        |
| 070050090P * | 90               | 32 | 116 | 48        |
| 070050110P * | 110              | 36 | 138 | 80        |
| 070050125P   | 125 - תותב עליון | 48 | 164 | 154       |
| 070051125P   | 125 - תותב מרווח | 18 | 142 | 43        |

\* התותבים בקטרים המסומנים בכוכבית מיועדים לאביזרים מדגמים קודמים. תותבים לדגמים החדשים של פלסאון תמצא בעמוד 61, קבוצה 870050.

נציג פלסאון לרשותך כדי לוודא שאתה רוכש את התותב המתאים לאביזר - התייעץ בבקשה לפני הזמנה.



## 070060

## אוגן מתכת

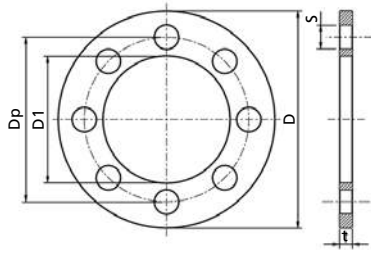

| משקל בגרם | D1  | S  | t  | D   | מס' חורים | Dp  | קוטר d x G     | מק"ט          |
|-----------|-----|----|----|-----|-----------|-----|----------------|---------------|
| 877       | 82  | 18 | 10 | 150 | 4         | 110 | 50 x 1.1/2"    | 070060050015P |
| 877       | 82  | 18 | 10 | 165 | 4         | 125 | 50 x 2"        | 070060050020P |
| 1035      | 96  | 18 | 10 | 165 | 4         | 145 | 63 x 2.1/2"    | 070060063025P |
| 1490      | 96  | 18 | 10 | 185 | 4         | 125 | 63/75 x 2"     | 070060075020P |
| 1141      | 112 | 18 | 10 | 185 | 4         | 145 | 75/90 x 2.1/2" | 070060075025P |
| 1650      | 112 | 18 | 10 | 200 | 8         | 160 | 75 x 3"        | 070060075030P |
| 1200      | 132 | 18 | 10 | 200 | 8         | 160 | 90/110 x 3"    | 070060090030P |
| 1734      | 132 | 18 | 10 | 220 | 8         | 180 | 90/110 x 4"    | 070060090040P |
| 1416      | 151 | 18 | 10 | 220 | 8         | 180 | 110 x 4"       | 070060110040P |
| 2880      | 151 | 18 | 10 | 250 | 8         | 210 | 110 x 5"       | 070060110050P |

המרחק שבין מרכזי החורים במ"מ = DP  
הערה: לשימוש עם אביזרים 072206, 072306.

## 07003V

## \* טבעת CPVC (בצבע קרם)

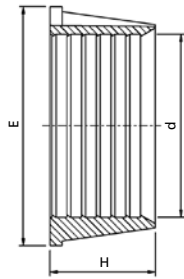

| משקל בגרם | E  | H  | קוטר d | מק"ט       |
|-----------|----|----|--------|------------|
| 1         | 23 | 12 | 16     | 07003V016P |
| 2         | 31 | 13 | 20     | 07003V020P |
| 4         | 36 | 13 | 25     | 07003V025P |
| 9         | 44 | 19 | 32     | 07003V032P |
| 12        | 55 | 24 | 40     | 07003V040P |
| 24        | 67 | 30 | 50     | 07003V050P |
| 47        | 83 | 37 | 63     | 07003V063P |

\* מיועדת לשימוש בכימיקלים

07002D

אטם EPDM לאביזרים (O-RING)

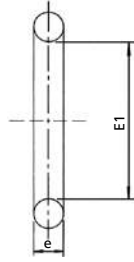

| משקל בגרם | E1  | e | קוטר d | מק"ט         |
|-----------|-----|---|--------|--------------|
| 1         | 15  | 3 | 16     | 07002D016P   |
| 1         | 19  | 3 | 20     | 07002D020P   |
| 1         | 24  | 4 | 25     | 07002D025P   |
| 2         | 31  | 5 | 32     | 07002D032P   |
| 5         | 39  | 6 | 40     | 07002D040P * |
| 8         | 49  | 7 | 50     | 07002D050P * |
| 10        | 62  | 7 | 63     | 07002D063P * |
| 16        | 74  | 8 | 75     | 07002D075P   |
| 17        | 89  | 8 | 90     | 07002D090P   |
| 27        | 108 | 9 | 110    | 07002D110P   |

\* האטמים בקטרים המסומנים בכוכבית מיועדים לאביזרים מדגמים קודמים. אטמים לדגמים החדשים של פלסאון תמצא בעמוד 54, קבוצה 070029.  
 נציג פלסאון לרשותך כדי לוודא שאתה רוכש את האטם המתאים לאביזר - התייעץ בבקשה לפני הזמנה.

07002V

אטם וייטון (FPM) לאביזרים (O-RING)

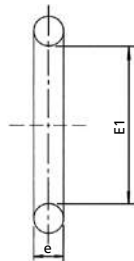

| משקל בגרם | E1  | e | קוטר d | מק"ט       |
|-----------|-----|---|--------|------------|
| 2         | 19  | 3 | 20     | 07002V020P |
| 2         | 24  | 4 | 25     | 07002V025P |
| 4         | 31  | 5 | 32     | 07002V032P |
| 7         | 39  | 6 | 40     | 07002V040P |
| 12        | 49  | 7 | 50     | 07002V050P |
| 15        | 62  | 7 | 63     | 07002V063P |
| 23        | 74  | 8 | 75     | 07002V075P |
| 28        | 89  | 8 | 90     | 07002V090P |
| 43        | 108 | 9 | 110    | 07002V110P |



## חלקי חילוף לאביזרי "אקספרס פלוס"

879100

אטם EPDM לאביזר "אקספרס פלוס"

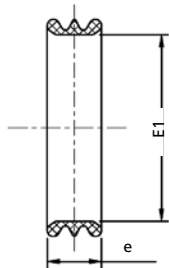

| משקל בגרם | E1  | e  | קוטר d | מק"ט     |
|-----------|-----|----|--------|----------|
| 26        | 77  | 22 | E75    | 87910075 |
| 35        | 92  | 22 | E90    | 87910090 |
| 45        | 112 | 24 | E110   | 87910110 |

הערה: אטם זה מסופק כסטנדרט בתוך האביזרים בקטרים אלו.

879200

אטם וייטון (FPM) לאביזר "אקספרס פלוס"

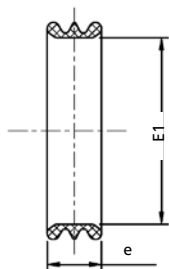

| משקל בגרם | E1  | e | קוטר d | מק"ט     |
|-----------|-----|---|--------|----------|
| 23        | 74  | 8 | E75    | 87920075 |
| 28        | 89  | 8 | E90    | 87920090 |
| 43        | 108 | 9 | E110   | 87920110 |

870038

טבעת תכלת לאביזר "אקספרס פלוס"

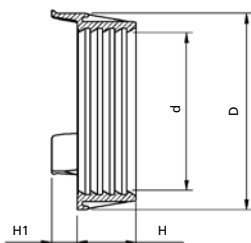

| משקל בגרם | D   | H  | H1 | קוטר d | מק"ט       |
|-----------|-----|----|----|--------|------------|
| 52        | 89  | 29 | 13 | E75    | 870038075P |
| 76        | 105 | 34 | 14 | E90    | 870038090P |
| 133       | 126 | 44 | 16 | E110   | 870038110P |



**870050**

**תותב אפור לאביזר "אקספרס פלוס"**

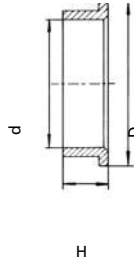

| משקל בגרם | D   | H  | קוטר d | מק"ט       |
|-----------|-----|----|--------|------------|
| 37        | 94  | 23 | E75    | 870050075P |
| 48        | 116 | 32 | E90    | 870050090P |
| 80        | 138 | 36 | E110   | 870050110P |

**870046**

**אום שחור לאביזר "אקספרס פלוס"**

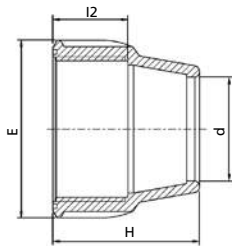

| משקל בגרם | E   | H   | I2 | קוטר d | מק"ט       |
|-----------|-----|-----|----|--------|------------|
| 291       | 132 | 110 | 56 | E75    | 870046075P |
| 447       | 153 | 135 | 73 | E90    | 870046090P |
| 827       | 181 | 170 | 97 | E110   | 870046110P |



## סעפת פלסאון לחיסכון

### סעפת מים במבנה מודולרי בקוטר 40 מ"מ

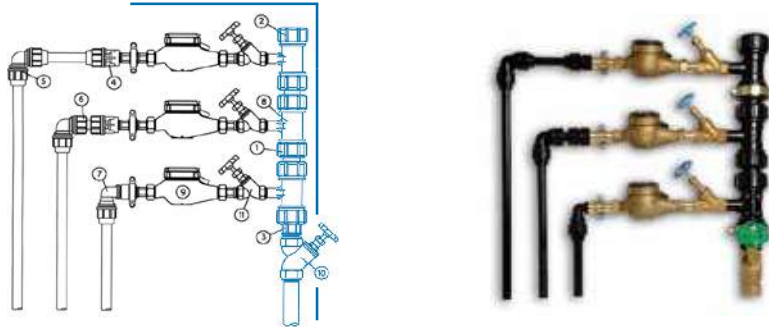

| קוטר        | תאור המוצר                  | מק"ט           | מס' |
|-------------|-----------------------------|----------------|-----|
| 40 מ"מ      | מתאם מודולרי                | 0794060400A    | 1   |
| 40 מ"מ      | פקק מודולרי + אום           | 078946,071209  | 2   |
| 40 - 1.1/2" | מתאם רקורד הברגה חוץ        | 078946,078901  | 3   |
| 25 - 3/4"   | מצמד הברגה פנימית           | 0703060250070A | 4   |
| 25 מ"מ      | זוית 90°                    | 0705060250A    | 5   |
| 25 מ"מ      | מתאם מודולרי                | 0794060250A    | 6   |
| 25 - 3/4"   | זוית הברגה פנימית 90°       | 0715060250070A | 7   |
| 40 - 3/4"   | דו כיווני עם זקי (גוף בלבד) | 078101040007P  | 8   |
| 3/4"        | מד מים                      | —              | 9   |
| 1.1/2"      | מגוף אלכסוני                | —              | 10  |
| 3/4"        | מגוף אלכסוני                | —              | 11  |

לא בשיווק  
פלסאון

### מק"טי סעפת פלסאון קומפלט

| תאור המוצר                  | מק"ט            |
|-----------------------------|-----------------|
| סעפת 2 יציאות 40 מ"מ-קומפלט | 078126040007KIT |
| סעפת 3 יציאות 40 מ"מ-קומפלט | 078136040007KIT |
| סעפת 4 יציאות 40 מ"מ-קומפלט | 078146040007KIT |
| סעפת 5 יציאות 40 מ"מ-קומפלט | 078156040007KIT |

\* ניתן להתאים את הסעפת על פי הצורך בתיאום עם אנשי פלסאון  
קומפלט = צד ימין בשרטוט  
אינו כולל את אביזרי צד שמאל ומוצרים שאינם שייכים לפלסאון.

### מערכת מוני מים, במבנה מודולרי פלסטי, אסתטי, פשוט ואמין

המערכת מיועדת להתקנה גם בבתיים ישנים בהם סעפת חלוקת המים חלודה, סתומה באבנית, מורידה דרמטית את הלחץ, מטפטפת וגורמת ביזבוז. מתאים לצינורות PE לסוגיו. סעפת פלסאון מבטיחה עשרות שנים של אמינות ואיכות המים.



## סעפת מים במבנה מודולארי בקוטר 50 מ"מ

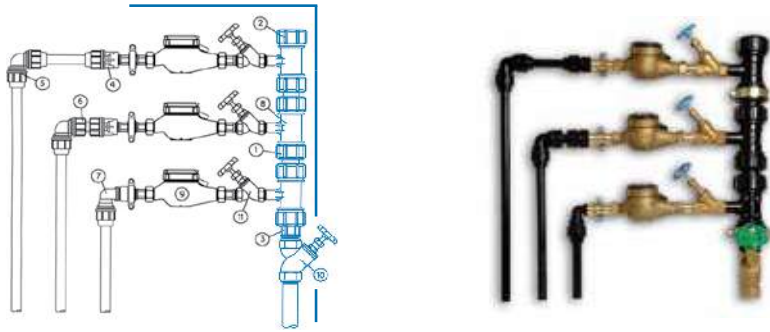

| קוטר        | תאור המוצר                  | מק"ט           | מס' |
|-------------|-----------------------------|----------------|-----|
| 50 מ"מ      | מתאם מודולרי                | 0794060500A    | 1   |
| 50 מ"מ      | פקק מודולרי + אום           | 078946,071209  | 2   |
| 50 - 1.1/2" | מתאם רקורד הברגה חוץ        | 078946,078901  | 3   |
| 25 - 3/4"   | מצמד הברגה פנימית           | 0703060250070A | 4   |
| 25 מ"מ      | זוית 90°                    | 0705060250A    | 5   |
| 25 מ"מ      | מתאם מודולרי                | 0794060250A    | 6   |
| 25 - 3/4"   | זוית הברגה פנימית 90°       | 0715060250070A | 7   |
| 50 - 3/4"   | דו כיווני עם זקף (גוף בלבד) | 078101050007P  | 8   |
| 3/4"        | מד מים                      | —              | 9   |
| 1.1/2"      | מגוף אלכסוני                | —              | 10  |
| 3/4"        | מגוף אלכסוני                | —              | 11  |

לא בשיווק  
פלסאון

## מק"טי סעפת פלסאון קומפלט

| תאור המוצר                  | מק"ט            |
|-----------------------------|-----------------|
| סעפת 2 יציאות 50 מ"מ-קומפלט | 078126050007KIT |
| סעפת 3 יציאות 50 מ"מ-קומפלט | 078136050007KIT |
| סעפת 4 יציאות 50 מ"מ-קומפלט | 078146050007KIT |
| סעפת 5 יציאות 50 מ"מ-קומפלט | 078156050007KIT |

\* ניתן להתאים את הסעפת על פי הצורך בתיאום עם אנשי פלסאון קומפלט = צד ימין בשרטוט. אינו כולל את אביזרי צד שמאל ומוצרים שאינם שייכים לפלסאון.

035890

## רקורד למד מים (זוג)

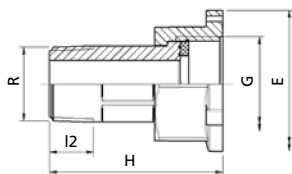

| E  | H  | I2   | קוטר G x R  | מק"ט       |
|----|----|------|-------------|------------|
| 44 | 56 | 15.5 | 3/4" x 1/2" | 0358906005 |
| 52 | 61 | 15.5 | 1" x 3/4"   | 0358906007 |

## אביזרי תברוג PP (סדרה 5)

050107

מופה - הברגה פנימית

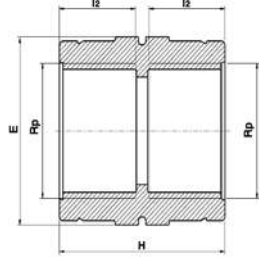

| כמות בקרטון | כמות בשקית | משקל בגרם | H  | l2 | E  | קוטר Rp x Rp    | מק"ט      |
|-------------|------------|-----------|----|----|----|-----------------|-----------|
| 1200        | 10         | 15        | 39 | 17 | 30 | 1/2" x 1/2"     | 050107005 |
| 1000        | 10         | 20        | 41 | 19 | 36 | 3/4" x 3/4"     | 050107007 |
| 600         | 10         | 31        | 45 | 21 | 46 | 1" x 1"         | 050107010 |
| 250         | 10         | 65        | 54 | 25 | 60 | 1.1/4" x 1.1/4" | 050107013 |
| 250         | 10         | 75        | 54 | 25 | 65 | 1.1/2" x 1.1/2" | 050107015 |
| 150         | 5          | 92        | 65 | 30 | 75 | 2" x 2"         | 050107020 |

050117

מופה - הברגה פנימית עם טבעת חיזוק מנירוסטה

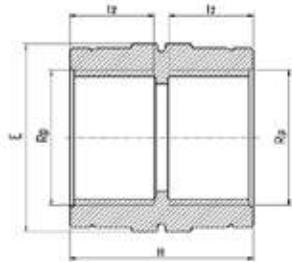

| כמות בקרטון | כמות בשקית | משקל בגרם | H  | l2 | E  | קוטר Rp x Rp    | מק"ט      |
|-------------|------------|-----------|----|----|----|-----------------|-----------|
| 250         | 10         | 89        | 54 | 25 | 60 | 1.1/4" x 1.1/4" | 050117013 |
| 240         | 10         | 107       | 54 | 25 | 65 | 1.1/2" x 1.1/2" | 050117015 |
| 170         | 5          | 125       | 65 | 30 | 75 | 2" x 2"         | 050117020 |

051107

מופה מעבר - הברגה פנימית

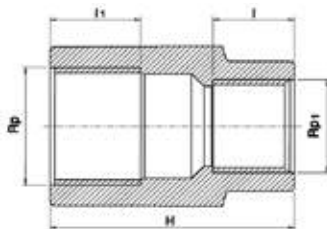

| כמות בקרטון | כמות בשקית | משקל בגרם | H  | l  | l1 | E  | קוטר Rp x Rp1 | מק"ט         |
|-------------|------------|-----------|----|----|----|----|---------------|--------------|
| 800         | 10         | 25        | 54 | 20 | 18 | 36 | 3/4" x 1/2"   | 051107007005 |

050207

מעבר הברגה חוץ/פנים (בושינג)

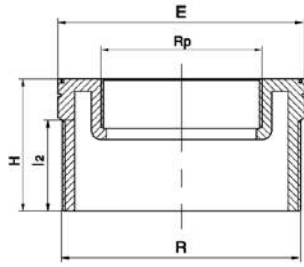

הקוטר הגדול הוא החיצוני R.

| כמות בקרטון | כמות בשקית | משקל בגרם | H  | l2 | E   | קוטר Rp x Rp1   | מק"ט         |
|-------------|------------|-----------|----|----|-----|-----------------|--------------|
| 2000        | 10         | 7         | 30 | 17 | 27  | 3/4" x 1/2"     | 050207007005 |
| 1200        | 10         | 16        | 32 | 19 | 36  | 1" x 1/2"       | 050207010005 |
| 1000        | 10         | 11        | 32 | 19 | 36  | 1" x 3/4"       | 050207010007 |
| 700         | 10         | 27        | 37 | 21 | 46  | 1.1/4" x 1/2"   | 050207013005 |
| 700         | 10         | 29        | 37 | 21 | 46  | 1.1/4" x 3/4"   | 050207013007 |
| 700         | 10         | 21        | 37 | 21 | 46  | 1.1/4" x 1"     | 050207013010 |
| 600         | 10         | 35        | 37 | 21 | 50  | 1.1/2" x 1/2"   | 050207015005 |
| 600         | 10         | 32        | 37 | 21 | 50  | 1.1/2" x 3/4"   | 050207015007 |
| 500         | 10         | 33        | 37 | 21 | 50  | 1.1/2" x 1"     | 050207015010 |
| 500         | 10         | 20        | 37 | 21 | 50  | 1.1/2" x 1.1/4" | 050207015013 |
| 350         | 5          | 58        | 41 | 25 | 63  | 2" x 1/2"       | 050207020005 |
| 350         | 5          | 60        | 41 | 25 | 63  | 2" x 3/4"       | 050207020007 |
| 350         | 5          | 61        | 41 | 26 | 63  | 2" x 1"         | 050207020010 |
| 320         | 5          | 55        | 41 | 26 | 63  | 2" x 1.1/4"     | 050207020013 |
| 320         | 5          | 44        | 41 | 26 | 63  | 2" x 1.1/2"     | 050207020015 |
| 200         | 5          | 75        | 44 | 29 | 80  | 2.1/2" x 2"     | 050207025020 |
| 150         | —          | 117       | 48 | 33 | 90  | 3" x 1"         | 050207030010 |
| 150         | —          | 119       | 48 | 33 | 90  | 3" x 1.1/4"     | 050207030013 |
| 150         | —          | 118       | 48 | 33 | 90  | 3" x 1.1/2"     | 050207030015 |
| 150         | —          | 103       | 48 | 33 | 90  | 3" x 2"         | 050207030020 |
| 150         | —          | 76        | 48 | 33 | 90  | 3" x 2.1/2"     | 050207030025 |
| 80          | —          | 238       | 56 | 41 | 120 | 4" x 2"         | 050207040020 |
| 80          | —          | 222       | 56 | 41 | 120 | 4" x 3"         | 050207040030 |

050407

הסתעפות - הברגה פנימית

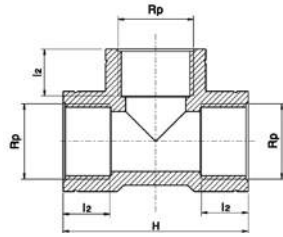

| כמות בקרטון | כמות בשקית | משקל בגרם | H   | l2 | קוטר Rp x Rp x Rp        | מק"ט      |
|-------------|------------|-----------|-----|----|--------------------------|-----------|
| 700         | 10         | 28        | 58  | 17 | 1/2" x 1/2" x 1/2"       | 050407005 |
| 500         | 10         | 39        | 64  | 18 | 3/4" x 3/4" x 3/4"       | 050407007 |
| 260         | 10         | 61        | 81  | 21 | 1" x 1" x 1"             | 050407010 |
| 140         | —          | 114       | 96  | 25 | 1.1/4" x 1.1/4" x 1.1/4" | 050407013 |
| 90          | 5          | 157       | 108 | 25 | 1.1/2" x 1.1/2" x 1.1/2" | 050407015 |
| 60          | 5          | 205       | 130 | 30 | 2" x 2" x 2"             | 050407020 |

050417

הסתעפות - הברגה פנימית עם טבעת חיזוק מנירוסטה

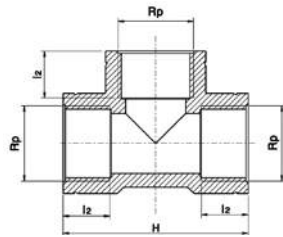

| כמות בקרטון | כמות בשקית | משקל בגרם | H   | l2 | קוטר Rp x Rp x Rp        | מק"ט      |
|-------------|------------|-----------|-----|----|--------------------------|-----------|
| 140         | 5          | 150       | 96  | 25 | 1.1/4" x 1.1/4" x 1.1/4" | 050417013 |
| 90          | 5          | 204       | 108 | 25 | 1.1/2" x 1.1/2" x 1.1/2" | 050417015 |
| 60          | 5          | 254       | 130 | 30 | 2" x 2" x 2"             | 050417020 |

050707

כובע - הברגה פנימית

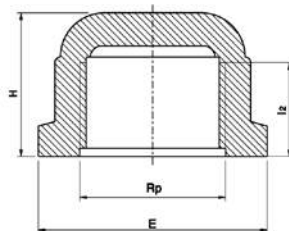

| כמות בקרטון | כמות בשקית | משקל בגרם | E    | H    | l2   | קוטר Rp | מק"ט      |
|-------------|------------|-----------|------|------|------|---------|-----------|
| 1600        | 10         | 13        | 37   | 25   | 14.5 | 1/2"    | 050707005 |
| 1500        | 10         | 14        | 41.5 | 26   | 16   | 3/4"    | 050707007 |
| 800         | 10         | 27        | 49.5 | 31.5 | 19   | 1"      | 050707010 |
| 500         | 10         | 39        | 59   | 34   | 21.5 | 1.1/4"  | 050707013 |
| 450         | 10         | 43        | 64.5 | 34   | 21   | 1.1/2"  | 050707015 |
| 250         | 5          | 78        | 80   | 39   | 25   | 2"      | 050707020 |

**050507**

**זזית 90° - הברגה פנימית**

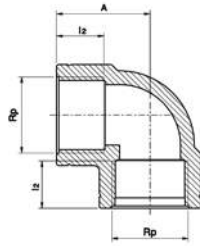

| כמות בקרטון | כמות בשקית | משקל בגרם | A  | l2 | קוטר Rp x Rp    | מק"ט      |
|-------------|------------|-----------|----|----|-----------------|-----------|
| 1000        | 10         | 22        | 29 | 17 | 1/2" x 1/2"     | 050507005 |
| 700         | 10         | 31        | 32 | 18 | 3/4" x 3/4"     | 050507007 |
| 400         | 10         | 45        | 41 | 21 | 1" x 1"         | 050507010 |
| 200         | 10         | 87        | 48 | 25 | 1.1/4" x 1.1/4" | 050507013 |
| 150         | 5          | 116       | 54 | 25 | 1.1/2" x 1.1/2" | 050507015 |
| 80          | 5          | 157       | 65 | 30 | 2" x 2"         | 050507020 |

**050517**

**זזית 90° - הברגה פנימית עם טבעת חיזוק מנירוסטה**

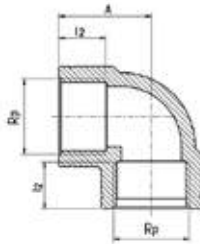

| כמות בקרטון | כמות בשקית | משקל בגרם | A  | l2 | קוטר Rp x Rp    | מק"ט      |
|-------------|------------|-----------|----|----|-----------------|-----------|
| 200         | 10         | 111       | 48 | 25 | 1.1/4" x 1.1/4" | 050517013 |
| 140         | 5          | 147       | 54 | 25 | 1.1/2" x 1.1/2" | 050517015 |
| 80          | 5          | 190       | 65 | 30 | 2" x 2"         | 050517020 |

**051707**

**פקק - הברגה חיצונית**

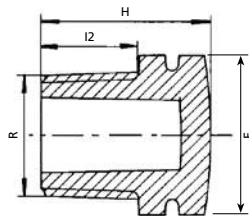

| כמות בקרטון | כמות בשקית | משקל בגרם | H  | l2 | E  | קוטר R | מק"ט      |
|-------------|------------|-----------|----|----|----|--------|-----------|
| 4500        | —          | 5         | 24 | 13 | 22 | 3/8"   | 051707003 |
| 2500        | 10         | 8         | 29 | 16 | 27 | 1/2"   | 051707005 |
| 1500        | 10         | 12        | 31 | 17 | 32 | 3/4"   | 051707007 |
| 1000        | 10         | 17        | 34 | 19 | 36 | 1"     | 051707010 |
| 700         | 10         | 26        | 38 | 22 | 46 | 1.1/4" | 051707013 |
| 500         | 10         | 38        | 39 | 22 | 55 | 1.1/2" | 051707015 |
| 300         | 10         | 60        | 45 | 26 | 65 | 2"     | 051707020 |

051507 זזית "סטריט" - הברגה חוץ/פנים (שחור)

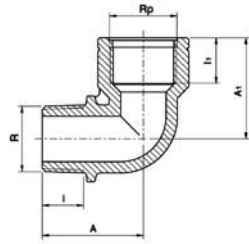

| כמות בקרטון | כמות בשקית | משקל בגרם | A  | A1 | I    | I1 | קוטר R x Rp | מק"ט      |
|-------------|------------|-----------|----|----|------|----|-------------|-----------|
| 1000        | 10         | 17        | 36 | 36 | 15.5 | 17 | 1/2" x 1/2" | 051507005 |
| 700         | 10         | 25        | 40 | 40 | 16.5 | 18 | 3/4" x 3/4" | 051507007 |
| 400         | 10         | 40        | 45 | 47 | 18.5 | 21 | 1" x 1"     | 051507010 |

051508 זזית "סטריט" - הברגה חוץ/פנים (אפור)

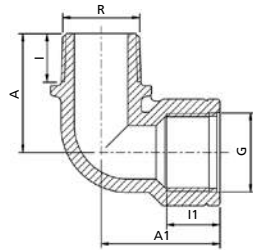

| כמות בקרטון | משקל בגרם | A  | A1 | I    | I1 | קוטר R x G  | מק"ט      |
|-------------|-----------|----|----|------|----|-------------|-----------|
| 1000        | 17        | 36 | 36 | 15.5 | 17 | 1/2" x 1/2" | 051508005 |
| 700         | 25        | 40 | 40 | 16.5 | 18 | 3/4" x 3/4" | 051508007 |
| 400         | 40        | 45 | 47 | 18.5 | 21 | 1" x 1"     | 051508010 |

050607 ניפל כפול - הברגה חיצונית

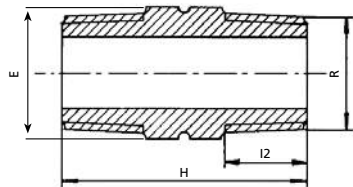

| כמות בקרטון | כמות בשקית | משקל בגרם | H  | I2 | E  | קוטר R x R      | מק"ט      |
|-------------|------------|-----------|----|----|----|-----------------|-----------|
| 2000        | 10         | 8         | 48 | 15 | 22 | 1/2" x 1/2"     | 050607005 |
| 1500        | 10         | 12        | 50 | 17 | 27 | 3/4" x 3/4"     | 050607007 |
| 800         | 10         | 23        | 55 | 19 | 36 | 1" x 1"         | 050607010 |
| 400         | 10         | 35        | 60 | 22 | 46 | 1.1/4" x 1.1/4" | 050607013 |
| 300         | 5          | 48        | 61 | 22 | 50 | 1.1/2" x 1.1/2" | 050607015 |
| 180         | 5          | 78        | 71 | 26 | 65 | 2" x 2"         | 050607020 |



050605

ניפל מעבר - הברגה חיצונית

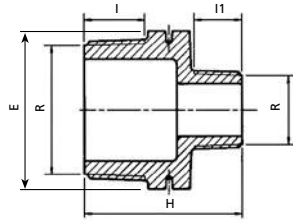

| כמות בקרטון | כמות בשקית | משקל בגרם | A    | A1   | I    | I1 | קוטר R x R      | מק"ט         |
|-------------|------------|-----------|------|------|------|----|-----------------|--------------|
| 1500        | 10         | 10        | 46.5 | 16.5 | 15.5 | 27 | 3/4" x 1/2"     | 050605007005 |
| 800         | 10         | 17        | 48.5 | 18.5 | 15.5 | 36 | 1" x 1/2"       | 050605010005 |
| 800         | 10         | 18        | 49.5 | 18.5 | 16.5 | 36 | 1" x 3/4"       | 050605010007 |
| 500         | —          | 28        | 53   | 21   | 15.5 | 46 | 1.1/4" x 1/2"   | 050605013005 |
| 500         | 10         | 29        | 54   | 21   | 16.5 | 46 | 1.1/4" x 3/4"   | 050605013007 |
| 500         | 10         | 31        | 56   | 21   | 18.5 | 46 | 1.1/4" x 1"     | 050605013010 |
| 500         | 5          | 35        | 54   | 21   | 15.5 | 50 | 1.1/2" x 1/2"   | 050605015005 |
| 500         | 5          | 34        | 55   | 21   | 16.5 | 50 | 1.1/2" x 3/4"   | 050605015007 |
| 400         | 5          | 37        | 57   | 21   | 18.5 | 50 | 1.1/2" x 1"     | 050605015010 |
| 400         | 5          | 40        | 59   | 21   | 21   | 50 | 1.1/2" x 1.1/4" | 050605015013 |
| 280         | 5          | 51        | 57.5 | 25   | 15.5 | 63 | 2" x 1/2"       | 050605020005 |
| 260         | 5          | 52        | 58.5 | 25   | 16.5 | 63 | 2" x 3/4"       | 050605020007 |
| 260         | 5          | 54        | 60.5 | 25   | 18.5 | 63 | 2" x 1"         | 050605020010 |
| 240         | 5          | 58        | 63   | 25   | 21   | 63 | 2" x 1.1/4"     | 050605020013 |
| 240         | 5          | 59        | 63   | 25   | 21   | 63 | 2" x 1.1/2"     | 050605020015 |

051607

זקור

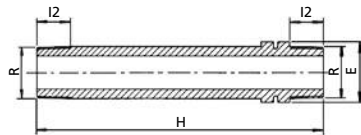

| כמות בקרטון | כמות בשקית | משקל בגרם | H     | I2   | E  | אורך (מ"מ) | קוטר R x R      | מק"ט         |
|-------------|------------|-----------|-------|------|----|------------|-----------------|--------------|
| 600         | 10         | 30        | 150   | 17.5 | 22 | 150        | 1/2" x 1/2"     | 051607005    |
| 400         | 10         | 44        | 150   | 17.5 | 27 | 150        | 3/4" x 3/4"     | 051607007    |
| 500         | —          | 26        | 112.5 | 17.5 | 27 | 112.5      | 3/4" x 1/2"     | 051607007005 |
| 250         | 5          | 66        | 150   | 19   | 36 | 150        | 1" x 1"         | 051607010    |
| 150         | —          | 93        | 150   | 22   | 46 | 150        | 1.1/4" x 1.1/4" | 051607013    |
| 140         | —          | 120       | 150   | 22   | 50 | 150        | 1.1/2" x 1.1/2" | 051607015    |
| 140         | —          | 115       | 150   | 22   | 50 | 150        | 1.1/2" x 1.1/4" | 051607015013 |

## ברזים ושסתומים

03010

ברז 1/4 סיבוב - תבריג חוץ

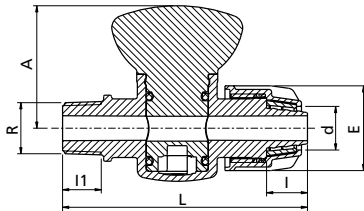

| כמות בקרטון | כמות בשקית | משקל בגרם | L  | A  | E  | I  | I1 | קוטר d x R | מק"ט     |
|-------------|------------|-----------|----|----|----|----|----|------------|----------|
| 450         | 10         | 68        | 98 | 49 | 34 | 17 | 15 | 16 x 1/2"  | 03010516 |
| 400         | 10         | 72        | 99 | 49 | 34 | 17 | 17 | 16 x 3/4"  | 03010716 |

הערה: צד המחבר מתאים לצינורות בקטרים 15-17 מ"מ.

03011

ברז 1/4 סיבוב - תבריג פנים

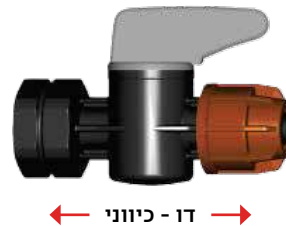
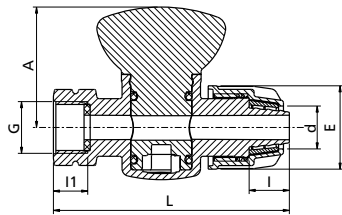

| כמות בקרטון | משקל בגרם | L   | A  | E  | I  | I1 | קוטר d x G | מק"ט     |
|-------------|-----------|-----|----|----|----|----|------------|----------|
| 400         | 54        | 96  | 49 | 34 | 17 | 15 | 16 x 1/2"  | 03011516 |
| 360         | 80        | 102 | 49 | 34 | 17 | 17 | 16 x 3/4"  | 03011716 |

הערה: צד המחבר מתאים לצינורות בקטרים 15-17 מ"מ.

03012

ברז 1/4 סיבוב - תבריג חוץ/פנים

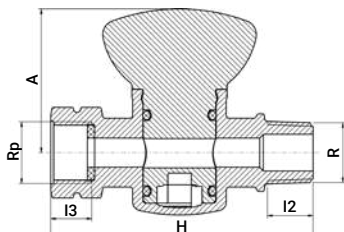

| כמות בקרטון | כמות בשקית | משקל בגרם | H  | A  | I1 | I2 | קוטר Rp x R | מק"ט     |
|-------------|------------|-----------|----|----|----|----|-------------|----------|
| 450         | 10         | 46        | 89 | 49 | 15 | 14 | 1/2" x 1/2" | 03012055 |
| 400         | 10         | 73        | 97 | 49 | 17 | 18 | 3/4" x 3/4" | 03012077 |

03017

ברז 1/4 סיבוב - דו כיווני

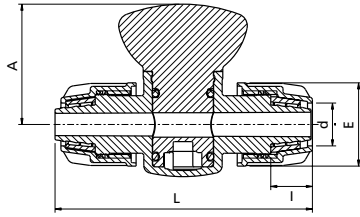

| כמות בקרטון | כמות בשקית | משקל בגרם | L   | A  | E  | I  | קוטר d x d | מק"ט     |
|-------------|------------|-----------|-----|----|----|----|------------|----------|
| 300         | 10         | 70        | 106 | 49 | 34 | 17 | 16 x 16    | 03017016 |

הערה: צד המחבר מתאים לצינורות בקטרים 15-17 מ"מ. \* ראה לחץ עבודה עמ' 9.

03405

ברז קו דו כיווני - תבריג פנים

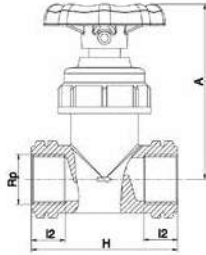

| כמות בקרטון | כמות בשקית | משקל בגרם | H  | l2 | A  | קוטר Rp x Rp | מק"ט     |
|-------------|------------|-----------|----|----|----|--------------|----------|
| 140         | 5          | 115       | 78 | 18 | 92 | 3/4" x 3/4"  | 03405077 |
| 120         | 5          | 129       | 82 | 20 | 92 | 1" x 1"      | 03405110 |

03406

ברז קו דו כיווני - לצינור

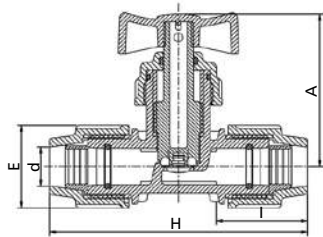

| כמות בקרטון | כמות בשקית | משקל בגרם | E  | H   | I  | A   | קוטר d x d | מק"ט     |
|-------------|------------|-----------|----|-----|----|-----|------------|----------|
| 100         | 5          | 160       | 48 | 147 | 58 | 101 | 20 x 20    | 03406020 |
| 80          | 5          | 190       | 54 | 157 | 60 | 91  | 25 x 25    | 03406025 |
| 60          | 5          | 250       | 64 | 163 | 70 | 95  | 32 x 32    | 03406032 |

03046

שסתום אלכסוני לצינור

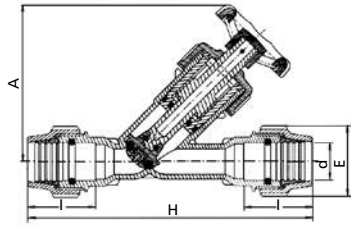

| כמות בקרטון | משקל בגרם | E  | H   | I  | A   | קוטר d x d | מק"ט     |
|-------------|-----------|----|-----|----|-----|------------|----------|
| 40          | 438       | 64 | 254 | 70 | 140 | 32 x 32    | 03046323 |

הערה: אין להפעיל כח בעת סגירת השסתום. סיבוב ידני קל מבטיח אטימות מוחלטת.

03047

שסתום אלכסוני תבריג חוץ

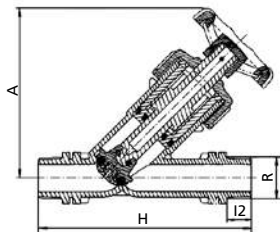

| כמות בקרטון | כמות בשקית | משקל בגרם | H   | I2 | A   | קוטר R x R      | מק"ט     |
|-------------|------------|-----------|-----|----|-----|-----------------|----------|
| 120         | 5          | 136       | 134 | 16 | 113 | 1/2" x 1/2"     | 03047055 |
| 100         | 5          | 191       | 151 | 18 | 121 | 3/4" x 3/4"     | 03047077 |
| 70          | —          | 280       | 170 | 20 | 140 | 1" x 1"         | 03047110 |
| 40          | —          | 474       | 200 | 22 | 180 | 1.1/4" x 1.1/4" | 03047188 |
| 24          | —          | 733       | 225 | 22 | 207 | 1.1/2" x 1.1/2" | 03047155 |
| 15          | —          | 1208      | 254 | 26 | 246 | 2" x 2"         | 03047220 |

הערה: אין להפעיל כח בעת סגירת השסתום. סיבוב ידני קל מבטיח אטימות מוחלטת. \* ראה לחץ עבודה עמ' 9.

03048

שסתום אלכסוני תבריג חוץ/לצינור

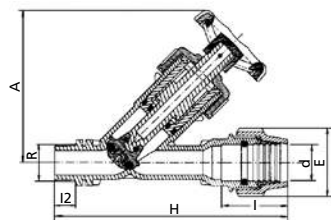

| כמות בקרטון | משקל בגרם | E   | H   | I   | I2 | A   | קוטר d x R  | מק"ט     |
|-------------|-----------|-----|-----|-----|----|-----|-------------|----------|
| 100         | 176       | 48  | 172 | 58  | 16 | 113 | 20 x 1/2"   | 03048205 |
| 80          | 238       | 54  | 187 | 60  | 18 | 121 | 25 x 3/4"   | 03048257 |
| 50          | 360       | 64  | 212 | 70  | 20 | 140 | 32 X 1"     | 03048321 |
| 26          | 618       | 82  | 258 | 86  | 22 | 180 | 40 x 1.1/4" | 03948408 |
| 17          | 939       | 96  | 296 | 98  | 22 | 207 | 50 x 1.1/2" | 03948505 |
| 10          | 1518      | 113 | 338 | 112 | 26 | 246 | 63 x 2"     | 03948632 |

03049

שסתום אלכסוני עם אטם וייטון (FPM) תבריג חוץ

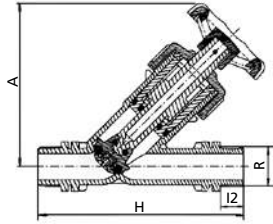

| כמות בקרטון | כמות בשקית | משקל בגרם | H   | l2 | A   | קוטר R x R      | מק"ט     |
|-------------|------------|-----------|-----|----|-----|-----------------|----------|
| 120         | —          | 136       | 134 | 16 | 113 | 1/2" x 1/2"     | 03049055 |
| 100         | 5          | 191       | 151 | 18 | 121 | 3/4" x 3/4"     | 03049077 |
| 70          | —          | 280       | 170 | 20 | 140 | 1" x 1"         | 03049110 |
| 40          | —          | 474       | 200 | 22 | 180 | 1.1/4" x 1.1/4" | 03049188 |
| 24          | —          | 733       | 225 | 22 | 207 | 1.1/2" x 1.1/2" | 03049155 |
| 15          | —          | 1186      | 254 | 26 | 246 | 2" x 2"         | 03049220 |

הערה: אין להפעיל כח בעת סגירת השסתום. סיבוב ידני קל מבטיח אטימות מוחלטת.

03067

שסתום אל-חוזר - תבריג חוץ

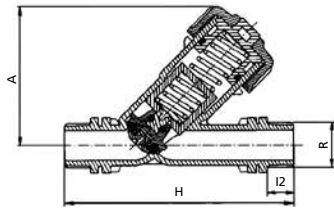

| כמות בקרטון | כמות בשקית | משקל בגרם | H   | l2 | A   | קוטר R x R      | מק"ט     |
|-------------|------------|-----------|-----|----|-----|-----------------|----------|
| 140         | 5          | 141       | 151 | 18 | 96  | 3/4" x 3/4"     | 03067077 |
| 100         | 5          | 229       | 170 | 20 | 106 | 1" x 1"         | 03067110 |
| 55          | —          | 382       | 200 | 22 | 134 | 1.1/4" x 1.1/4" | 03067188 |
| 35          | —          | 586       | 225 | 22 | 155 | 1.1/2" x 1.1/2" | 03067155 |
| 20          | —          | 975       | 254 | 26 | 182 | 2" x 2"         | 03067220 |

\* ראה לחץ עבודה עמ' 9.



03601

ברז כדורי PP - דו כיווני

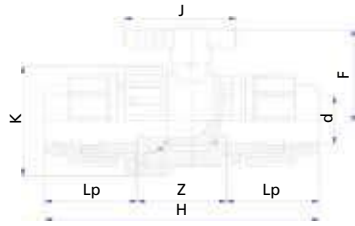

| משקל בגרם | Z  | Lp | H   | F  | J  | K  | DN | קוטר d | מק"ט      |
|-----------|----|----|-----|----|----|----|----|--------|-----------|
| 150       | 41 | 55 | 151 | 48 | 67 | 52 | 15 | 20     | 036016020 |
| 200       | 50 | 55 | 160 | 60 | 78 | 60 | 20 | 25     | 036016025 |
| 350       | 62 | 62 | 186 | 70 | 80 | 78 | 25 | 32     | 036016032 |

03602

ברז כדורי PP - תבריג חוץ

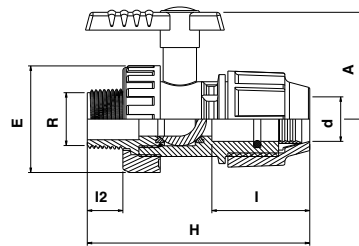

| משקל בגרם | A  | I2 | I  | H   | E  | DN | קוטר d x R | מק"ט         |
|-----------|----|----|----|-----|----|----|------------|--------------|
| 120       | 48 | 17 | 55 | 113 | 52 | 15 | 20 x 1/2"  | 036026020005 |
| 160       | 60 | 18 | 55 | 123 | 60 | 20 | 25 x 3/4"  | 036026025007 |
| 167       | 60 | 20 | 62 | 125 | 60 | 25 | 32 x 1"    | 036026032010 |

03603

ברז כדורי PP - תבריג פנים

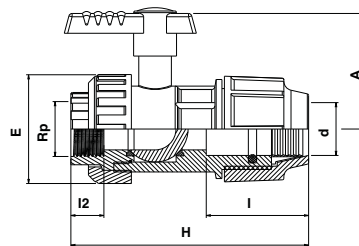

| משקל בגרם | A  | I2 | I  | H   | E  | DN | קוטר d x Rp | מק"ט         |
|-----------|----|----|----|-----|----|----|-------------|--------------|
| 120       | 48 | 17 | 55 | 113 | 52 | 15 | 20 x 1/2"   | 036036020005 |
| 160       | 60 | 18 | 55 | 123 | 60 | 20 | 25 x 3/4"   | 036036025007 |
| 280       | 70 | 20 | 62 | 144 | 78 | 25 | 32 x 1"     | 036036032010 |
| 280       | 70 | 23 | 62 | 144 | 78 | 25 | 32 x 1.1/4" | 036036032013 |

037030F / 0370300

ברז כדורי עם/בלוי נקודת ניקוז

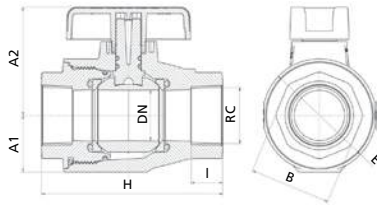

| משקל בגרם | E   | B  | I  | H   | A2 | A1 | מק"ט ללא ניקוז | מק"ט עם ניקוז | קוטר DN x RC |
|-----------|-----|----|----|-----|----|----|----------------|---------------|--------------|
| 175       | 53  | 36 | 18 | 97  | 54 | 27 | 0370300007     | 037030F007    | 20 x 3/4"    |
| 313       | 64  | 46 | 21 | 116 | 64 | 33 | 0370300010     | 037030F010    | 25 x 1"      |
| 393       | 73  | 55 | 20 | 118 | 70 | 36 | 0370300013     | 037030F013    | 32 x 1.1/4"  |
| 712       | 91  | 65 | 24 | 144 | 87 | 45 | 0370300015     | 037030F015    | 40 x 1.1/2"  |
| 918       | 100 | 75 | 29 | 162 | 97 | 53 | 0370300020     | 037030F020    | 50 x 2"      |

0370302

ברז כדורי חוץ/פנים

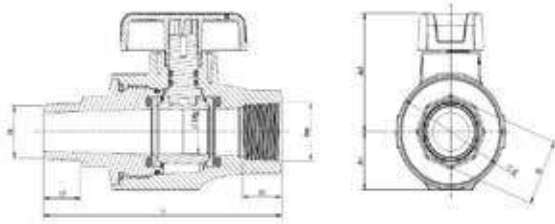

| משקל בגרם | E  | B  | I2 | I1 | H   | A2 | A1 | DN | Rp   | מק"ט ללא ניקוז | מק"ט עם ניקוז 1/8" | קוטר RC x R |
|-----------|----|----|----|----|-----|----|----|----|------|----------------|--------------------|-------------|
| —         | 53 | 27 | 17 | 18 | 114 | 54 | 27 | 20 | 1/8" | 03703020S00005 | 03703020SF0005     | 1/2" x 1/2" |
| 182       | 53 | 30 | 18 | 19 | 117 | 54 | 27 | 20 | 1/8" | 03703020S00007 | 03703020SF0007     | 3/4" x 3/4" |
| —         | 64 | 41 | 21 | 22 | 133 | 64 | 33 | 25 | 1/8" | 03703020S00010 | 03703020SF0010     | 1" x 1"     |



# רוכבים

160860

רוכב ללא טבעת חיזוק נירוסטה

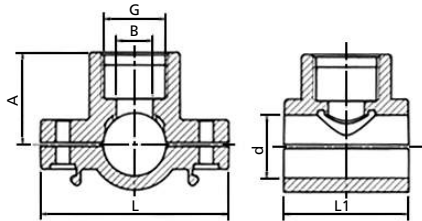

| כמות בקרטון | משקל בגרם | B  | L   | L1  | A   | מס' ברגים | קוטר d x G   | מק"ט         |
|-------------|-----------|----|-----|-----|-----|-----------|--------------|--------------|
| 400         | 62        | 10 | 70  | 45  | 33  | 2         | 20 x 1/2"    | 160860020005 |
| 300         | 70        | 15 | 75  | 50  | 36  | 2         | 25 x 1/2"    | 160860025005 |
| 300         | 73        | 15 | 75  | 50  | 37  | 2         | 25 x 3/4"    | 160860025007 |
| 150         | 133       | 16 | 92  | 60  | 40  | 2         | 32 x 1/2"    | 160860032005 |
| 150         | 135       | 19 | 92  | 60  | 41  | 2         | 32 x 3/4"    | 160860032007 |
| 150         | 142       | 19 | 92  | 60  | 42  | 2         | 32 x 1"      | 160860032010 |
| 150         | 141       | 16 | 92  | 60  | 46  | 2         | 40 x 1/2"    | 160860040005 |
| 150         | 143       | 19 | 92  | 60  | 46  | 2         | 40 x 3/4"    | 160860040007 |
| 150         | 151       | 25 | 92  | 60  | 49  | 2         | 40 x 1"      | 160860040010 |
| 100         | 178       | 16 | 106 | 73  | 51  | 2         | 50 x 1/2"    | 160860050005 |
| 100         | 180       | 21 | 106 | 73  | 52  | 2         | 50 x 3/4"    | 160860050007 |
| 100         | 187       | 25 | 106 | 73  | 54  | 2         | 50 x 1"      | 160860050010 |
| 70          | 277       | 16 | 116 | 84  | 58  | 4         | 63 x 1/2"    | 160860063005 |
| 70          | 280       | 20 | 116 | 84  | 59  | 4         | 63 x 3/4"    | 160860063007 |
| 70          | 286       | 25 | 116 | 84  | 61  | 4         | 63 x 1"      | 160860063010 |
| 60          | 322       | 39 | 116 | 84  | 67  | 4         | 63 x 1.1/2"  | 160860063015 |
| 60          | 369       | 16 | 122 | 98  | 64  | 4         | 75 x 1/2"    | 160860075005 |
| 55          | 369       | 20 | 122 | 98  | 65  | 4         | 75 x 3/4"    | 160860075007 |
| 55          | 376       | 25 | 122 | 98  | 67  | 4         | 75 x 1"      | 160860075010 |
| 50          | 411       | 40 | 122 | 98  | 73  | 4         | 75 x 1.1/2"  | 160860075015 |
| 50          | 433       | 40 | 122 | 98  | 78  | 4         | 75 x 2"      | 160860075020 |
| 45          | 453       | 16 | 141 | 105 | 72  | 4         | 90 x 1/2"    | 160860090005 |
| 45          | 454       | 20 | 141 | 105 | 73  | 4         | 90 x 3/4"    | 160860090007 |
| 45          | 460       | 25 | 141 | 105 | 75  | 4         | 90 x 1"      | 160860090010 |
| 45          | 467       | 40 | 141 | 105 | 81  | 4         | 90 x 1.1/2"  | 160860090015 |
| 40          | 511       | 50 | 141 | 105 | 86  | 4         | 90 x 2"      | 160860090020 |
| 45          | 561       | 16 | 165 | 116 | 83  | 4         | 110 x 1/2"   | 160860110005 |
| 45          | 562       | 20 | 165 | 116 | 84  | 4         | 110 x 3/4"   | 160860110007 |
| 36          | 566       | 25 | 165 | 116 | 87  | 4         | 110 x 1"     | 160860110010 |
| 36          | 600       | 40 | 165 | 114 | 92  | 4         | 110 x 1.1/2" | 160860110015 |
| 30          | 615       | 50 | 165 | 116 | 97  | 4         | 110 x 2"     | 160860110020 |
| 30          | 749       | 20 | 184 | 124 | 91  | 6         | 125 x 3/4"   | 160860125007 |
| 30          | 754       | 25 | 184 | 124 | 94  | 6         | 125 x 1"     | 160860125010 |
| 24          | 893       | 25 | 201 | 136 | 101 | 6         | 140 x 1"     | 160860140010 |
| 20          | 1039      | 25 | 223 | 145 | 116 | 6         | 160 x 1"     | 160860160010 |

B = קוטר קידוח היציאה.

160760

רוכב עם טבעת חיזוק נירוסטה

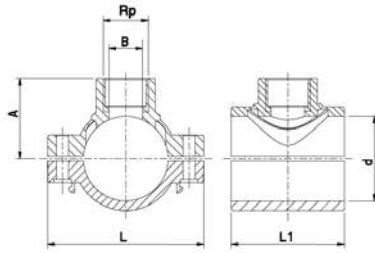

| כמות בקרטון | משקל בגרם | B  | L   | L1  | A   | מס' ברגים | קוטר d x Rp  | תק"ט         |
|-------------|-----------|----|-----|-----|-----|-----------|--------------|--------------|
| 400         | 62        | 10 | 70  | 45  | 33  | 2         | 20 x 1/2"    | 160760020005 |
| 300         | 70        | 15 | 75  | 50  | 36  | 2         | 25 x 1/2"    | 160760025005 |
| 300         | 73        | 15 | 75  | 50  | 37  | 2         | 25 x 3/4"    | 160760025007 |
| 150         | 133       | 16 | 92  | 60  | 40  | 2         | 32 x 1/2"    | 160760032005 |
| 150         | 135       | 19 | 92  | 60  | 41  | 2         | 32 x 3/4"    | 160760032007 |
| 150         | 142       | 19 | 92  | 60  | 42  | 2         | 32 x 1"      | 160760032010 |
| 150         | 141       | 16 | 92  | 60  | 46  | 2         | 40 x 1/2"    | 160760040005 |
| 150         | 143       | 19 | 92  | 60  | 46  | 2         | 40 x 3/4"    | 160760040007 |
| 150         | 151       | 25 | 92  | 60  | 49  | 2         | 40 x 1"      | 160760040010 |
| 100         | 178       | 16 | 106 | 73  | 51  | 2         | 50 x 1/2"    | 160760050005 |
| 100         | 180       | 21 | 106 | 73  | 52  | 2         | 50 x 3/4"    | 160760050007 |
| 100         | 187       | 25 | 106 | 73  | 54  | 2         | 50 x 1"      | 160760050010 |
| 100         | 212       | 25 | 106 | 73  | 58  | 2         | 50 x 1.1/4"  | 160760050013 |
| 70          | 277       | 16 | 116 | 84  | 58  | 4         | 63 x 1/2"    | 160760063005 |
| 70          | 280       | 20 | 116 | 84  | 59  | 4         | 63 x 3/4"    | 160760063007 |
| 70          | 286       | 25 | 116 | 84  | 61  | 4         | 63 x 1"      | 160760063010 |
| 70          | 308       | 32 | 116 | 84  | 66  | 4         | 63 x 1.1/4"  | 160760063013 |
| 60          | 322       | 39 | 116 | 84  | 67  | 4         | 63 x 1.1/2"  | 160760063015 |
| 60          | 369       | 16 | 122 | 98  | 64  | 4         | 75 x 1/2"    | 160760075005 |
| 55          | 369       | 20 | 122 | 98  | 65  | 4         | 75 x 3/4"    | 160760075007 |
| 55          | 376       | 25 | 122 | 98  | 67  | 4         | 75 x 1"      | 160760075010 |
| 55          | 398       | 32 | 122 | 98  | 72  | 4         | 75 x 1.1/4"  | 160760075013 |
| 50          | 411       | 40 | 122 | 98  | 73  | 4         | 75 x 1.1/2"  | 160760075015 |
| 50          | 433       | 40 | 122 | 98  | 78  | 4         | 75 x 2"      | 160760075020 |
| 45          | 453       | 16 | 141 | 105 | 72  | 4         | 90 x 1/2"    | 160760090005 |
| 45          | 454       | 20 | 141 | 105 | 73  | 4         | 90 x 3/4"    | 160760090007 |
| 45          | 460       | 25 | 141 | 105 | 75  | 4         | 90 x 1"      | 160760090010 |
| 40          | 482       | 32 | 141 | 105 | 80  | 4         | 90 x 1.1/4"  | 160760090013 |
| 40          | 493       | 40 | 141 | 105 | 81  | 4         | 90 x 1.1/2"  | 160760090015 |
| 40          | 511       | 50 | 141 | 105 | 86  | 4         | 90 x 2"      | 160760090020 |
| 45          | 561       | 16 | 165 | 116 | 83  | 4         | 110 x 1/2"   | 160760110005 |
| 45          | 562       | 20 | 165 | 116 | 84  | 4         | 110 x 3/4"   | 160760110007 |
| 36          | 566       | 25 | 165 | 116 | 87  | 4         | 110 x 1"     | 160760110010 |
| 36          | 588       | 32 | 165 | 116 | 91  | 4         | 110 x 1.1/4" | 160760110013 |
| 36          | 600       | 40 | 165 | 116 | 92  | 4         | 110 x 1.1/2" | 160760110015 |
| 30          | 615       | 50 | 165 | 116 | 97  | 4         | 110 x 2"     | 160760110020 |
| 30          | 749       | 20 | 184 | 124 | 91  | 6         | 125 x 3/4"   | 160760125007 |
| 30          | 754       | 25 | 184 | 124 | 94  | 6         | 125 x 1"     | 160760125010 |
| 30          | 779       | 32 | 184 | 124 | 98  | 6         | 125 x 1.1/4" | 160760125013 |
| 30          | 781       | 40 | 184 | 124 | 99  | 6         | 125 x 1.1/2" | 160760125015 |
| 30          | 796       | 50 | 184 | 124 | 104 | 6         | 125 x 2"     | 160760125020 |
| 24          | 893       | 25 | 201 | 136 | 101 | 6         | 140 x 1"     | 160760140010 |
| 24          | 912       | 32 | 201 | 136 | 106 | 6         | 140 x 1.1/4" | 160760140013 |
| 24          | 922       | 40 | 201 | 136 | 107 | 6         | 140 x 1.1/2" | 160760140015 |
| 20          | 938       | 50 | 201 | 136 | 112 | 6         | 140 x 2"     | 160760140020 |
| 20          | 1039      | 25 | 223 | 145 | 116 | 6         | 160 x 1"     | 160760160010 |
| 20          | 1061      | 32 | 223 | 145 | 117 | 6         | 160 x 1.1/4" | 160760160013 |
| 20          | 1071      | 40 | 223 | 145 | 118 | 6         | 160 x 1.1/2" | 160760160015 |
| 20          | 1080      | 50 | 223 | 145 | 123 | 6         | 160 x 2"     | 160760160020 |

B = קוטר קידוח היציאה.

161860

רוכב כפול ללא טבעת חיזוק נירוסטה

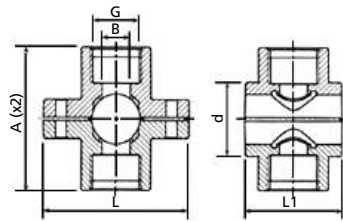

| כמות בקרטון | משקל בגרם | B  | L   | L1  | A   | מס' ברגים | קוטר d x G  | מק"ט         |
|-------------|-----------|----|-----|-----|-----|-----------|-------------|--------------|
| 250         | 81        | 15 | 75  | 50  | 71  | 2         | 25 x 1/2"   | 161860025005 |
| 250         | 86        | 15 | 75  | 50  | 73  | 2         | 25 x 3/4"   | 161860025007 |
| 140         | 145       | 16 | 92  | 60  | 80  | 2         | 32 x 1/2"   | 161860032005 |
| 140         | 148       | 19 | 92  | 60  | 82  | 2         | 32 x 3/4"   | 161860032007 |
| 120         | 154       | 16 | 92  | 60  | 89  | 2         | 40 x 1/2"   | 161860040005 |
| 120         | 158       | 19 | 92  | 60  | 91  | 2         | 40 x 3/4"   | 161860040007 |
| 120         | 174       | 25 | 92  | 60  | 98  | 2         | 40 x 1"     | 161860040010 |
| 80          | 193       | 16 | 106 | 73  | 102 | 2         | 50 x 1/2"   | 161860050005 |
| 80          | 196       | 21 | 106 | 73  | 104 | 2         | 50 x 3/4"   | 161860050007 |
| 80          | 210       | 25 | 106 | 73  | 109 | 2         | 50 x 1"     | 161860050010 |
| 80          | 293       | 16 | 116 | 84  | 116 | 4         | 63 x 1/2"   | 161860063005 |
| 80          | 297       | 20 | 116 | 84  | 118 | 4         | 63 x 3/4"   | 161860063007 |
| 70          | 310       | 25 | 116 | 84  | 123 | 4         | 63 x 1"     | 161860063010 |
| 60          | 382       | 20 | 122 | 98  | 130 | 4         | 75 x 3/4"   | 161860075007 |
| 50          | 396       | 25 | 122 | 98  | 135 | 4         | 75 x 1"     | 161860075010 |
| 50          | 465       | 40 | 122 | 98  | 145 | 4         | 75 x 1.1/2" | 161860075015 |
| 40          | 513       | 40 | 122 | 98  | 155 | 4         | 75 x 2"     | 161860075020 |
| 45          | 467       | 16 | 141 | 105 | 143 | 4         | 90 x 1/2"   | 161860090005 |
| 45          | 469       | 20 | 141 | 105 | 146 | 4         | 90 x 3/4"   | 161860090007 |
| 45          | 481       | 25 | 141 | 105 | 151 | 4         | 90 x 1"     | 161860090010 |
| 40          | 577       | 20 | 165 | 116 | 168 | 4         | 110 x 3/4"  | 161860110007 |
| 40          | 587       | 25 | 165 | 116 | 173 | 4         | 110 x 1"    | 161860110010 |
| 30          | 777       | 25 | 184 | 124 | 187 | 6         | 125 x 1"    | 161860125010 |
| 16          | 1055      | 25 | 223 | 145 | 223 | 6         | 160 x 1"    | 161860160010 |

B = קוטר קידוח היציאה.

161760

רוכב כפול עם טבעת חיזוק נירוסטה

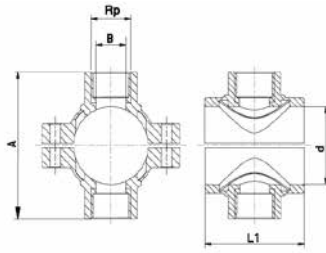

| כמות בקרטון | משקל בגרם | B  | L   | L1  | A   | מס' ברגים | קוטר d x Rp  | מק"ט         |
|-------------|-----------|----|-----|-----|-----|-----------|--------------|--------------|
| 300         | 73        | 10 | 70  | 45  | 66  | 2         | 20 x 1/2"    | 161760020005 |
| 250         | 81        | 15 | 75  | 50  | 71  | 2         | 25 x 1/2"    | 161760025005 |
| 250         | 86        | 15 | 75  | 50  | 73  | 2         | 25 x 3/4"    | 161760025007 |
| 140         | 145       | 16 | 92  | 60  | 80  | 2         | 32 x 1/2"    | 161760032005 |
| 140         | 148       | 19 | 92  | 60  | 82  | 2         | 32 x 3/4"    | 161760032007 |
| 147         | 163       | 19 | 92  | 60  | 84  | 2         | 32 x 1"      | 161760032010 |
| 120         | 154       | 16 | 92  | 60  | 89  | 2         | 40 x 1/2"    | 161760040005 |
| 120         | 158       | 19 | 92  | 60  | 91  | 2         | 40 x 3/4"    | 161760040007 |
| 120         | 174       | 25 | 92  | 60  | 98  | 2         | 40 x 1"      | 161760040010 |
| 80          | 193       | 16 | 106 | 73  | 102 | 2         | 50 x 1/2"    | 161760050005 |
| 80          | 196       | 21 | 106 | 73  | 104 | 2         | 50 x 3/4"    | 161760050007 |
| 80          | 210       | 25 | 106 | 73  | 109 | 2         | 50 x 1"      | 161760050010 |
| 80          | 260       | 25 | 106 | 73  | 117 | 2         | 50 x 1.1/4"  | 161760050013 |
| 80          | 293       | 16 | 116 | 84  | 116 | 4         | 63 x 1/2"    | 161760063005 |
| 80          | 297       | 20 | 116 | 84  | 118 | 4         | 63 x 3/4"    | 161760063007 |
| 70          | 310       | 25 | 116 | 84  | 123 | 4         | 63 x 1"      | 161760063010 |
| 60          | 355       | 32 | 116 | 84  | 132 | 4         | 63 x 1.1/4"  | 161760063013 |
| 60          | 382       | 39 | 116 | 84  | 133 | 4         | 63 x 1.1/2"  | 161760063015 |
| 60          | 382       | 16 | 122 | 98  | 128 | 4         | 75 x 1/2"    | 161760075005 |
| 60          | 382       | 20 | 122 | 98  | 130 | 4         | 75 x 3/4"    | 161760075007 |
| 50          | 396       | 25 | 122 | 98  | 135 | 4         | 75 x 1"      | 161760075010 |
| 50          | 439       | 32 | 122 | 98  | 144 | 4         | 75 x 1.1/4"  | 161760075013 |
| 50          | 465       | 40 | 122 | 98  | 145 | 4         | 75 x 1.1/2"  | 161760075015 |
| 40          | 513       | 40 | 122 | 98  | 155 | 4         | 75 x 2"      | 161760075020 |
| 45          | 467       | 16 | 141 | 105 | 143 | 4         | 90 x 1/2"    | 161760090005 |
| 45          | 469       | 20 | 141 | 105 | 146 | 4         | 90 x 3/4"    | 161760090007 |
| 45          | 481       | 25 | 141 | 105 | 151 | 4         | 90 x 1"      | 161760090010 |
| 40          | 526       | 32 | 141 | 105 | 160 | 4         | 90 x 1.1/4"  | 161760090013 |
| 40          | 547       | 40 | 141 | 105 | 162 | 4         | 90 x 1.1/2"  | 161760090015 |
| 36          | 585       | 50 | 141 | 105 | 172 | 4         | 90 x 2"      | 161760090020 |
| 40          | 575       | 16 | 165 | 116 | 166 | 4         | 110 x 1/2"   | 161760110005 |
| 40          | 577       | 20 | 165 | 116 | 168 | 4         | 110 x 3/4"   | 161760110007 |
| 40          | 587       | 25 | 165 | 116 | 173 | 4         | 110 x 1"     | 161760110010 |
| 30          | 629       | 32 | 165 | 116 | 182 | 4         | 110 x 1.1/4" | 161760110013 |
| 30          | 654       | 40 | 165 | 116 | 187 | 4         | 110 x 1.1/2" | 161760110015 |
| 30          | 684       | 50 | 165 | 116 | 196 | 4         | 110 x 2"     | 161760110020 |
| 30          | 769       | 20 | 184 | 124 | 182 | 6         | 125 x 3/4"   | 161760125007 |
| 30          | 777       | 25 | 184 | 124 | 187 | 6         | 125 x 1"     | 161760125010 |
| 20          | 814       | 32 | 184 | 124 | 196 | 6         | 125 x 1.1/4" | 161760125013 |
| 20          | 834       | 40 | 184 | 124 | 198 | 6         | 125 x 1.1/2" | 161760125015 |
| 20          | 861       | 50 | 184 | 124 | 208 | 6         | 125 x 2"     | 161760125020 |
| 20          | 908       | 25 | 201 | 136 | 202 | 6         | 140 x 1"     | 161760140010 |
| 20          | 947       | 32 | 201 | 136 | 212 | 6         | 140 x 1.1/4" | 161760140013 |
| 20          | 967       | 40 | 201 | 136 | 213 | 6         | 140 x 1.1/2" | 161760140015 |
| 20          | 1001      | 50 | 201 | 136 | 223 | 6         | 140 x 2"     | 161760140020 |
| 16          | 1055      | 25 | 223 | 145 | 223 | 6         | 160 x 1"     | 161760160010 |
| 16          | 1098      | 32 | 223 | 145 | 233 | 6         | 160 x 1.1/4" | 161760160013 |
| 16          | 1119      | 40 | 223 | 145 | 235 | 6         | 160 x 1.1/2" | 161760160015 |
| 16          | 1137      | 50 | 223 | 145 | 245 | 6         | 160 x 2"     | 161760160020 |

B = קוטר קידוח היציאה.

164860

רוכב תיקון

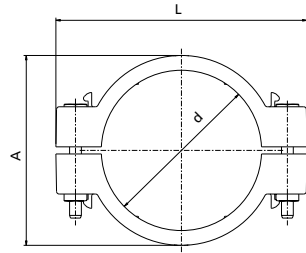

| כמות בקרטון | משקל בגרם | L   | A   | קוטר d | מק"ט      |
|-------------|-----------|-----|-----|--------|-----------|
| 500         | —         | 70  | 30  | 20     | 164860020 |
| 350         | —         | 75  | 36  | 25     | 164860025 |
| 180         | —         | 92  | 44  | 32     | 164860032 |
| 150         | —         | 92  | 52  | 40     | 164860040 |
| 100         | —         | 106 | 63  | 50     | 164860050 |
| 80          | —         | 116 | 77  | 63     | 164860063 |
| 65          | —         | 122 | 90  | 75     | 164860075 |
| 45          | —         | 141 | 107 | 90     | 164860090 |
| 45          | —         | 165 | 128 | 110    | 164860110 |
| 24          | —         | 201 | 161 | 140    | 164860140 |
| 20          | —         | 223 | 182 | 160    | 164860160 |

הערה: רוכב זה מורכב מ 2 יח' של רוכב תחתון בתוספת ברגים, אומים ודיסקיות כנדרש לכל קוטר. מסופק ללא אטם.

162790

רוכב מחוזק

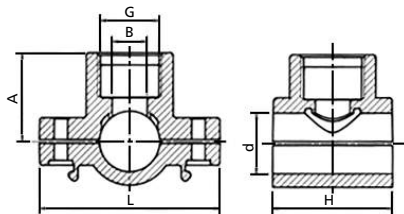

| כמות בקרטון | משקל בגרם | B  | L   | H   | A   | קוטר d x G   | מק"ט         |
|-------------|-----------|----|-----|-----|-----|--------------|--------------|
| 60          | 316       | 39 | 116 | 84  | 67  | 63 x 1.1/2"  | 162790063015 |
| 50          | 411       | 40 | 122 | 98  | 73  | 75 x 1.1/2"  | 162790075015 |
| 40          | 519       | 40 | 141 | 105 | 81  | 90 x 1.1/2"  | 162790090015 |
| 36          | 600       | 40 | 165 | 116 | 92  | 110 x 1.1/2" | 162790110015 |
| 30          | 781       | 40 | 184 | 124 | 99  | 125 x 1.1/2" | 162790125015 |
| 24          | 921       | 40 | 201 | 136 | 107 | 140 x 1.1/2" | 162790140015 |
| 20          | 1071      | 40 | 223 | 145 | 118 | 160 x 1.1/2" | 162790160015 |

**ברגים ואומים לרוכבים (מסוג 160760, 160860, 161760, 161860, 164860)**



| ברגים ואומים אל-חלד (נירוסטה) 16007 |                   |          | ברגים ואומים גליון קר 16005 |                   |          |
|-------------------------------------|-------------------|----------|-----------------------------|-------------------|----------|
| מתאים לרוכבים בקטרים                | שם המוצר          | מק"ט     | מתאים לרוכבים בקטרים        | שם המוצר          | מק"ט     |
| 20 - 25 מ"מ                         | אום לבורג 6 לרוכב | 16007006 | 20 - 25 מ"מ                 | אום לבורג 6 לרוכב | 16005006 |
| 32 - 160 מ"מ                        | אום לבורג 8 לרוכב | 16007007 | 32 - 160 מ"מ                | אום לבורג 8 לרוכב | 16005008 |
| 20 - 25 מ"מ                         | בורג 30-6 לרוכב   | 16007306 | 20 - 25 מ"מ                 | בורג 30-6 לרוכב   | 16005306 |
| 32 - 63 מ"מ                         | בורג 45-8 לרוכב   | 16007458 | 32 - 63 מ"מ                 | בורג 45-8 לרוכב   | 16005458 |
| 75 - 110 מ"מ                        | בורג 60-8 לרוכב   | 16007608 | 75 - 110 מ"מ                | בורג 60-8 לרוכב   | 16005608 |
| 125 - 160 מ"מ                       | בורג 70-8 לרוכב   | 16007708 | 125 - 160 מ"מ               | בורג 70-8 לרוכב   | 16005708 |

**אטמי רוכבים מכניים**

| שם המוצר          | מק"ט       | קוטר   |
|-------------------|------------|--|
| אטם לרוכב P27-20  | 07002P020  | 20-1/2"  |
| אטם לרוכב P28-25  | 07002P025  | 25-1/2", 25-3/4"   |
| אטם לרוכב P29-32  | 07002P032P | 32-1/2", 32-3/4", 32-1"  |
| אטם לאביזר P37-25 | 070020025  | 40-1/2", 40-3/4"   |
| אטם לאביזר P38-32 | 070020032  | 40-1" / 50-1/2"-3/4"-1"-1.1/4" / 63-1/2"-3/4"-1" / 75-1/2"-3/4"-1" / 90-1/2"-3/4"-1" / 110-1/2"-3/4"-1" / 125-1" / 140-1" / 160-1" |
| אטם לאביזר P23-40 | 070020040  | 63-1.1/4" / 75-1.1/4" / 90-1.1/4" / 110-1.1/4" / 125-1.1/4" / 140-1.1/4" / 160-1.1/4"  |
| אטם לאביזר P24-50 | 070020050  | 63-1.1/2" / 75-1.1/2" - 2" / 90-1.1/2" / 110-1.1/2" / 125-1.1/2" / 140-1.1/2" / 160-1.1/2"   |
| אטם לאביזר P25-63 | 070020063  | 90-2" / 110-2" / 125-2" / 140-2" / 160-2"  |



**חדש!**  
קוטר 200  
מ"מ

# PLASSON

## רוכב מכאני פלסאון



### הרוכב המכאני המהפכני של פלסאון

פלסאון גאה להציג את הרוכב המכאני החדש, הכולל התקנה קלה ומהירה ללא ברגים, בנוסף לתכונות החיבור המכאניות הטובות שלנו:

- מנגנון הידוק מהיר אמין וחדשני
- ללא ברגים
- חלקי פלסטיק חזקים ועמידים ללא חלקי מתכת בסכנת קורוזיה
- אטמים אינטגרליים - אין צורך בחומרי איטום



16300

הברגה PLASSADDLE

בקרוב

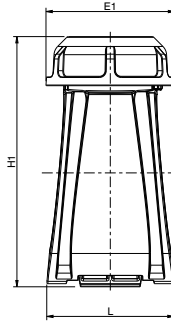
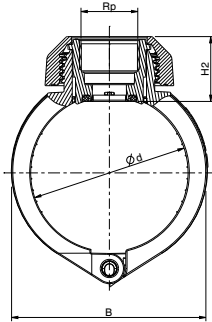

| כמות בקרטון | כמות בשקית | משקל בגרם | H2  | H1  | E1  | L   | B   | קוטר d x Rp  | מק"ט         |
|-------------|------------|-----------|-----|-----|-----|-----|-----|--------------|--------------|
|             |            |           | 49  | 136 | 102 | 89  | 91  | 63 x 1/2"    | 16300063005  |
|             |            |           | 49  | 136 | 102 | 89  | 91  | 63 x 3/4"    | 16300063007  |
|             |            |           | 49  | 136 | 102 | 89  | 91  | 63 x 1"      | 16300063010  |
|             |            |           | 58  | 146 | 102 | 89  | 91  | 63 x 1 1/4"  | 16300063013  |
|             |            |           | 49  | 136 | 102 | 89  | 91  | 63 x 1 1/2"  | 16300063015  |
|             |            |           | 49  | 163 | 102 | 94  | 119 | 90 x 1/2"    | 16300090005  |
|             |            |           | 49  | 163 | 102 | 94  | 119 | 90 x 3/4"    | 16300090007  |
|             |            |           | 49  | 163 | 102 | 94  | 119 | 90 x 1"      | 16300090010  |
|             |            |           | 58  | 173 | 102 | 94  | 119 | 90 x 1 1/4"  | 16300090013  |
|             |            |           | 49  | 163 | 102 | 94  | 119 | 90 x 1 1/2"  | 16300090015  |
|             |            |           | 49  | 180 | 102 | 97  | 141 | 110 x 1/2"   | 16300110005  |
|             |            |           | 49  | 180 | 102 | 97  | 141 | 110 x 3/4"   | 16300110007  |
|             |            |           | 49  | 180 | 102 | 97  | 141 | 110 x 1"     | 16300110010  |
|             |            |           | 58  | 190 | 102 | 97  | 141 | 110 x 1 1/4" | 16300110013  |
|             |            |           | 49  | 180 | 102 | 97  | 141 | 110 x 1 1/2" | 16300110015  |
|             |            |           | 49  | 198 | 102 | 100 | 157 | 125 x 1/2"   | 16300125005  |
|             |            |           | 49  | 198 | 102 | 100 | 157 | 125 x 3/4"   | 16300125007  |
|             |            |           | 49  | 198 | 102 | 100 | 157 | 125 x 1"     | 16300125010  |
|             |            |           | 58  | 207 | 102 | 100 | 157 | 125 x 1 1/4" | 16300125013  |
|             |            |           | 49  | 198 | 102 | 100 | 157 | 125 x 1 1/2" | 16300125015  |
|             |            |           | 49  | 235 | 102 | 106 | 197 | 160 x 1/2"   | 16300160005  |
|             |            |           | 49  | 235 | 102 | 106 | 197 | 160 x 3/4"   | 16300160007  |
|             |            |           | 49  | 235 | 102 | 106 | 197 | 160 x 1"     | 16300160010  |
|             |            |           | 58  | 235 | 102 | 106 | 197 | 160 x 1 1/4" | 16300160013  |
|             |            |           | 49  | 235 | 102 | 106 | 197 | 160 x 1 1/2" | 16300160015  |
|             |            |           | 49  | 255 | 102 | 110 | 220 | 180 x 1/2"   | 16300180005  |
|             |            |           | 49  | 255 | 102 | 110 | 220 | 180 x 3/4"   | 16300180007  |
|             |            |           | 49  | 255 | 102 | 110 | 220 | 180 x 1"     | 16300180010  |
|             |            |           | 58  | 264 | 102 | 110 | 220 | 180 x 1 1/4" | 16300180013  |
|             |            |           | 49  | 255 | 102 | 110 | 220 | 180 x 1 1/2" | 16300180015  |
|             |            |           | 144 | 265 | 102 | 115 | 246 | 200X1/2"     | 163000200005 |
|             |            |           | 144 | 265 | 102 | 115 | 246 | 200X3/4"     | 163000200007 |
|             |            |           | 144 | 265 | 102 | 115 | 246 | 200X1"       | 163000200010 |
|             |            |           | 144 | 265 | 102 | 115 | 246 | 200X1.1/4"   | 163000200013 |
|             |            |           | 144 | 265 | 102 | 115 | 246 | 200X1.1/2"   | 163000200015 |

163106

רוכב דקר

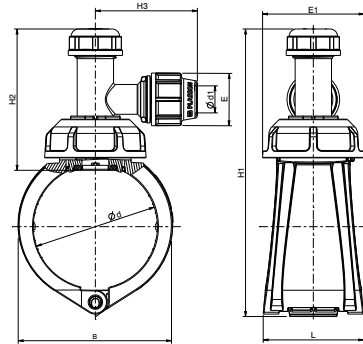

| כמות בקרטון | משקל בגרם | H3  | H2  | H1  | E1  | E   | L   | B   | קוטר d1 x d | מק"ט           |
|-------------|-----------|-----|-----|-----|-----|-----|-----|-----|-------------|----------------|
|             | 640       | 106 | 144 | 231 | 102 | 54  | 89  | 91  | 63 x 25     | 163106063025A  |
|             | 670       | 111 | 144 | 231 | 102 | 64  | 89  | 91  | 63 x 32     | 163106063032A  |
|             |           | 106 | 144 | 258 | 102 | 54  | 94  | 119 | 90 x 25     | 163106090025A  |
|             | 750       | 111 | 144 | 258 | 102 | 64  | 94  | 119 | 90 x 32     | 163106090032A  |
|             |           | 106 | 144 | 273 | 102 | 54  | 97  | 141 | 110 x 25    | 163106110025A  |
|             |           | 111 | 144 | 273 | 102 | 64  | 97  | 141 | 110 x 32    | 163106110032A  |
|             | 823       | 106 | 144 | 290 | 102 | 54  | 100 | 157 | 125 x 25    | 163106125025A  |
|             | 850       | 111 | 144 | 290 | 102 | 64  | 100 | 157 | 125 x 32    | 163106125032A  |
|             |           | 106 | 144 | 325 | 102 | 54  | 106 | 198 | 160 x 25    | 163106160025A  |
|             |           | 111 | 144 | 325 | 102 | 64  | 106 | 198 | 160 x 32    | 163106160032A  |
|             | 1070      | 106 | 144 | 350 | 102 | 54  | 110 | 220 | 180 x 25    | 163106180025A  |
|             | 1100      | 111 | 144 | 350 | 102 | 64  | 110 | 220 | 180 x 32    | 163106180032A  |
|             |           | 106 | 144 | 368 | 115 | 102 | 246 | 144 | 200X25      | 1631062000250A |
|             |           | 111 | 144 | 368 | 115 | 102 | 246 | 144 | 200X32      | 1631062000320A |

1631R0

רוכב דקר יציאת תבריג

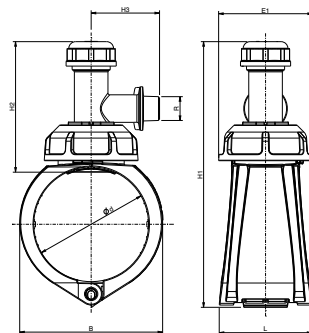

| כמות בקרטון | משקל בגרם | H3 | H2  | H1  | E1  | L   | B   | קוטר d1 x d | מק"ט         |
|-------------|-----------|----|-----|-----|-----|-----|-----|-------------|--------------|
|             | 602       | 78 | 144 | 231 | 102 | 89  | 91  | 63 x 1"     | 1631R0063010 |
|             | 675       | 78 | 144 | 258 | 102 | 94  | 119 | 90 x 1"     | 1631R0090010 |
|             | 720       | 78 | 144 | 273 | 102 | 97  | 141 | 110 x 1"    | 1631R0110010 |
|             | 787       | 78 | 144 | 290 | 102 | 100 | 157 | 125 x 1"    | 1631R0125010 |
|             | 930       | 78 | 144 | 325 | 102 | 106 | 198 | 160 x 1"    | 1631R0160010 |
|             | 1030      | 78 | 144 | 350 | 102 | 110 | 220 | 180 x 1"    | 1631R0180010 |
|             |           | 78 | 144 | 368 | 102 | 115 | 246 | 200X1"      | 1631R0200010 |



## כלי עזר ואביזרים מיוחדים

### 070070 טבעת נירוסטה לחיזוק אביזרים עם הברגה פנימית



| משקל בגרם | קוטר G | מק"ט      |
|-----------|--------|-----------|
| —         | 1/2"   | 070070005 |
| —         | 3/4"   | 070070007 |
| —         | 1"     | 070070010 |
| —         | 1.1/4" | 070070013 |
| —         | 1.1/2" | 070070015 |
| —         | 2"     | 070070020 |

### 079700 דיסקית נירוסטה לצינורות PEX + PP + PVC

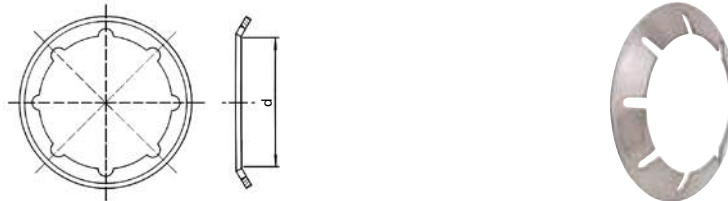

| משקל בגרם | קוטר d | מק"ט      |
|-----------|--------|-----------|
| 2         | 20     | 07970020P |
| 2         | 25     | 07970025P |
| 4         | 32     | 07970032P |
| 6         | 40     | 07970040P |
| 11        | 50     | 07970050P |
| 18        | 63     | 07970063P |

ראה המחשה בעמוד 11.

### 071209 מתאם פקק

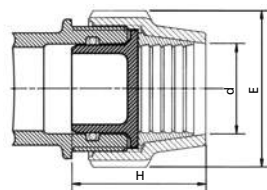

| כמות בשקית | משקל בגרם | E   | H  | קוטר d | מק"ט      |
|------------|-----------|-----|----|--------|-----------|
| —          | 4         | 48  | 47 | 20     | 071209020 |
| 10         | 7         | 54  | 51 | 25     | 071209025 |
| 10         | 15        | 64  | 56 | 32     | 071209032 |
| 10         | 24        | 82  | 66 | 40     | 071209040 |
| 10         | 38        | 96  | 80 | 50     | 071209050 |
| —          | 76        | 113 | 96 | 63     | 071209063 |

079600

מחדד לצינורות 20-63 מ"מ



| משקל בגרם | קוטר d | מק"ט         |
|-----------|--------|--------------|
| 202       | 20-63  | 079600063020 |

189600

מחדד צינורות



| מק"ט          | קוטר    | משקל בגרם | כמות בשקית | כמות בקרטון |
|---------------|---------|-----------|------------|-------------|
| 189600063020P | 20 - 63 | 86        | 1          | 180         |

079900

מפתח לאביזרי פלסאון



| מק"ט     | קוטר d x d | משקל בגרם | כמות בשקית |
|----------|------------|-----------|------------|
| 07990001 | 16 x 40    | 65        | 5          |
| 07990005 | 40 x 75    | 296       | —          |
| 07990000 | 63 x 125   | 840       | —          |

המפתחות מתאימים לפתיחת וסגירת אום האביזר וכן מתאימים לאחיזת גוף האביזר. לנוחיותך, מומלץ לעבוד עם 2 מפתחות.

079600

סליל טפלון - פלסאון



| מק"ט     | קוטר |
|----------|------|
| 07960039 | 3/4" |



| מק"ט     | קוטר |
|----------|------|
| 07960040 | 1/2" |

074380

מתאם לצינור נחושת

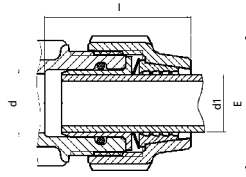

| מק"ט     | קוטר d x d1 | l   | E   | משקל בגרם | כמות בקרטון |
|----------|-------------|-----|-----|-----------|-------------|
| 07438015 | 20 x 15     | 67  | 48  | 20        | 360         |
| 07438016 | 25 x 15     | 69  | 54  | 33        | 360         |
| 07438022 | 25 x 22     | 67  | 54  | 23        | 360         |
| 07438028 | 32 x 28     | 77  | 64  | 35        | 300         |
| 07438035 | 40 x 35     | 92  | 82  | 38        | 300         |
| 07438042 | 50 x 42     | 105 | 96  | 64        | 250         |
| 07438054 | 63 x 54     | 121 | 113 | 102       | 150         |

078907

מתאם לצינור מתכת - מגולוון

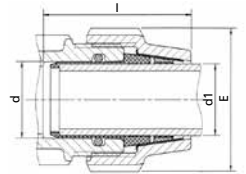

| מק"ט      | קוטר d x G  | l   | E   | משקל בגרם | כמות בקרטון |
|-----------|-------------|-----|-----|-----------|-------------|
| 078907010 | 40 x 1"     | 96  | 82  | 117       | 200         |
| 078907013 | 50 x 1.1/4" | 105 | 96  | 182       | 150         |
| 078907015 | 50 x 1.1/2" | 115 | 96  | 125       | 150         |
| 078907020 | 63 x 2"     | 117 | 113 | 226       | 120         |

030390

שסתום לחיבור מהיר

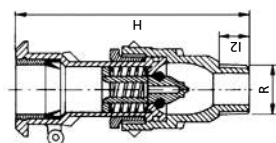

| מק"ט     | קוטר R | l2 | H   | משקל בגרם | כמות בשקית | כמות בקרטון |
|----------|--------|----|-----|-----------|------------|-------------|
| 03039037 | 3/4"   | 17 | 146 | 144       | 5          | 130         |
| 03039030 | 1"     | 18 | 148 | 148       | 5          | 130         |

031390

זקף עם סגר לחיבור מהיר

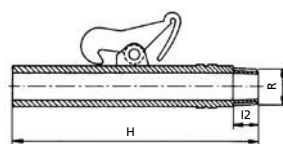

| מק"ט     | קוטר R | l2 | H   | משקל בגרם | כמות בשקית | כמות בקרטון |
|----------|--------|----|-----|-----------|------------|-------------|
| 03139020 | 3/4"   | 18 | 173 | 66        | 5          | 250         |









# מחבר PUSH IN יציאה ממיכל

קל להתקנה למגוון שימושים

הברגות חוץ (M) וחוץ/פנים (MF)

מק"ט: 0516B05



## יתרונות



### שימוש רב-תכליתי

קל להתקנה על מיכלים המיועדים לשימושים שונים: אחסון מים, אספקת מים, יאכטות, קרונועים, שירותים כימיים, אחסון לנוזלים שונים לרבות דלק ואוריאה, תעשיית הרכב ופינוי אשפה



### התקנה פשוטה ומהירה ישירות מהצד החיצוני של המיכל

- דרוש מתקין אחד בלבד
- ללא צורך בכניסה למיכל
- התקנה בסביבת עבודה בטוחה
- כפי שנדרש על פי תקן EEC/89/391, בעיקר במקרה של אדים רעילים



### אמין ועמיד לאורך זמן

עמידות לקורוזיה



### איטום בטיחותי

מנג'ט המיועד לאיטום הידראולי של עד 4 בר, על משטח ישר או עם רדיוס מינימאלי של 50 ס"מ



### לא מצריך תחזוקה

גוף - פוליפרופילן מחוזק  
מנג'ט - EPDM

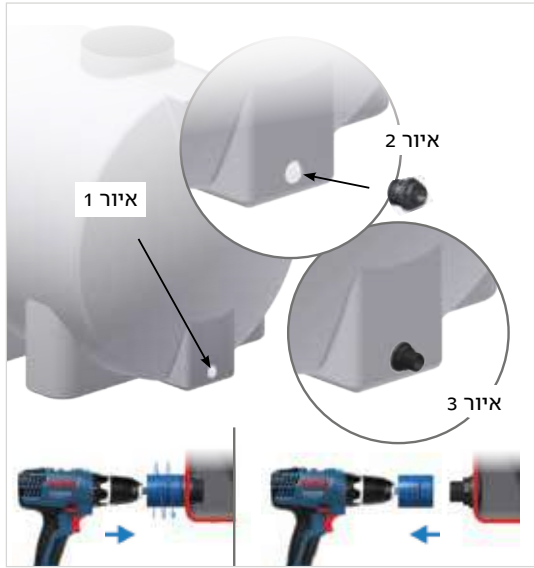

## הוראות התקנה

- א. קדח חור **איור 1** בגודל זהה למחבר, כפי שמצויין על תווית המוצר.
- ב. השתמש בנייר לטש להסרת השבבים ו/או קצוות חדים, בפנים ומחוץ לחור.
- ג. הכנס את המחבר מבחוץ **איור 2** מבלי לפרקו, ואז התקן את המחבר כפי שניתן לראות **באיור 3**.
- ד. החזק את המחבר בתושבתו כפי שניתן לראות **באיור 3**, והדק את האום היטב.
- ה. כדי לחבר אביזר עם הברגת חוץ למחבר יציאה מיכל חוץ/פנים (M/F) יש להדקו נגד הסיבוב ע"י מפתח.

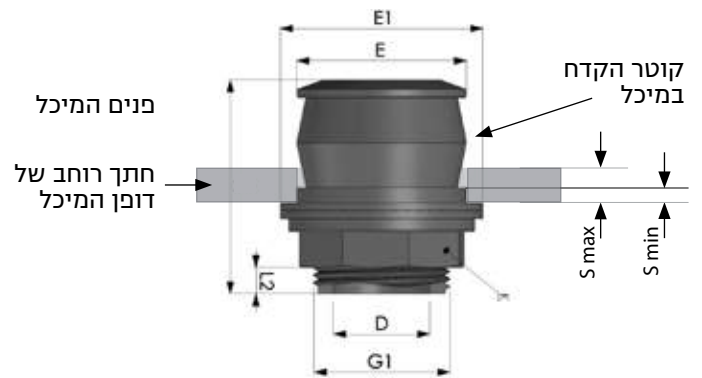

להתקנה נכונה, יש לוודא כי קוטר הקדח במיכל מתאים לקוטר המוצר (E)

### עובי דופן המיכל (S)

|    |        |        |    |      |      |       |
|----|--------|--------|----|------|------|-------|
| 2" | 1 1/2" | 1 1/4" | 1" | 3/4" | 1/2" | ממדים |
| 4  | 4      | 4      | 2  | 2    | 2    | S MIN |
| 12 | 12     | 12     | 10 | 9    | 8    | S MAX |

\* כל המידות במ"מ

### קוטר החור במיכל (E)

|    |        |        |    |      |      |       |
|----|--------|--------|----|------|------|-------|
| 2" | 1 1/2" | 1 1/4" | 1" | 3/4" | 1/2" | ממדים |
| 70 | 59     | 52     | 43 | 35   | 29   | קוטר  |

\* כל המידות במ"מ

### מידות זמינות

|    |        |        |    |      |      |       |
|----|--------|--------|----|------|------|-------|
| 2" | 1 1/2" | 1 1/4" | 1" | 3/4" | 1/2" | QJ M  |
| 2" | 1 1/2" | -      | 1" | 3/4" | -    | QJ MM |

התרחבות המנוג'ט נועדה לאטום את המיכל מבפנים ולהדק את המחבר לדופן

## 0516B מחבר יציאה ממיכל B עם גרמושקה הברגה חיצונית

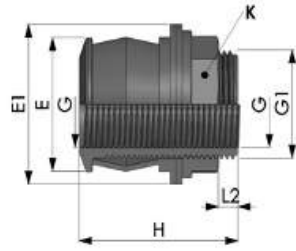

| כמות בקרטון | משקל בגרם | K  | L2 | H  | E1 | E  | קוטר G1 | מק"ט      |
|-------------|-----------|----|----|----|----|----|---------|-----------|
| —           | —         | 28 | 5  | 49 | 38 | 29 | 1/2"    | 0516B0505 |
| —           | —         | 32 | 4  | 52 | 43 | 35 | 3/4"    | 0516B0507 |
| —           | —         | 41 | 7  | 56 | 53 | 43 | 1"      | 0516B0510 |
| —           | —         | 50 | 6  | 65 | 62 | 52 | 1.1/4"  | 0516B0513 |
| —           | —         | 57 | 16 | 75 | 68 | 59 | 1.1/2"  | 0516B0515 |
| —           | —         | 70 | 31 | 91 | 80 | 70 | 2"      | 0516B0520 |

## 0516B מחבר יציאה ממיכל B עם גרמושקה הברגה חיצונית ופנימית

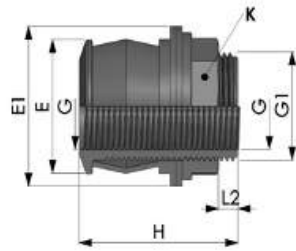

| כמות בקרטון | משקל בגרם | K  | L2 | H  | E1 | E  | קוטר G1 X G    | מק"ט         |
|-------------|-----------|----|----|----|----|----|----------------|--------------|
| —           | —         | 28 | 5  | 49 | 38 | 29 | 1/2" - 3/8"    | 0516B0505705 |
| —           | —         | 32 | 4  | 52 | 43 | 35 | 3/4" - 1/2"    | 0516B0505707 |
| —           | —         | 41 | 7  | 56 | 53 | 43 | 1" - 3/4"      | 0516B051007  |
| —           | —         | 50 | 6  | 65 | 62 | 52 | 1.1/4" - 1"    | 0516B051310  |
| —           | —         | 57 | 16 | 75 | 68 | 59 | 1.1/2" - 1.14" | 0516B051513  |
| —           | —         | 70 | 31 | 91 | 80 | 70 | 2" - 1.1/2"    | 0516B052015  |



כלי עזר - בוקסת הידוק

כלי עזר - מקדח מדרג



| קוטר G | מק"ט      |
|--------|-----------|
| 1/2"   | 0516B5205 |
| 3/4"   | 0516B5207 |
| 1/2"   | 0516B5210 |
| 1/1/4" | 0516B5213 |
| 1.1/2" | 0516B5215 |
| 2"     | 0516B5220 |

| קוטר G    | מק"ט        |
|-----------|-------------|
| 1/2" - 1" | 0516B510510 |



\* חיבורים חיצוניים להמחשה בלבד

0516B9

מחבר יציאה ממיכל "B"

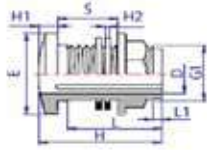

גוף P.P.

| כמות בקרטון | משקל בגרם | H2  | S  | E    | H1 | H  | D    | L1 | L  | קוטר G1 | מק"ט      |
|-------------|-----------|-----|----|------|----|----|------|----|----|---------|-----------|
| 300         | 50        | 2,5 | 28 | 38   | 5  | 49 | 13   | 4  | 38 | 1/2"    | 0516B9005 |
| 300         | 50        | 2,5 | 31 | 43   | 5  | 52 | 18   | 4  | 41 | 3/4"    | 0516B9007 |
| 200         | 50        | 2,5 | 36 | 50   | 5  | 56 | 24   | 2  | 45 | 1"      | 0516B9010 |
| 120         | 20        | 2,5 | 50 | 57,5 | 5  | 65 | 29,5 | 2  | 54 | 1.1/4"  | 0516B9013 |
| 140         | 20        | 2,5 | 60 | 63,5 | 5  | 75 | 34,5 | 2  | 64 | 1.1/2"  | 0516B9015 |
| 80          | 10        | 2,5 | 75 | 73   | 5  | 91 | 45,5 | 2  | 80 | 2"      | 0516B9020 |

הערה: מתאים בצורה אופטימלית לברזי PVC בלבד \* אטמים מ-EPDM.

0516B.60 אטם למחבר יציאה ממיכל B

0516B.05 אום למחבר יציאה ממיכל B



| קוטר G   | מק"ט         |
|----------|--------------|
| B 1/2"   | 0516B.600303 |
| B 3/4"   | 0516B.600505 |
| B 1"     | 0516B.600707 |
| B 1.1/4" | 0516B.600909 |
| B 1.1/2" | 0516B.601111 |
| B 2"     | 0516B.601515 |

| קוטר G   | מק"ט         |
|----------|--------------|
| B 1/2"   | 0516B.050303 |
| B 3/4"   | 0516B.050505 |
| B 1"     | 0516B.050707 |
| B 1.1/4" | 0516B.050909 |
| B 1.1/2" | 0516B.051111 |
| B 2"     | 0516B.051515 |

\* אטמים מ-EPDM.

0516V9 מחבר יציאה ממיכל V - גוף ניילון

0516V9 PP מחבר יציאה ממיכל V - גוף PP



| קוטר G   | מק"ט      |
|----------|-----------|
| V 1.1/2" | 0516V9015 |
| V 2"     | 0516V9020 |

| קוטר G | מק"ט      |
|--------|-----------|
| V 1/2" | 0516V9005 |
| V 3/4" | 0516V9007 |

\* עד גמר המלאי.

\* עד גמר המלאי.





# ווסת לחץ לשימוש כללי | מחומרים פלסטיים

## 550 UPR

**מק"ט: 02206500**



### תיאור כללי:

- גוף פלסטי: פוליפרופילן + סיבי זכוכית
- חלקי הפלסטיק בברז: אצטל (POM)
- חלקי מתכת: פלדת אל-חלד
- דיאפרגמה ואטמים: EPDM

### מידע טכני:

- כניסה ויציאה 1" BSPT, אפשרות לחיבור רקורד 1,4/3"
- לחץ כניסה מקסימלי 16 בר
- תחום וויסות לחץ יציאה: 0.3 – 4.0 בר. ללא תלות בלחץ הכניסה (תחומים נוספים אפשריים לפי דרישה)
- $3.4 = K_v$

### מידות:

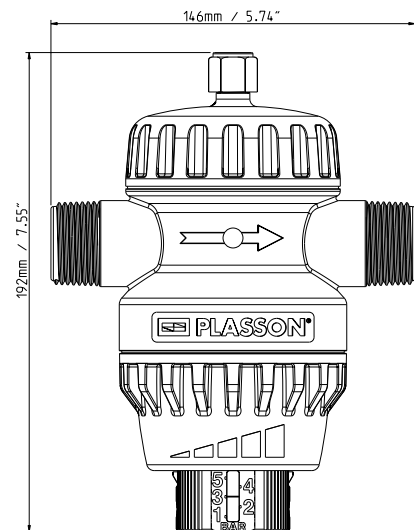
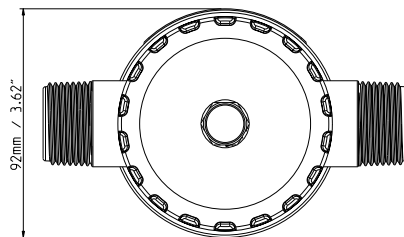

## הוראות התקנה והפעלה:

- שים לב לכיוון החץ בהתקנה
- ניתן להתקין אנכית, אופקית או בכל זווית
- קבע את הלחץ המקסימלי ע"י סיבוב גלגל הוויסות בכיוון הסימון עד שהאינדיקטור מתייצב מול הערך הרצוי
- להתקנת מד לחץ על הווסת - השתמש במד לחץ עם סיכה או הסר את הפקק 4/1" וחבר מד לחץ
- כיוון הלחץ - לפי הסימון

## תכונות:

- ספיקה גבוהה בכל תחום הוויסות
- וויסות אמין החל מ-0.3 בר
- תחום וויסות רחב
- בקרת לחץ יציבה בכל תחום העבודה
- עמידות כימית גבוהה
- עשוי מחומרים פלסטיים עמידים בקורוזיה
- כיוון לחץ פשוט ללא כלים
- ללא תחזוקה
- ויסות סטטי מלא
- אינדיקטור לחץ מאפשר כיוון הווסת ללא מד לחץ, כאשר לא נדרש כיוון מדויק



## אביזרי סילבר

### 140100

### מצמד דו כיווני

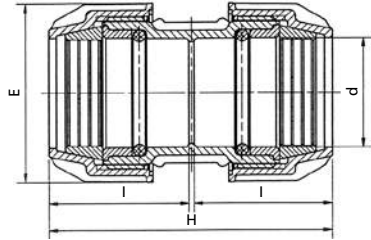

| כמות בקרטון | כמות בשקית | משקל בגרם | E   | H   | I  | קוטר d x d | מק"ט      |
|-------------|------------|-----------|-----|-----|----|------------|-----------|
| 400         | 10         | 48        | 39  | 105 | 50 | 16 x 16    | 140100016 |
| 500         | 10         | 35        | 42  | 90  | 44 | 20 x 20    | 140100020 |
| 300         | 10         | 56        | 50  | 98  | 48 | 25 x 25    | 140100025 |
| 160         | 10         | 100       | 61  | 114 | 56 | 32 x 32    | 140100032 |
| 100         | 5          | 151       | 73  | 127 | 62 | 40 x 40    | 140100040 |
| 60          | 5          | 245       | 92  | 146 | 71 | 50 x 50    | 140100050 |
| 40          | —          | 400       | 106 | 167 | 82 | 63 x 63    | 140100063 |

### 140200

### מצמד הברגה חיצונית

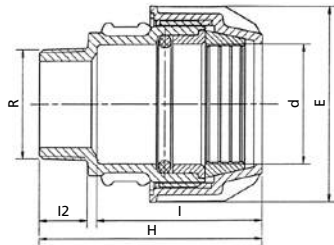

| כמות בקרטון | כמות בשקית | משקל בגרם | E   | H   | I  | I2 | קוטר d x R  | מק"ט           |
|-------------|------------|-----------|-----|-----|----|----|-------------|----------------|
| 500         | —          | 32        | 32  | 73  | 59 | 13 | 16 x 3/8"   | 140200016003   |
| 500         | 10         | 32        | 39  | 79  | 59 | 16 | 16 x 1/2"   | 140200016005   |
| 500         | 10         | 33        | 39  | 80  | 59 | 17 | 16 x 3/4"   | 140200016007   |
| 600         | 10         | 22        | 42  | 71  | 50 | 17 | 20 x 1/2"   | 140200020005   |
| 600         | 10         | 23        | 42  | 71  | 50 | 18 | 20 x 3/4"   | 140200020007   |
| 480         | 10         | 64        | 50  | 77  | 50 | 18 | 20 x 1"     | 140200020010 * |
| 480         | 10         | 34        | 50  | 75  | 54 | 17 | 25 x 1/2"   | 140200025005   |
| 480         | 10         | 34        | 50  | 75  | 54 | 17 | 25 x 3/4"   | 140200025007   |
| 480         | 10         | 36        | 50  | 77  | 50 | 18 | 25 x 1"     | 140200025010   |
| 280         | 10         | 58        | 61  | 82  | 66 | 20 | 32 x 3/4"   | 140200032007   |
| 280         | 10         | 58        | 61  | 84  | 60 | 18 | 32 x 1"     | 140200032010   |
| 280         | 10         | 64        | 61  | 86  | 58 | 20 | 32 x 1.1/4" | 140200032013   |
| 150         | 5          | 90        | 73  | 97  | 73 | 22 | 40 x 1"     | 140200040010   |
| 150         | 5          | 94        | 73  | 99  | 73 | 20 | 40 x 1.1/4" | 140200040013   |
| 150         | 5          | 95        | 73  | 98  | 73 | 22 | 40 x 1.1/2" | 140200040015   |
| 100         | —          | 227       | 92  | 110 | 90 | 26 | 40 x 2"     | 140200040020 * |
| 100         | 5          | 147       | 92  | 107 | 80 | 22 | 50 x 1.1/2" | 140200050015   |
| 100         | 5          | 152       | 92  | 110 | 90 | 26 | 50 x 2"     | 140200050020   |
| 60          | —          | 273       | 106 | 120 | 99 | 26 | 63 x 2"     | 140200063020   |

\* אביזרים אלו מורכבים מ-אביזר + ערכת הפחתת קוטר.

## 140300

## מצמד הברגה פנימית

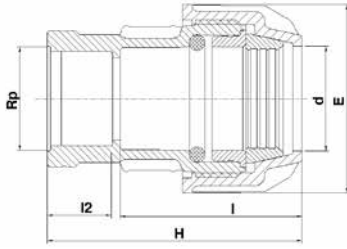

| כמות בקרטון | כמות בשקית | משקל בגרם | E   | H   | I  | l2 | קוטר d x Rp | מק"ט         |
|-------------|------------|-----------|-----|-----|----|----|-------------|--------------|
| 500         | 10         | 37        | 39  | 77  | 55 | 19 | 16 x 1/2"   | 140300016005 |
| 500         | 10         | 35        | 39  | 79  | 56 | 19 | 16 x 3/4"   | 140300016007 |
| 600         | 10         | 27        | 42  | 71  | 51 | 18 | 20 x 1/2"   | 140300020005 |
| 600         | 10         | 29        | 42  | 72  | 51 | 19 | 20 x 3/4"   | 140300020007 |
| 400         | 10         | 70        | 50  | 80  | 54 | 21 | 20 x 1"     | 140300020010 |
| 400         | 10         | 38        | 50  | 75  | 54 | 19 | 25 x 3/4"   | 140300025007 |
| 400         | 10         | 42        | 50  | 80  | 54 | 21 | 25 x 1"     | 140300025010 |
| 280         | 10         | 62        | 61  | 82  | 61 | 19 | 32 x 3/4"   | 140300032007 |
| 280         | 10         | 62        | 61  | 84  | 61 | 21 | 32 x 1"     | 140300032010 |
| 150         | 5          | 97        | 73  | 97  | 73 | 21 | 40 x 1"     | 140300040010 |
| 150         | 5          | 113       | 73  | 101 | 73 | 25 | 40 x 1.1/4" | 140300040013 |
| 150         | 5          | 122       | 73  | 101 | 73 | 25 | 40 x 1.1/2" | 140300040015 |
| 90          | 5          | 173       | 92  | 107 | 82 | 25 | 50 x 1.1/2" | 140300050015 |
| 90          | 5          | 192       | 92  | 112 | 82 | 30 | 50 x 2"     | 140300050020 |
| 60          | —          | 262       | 106 | 119 | 86 | 30 | 63 x 2"     | 140300063020 |

מקוטר 1.1/4" ומעלה מסופק עם טבעת נירוסטה.

## 141200

## אביזר לקצה צינור

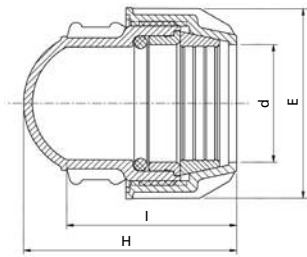

| כמות בקרטון | כמות בשקית | משקל בגרם | E   | I  | H   | קוטר d | מק"ט      |
|-------------|------------|-----------|-----|----|-----|--------|-----------|
| 520         | 10         | 30        | 50  | 48 | 59  | 25     | 141200025 |
| 330         | 10         | 53        | 61  | 54 | 67  | 32     | 141200032 |
| 180         | 5          | 32        | 73  | 67 | 80  | 40     | 141200040 |
| 100         | 5          | 54        | 92  | 71 | 93  | 50     | 141200050 |
| 60          | —          | 86        | 105 | 80 | 112 | 63     | 141200063 |

## 140400

## הסתעפות 90°

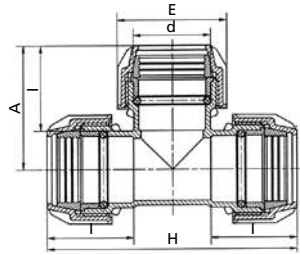

| כמות בקרטון | כמות בשקית | משקל בגרם | E   | H   | I  | A   | קוטר d x d x d | מק"ט      |
|-------------|------------|-----------|-----|-----|----|-----|----------------|-----------|
| 200         | 10         | 79        | 39  | 126 | 50 | 63  | 16 x 16 x 16   | 140400016 |
| 250         | 10         | 77        | 42  | 113 | 43 | 57  | 20 x 20 x 20   | 140400020 |
| 170         | 10         | 85        | 50  | 124 | 47 | 60  | 25 x 25 x 25   | 140400025 |
| 100         | 5          | 148       | 61  | 150 | 56 | 75  | 32 x 32 x 32   | 140400032 |
| 60          | 5          | 244       | 73  | 173 | 62 | 86  | 40 x 40 x 40   | 140400040 |
| 32          | —          | 394       | 92  | 207 | 71 | 104 | 50 x 50 x 50   | 140400050 |
| 20          | —          | 643       | 106 | 239 | 82 | 119 | 63 x 63 x 63   | 140400063 |

## 141400

## הסתעפות 90° הברגה פנימית

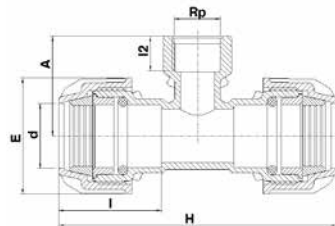

| כמות בקרטון | כמות בשקית | משקל בגרם | E   | H   | I  | I2 | A  | קוטר d x Rp x d  | מק"ט         |
|-------------|------------|-----------|-----|-----|----|----|----|------------------|--------------|
| 240         | 10         | 63        | 39  | 124 | 51 | 19 | 30 | 16 x 1/2" x 16   | 141400016005 |
| 240         | 10         | 59        | 39  | 122 | 50 | 19 | 30 | 16 x 3/4" x 16   | 141400016007 |
| 320         | 10         | 48        | 42  | 113 | 44 | 18 | 43 | 20 x 1/2" x 20   | 141400020005 |
| 320         | 10         | 50        | 42  | 113 | 44 | 19 | 45 | 20 x 3/4" x 20   | 141400020007 |
| 200         | 10         | 70        | 50  | 123 | 48 | 18 | 45 | 25 x 1/2" x 25   | 141400025005 |
| 200         | 10         | 70        | 50  | 123 | 48 | 19 | 48 | 25 x 3/4" x 25   | 141400025007 |
| 200         | 10         | 74        | 50  | 123 | 48 | 21 | 50 | 25 x 1" x 25     | 141400025010 |
| 120         | —          | 120       | 61  | 150 | 56 | 18 | 49 | 32 x 1/2" x 32   | 141400032005 |
| 120         | 5          | 118       | 61  | 150 | 56 | 19 | 52 | 32 x 3/4" x 32   | 141400032007 |
| 120         | 5          | 123       | 61  | 150 | 56 | 21 | 55 | 32 x 1" x 32     | 141400032010 |
| 70          | 5          | 188       | 73  | 173 | 62 | 21 | 63 | 40 x 1" x 40     | 141400040010 |
| 70          | —          | 207       | 73  | 173 | 62 | 25 | 67 | 40 x 1.1/4" x 40 | 141400040013 |
| 60          | 5          | 204       | 73  | 173 | 62 | 25 | 68 | 40 x 1.1/2" x 40 | 141400040015 |
| 40          | —          | 323       | 92  | 200 | 72 | 25 | 73 | 50 x 1.1/2" x 50 | 141400050015 |
| 40          | —          | 348       | 92  | 200 | 72 | 30 | 79 | 50 x 2" x 50     | 141400050020 |
| 24          | —          | 522       | 106 | 239 | 82 | 30 | 86 | 63 x 2" x 63     | 141400063020 |

מקוטר 1.1/4" ומעלה מסופק עם טבעות נירוסטה.

## 148400

## הסתעפות 90° הברגה חיצונית

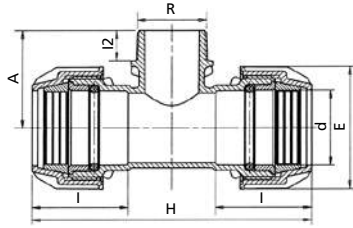

| כמות בקרטון | כמות בשקית | משקל בגרם | E   | H   | I  | I2 | A  | קוטר d x R x d   | מק"ט           |
|-------------|------------|-----------|-----|-----|----|----|----|------------------|----------------|
| 300         | 10         | 43        | 42  | 113 | 44 | 17 | 44 | 16 x 1/2" x 16   | 148400016005 * |
| 300         | 10         | 45        | 42  | 113 | 44 | 18 | 45 | 16 x 3/4" x 16   | 148400016007 * |
| 300         | 10         | 43        | 42  | 113 | 44 | 17 | 44 | 20 x 1/2" x 20   | 148400020005   |
| 300         | 10         | 45        | 42  | 113 | 44 | 18 | 45 | 20 x 3/4" x 20   | 148400020007   |
| 220         | 10         | 63        | 50  | 124 | 48 | 17 | 45 | 25 x 1/2" x 25   | 148400025005   |
| 220         | 10         | 66        | 50  | 124 | 48 | 18 | 47 | 25 x 3/4" x 25   | 148400025007   |
| 120         | 5          | 112       | 61  | 150 | 56 | 18 | 49 | 32 x 3/4" x 32   | 148400032007   |
| 120         | 5          | 114       | 61  | 150 | 56 | 20 | 53 | 32 x 1" x 32     | 148400032010   |
| 70          | 5          | 182       | 73  | 173 | 62 | 20 | 65 | 40 x 1" x 40     | 148400040010   |
| 70          | —          | 189       | 73  | 173 | 62 | 22 | 68 | 40 x 1.1/4" x 40 | 148400040013   |
| 70          | 5          | 192       | 73  | 173 | 62 | 22 | 69 | 40 x 1.1/2" x 40 | 148400040015   |
| 40          | —          | 308       | 92  | 207 | 72 | 22 | 73 | 50 x 1.1/2" x 50 | 148400050015   |
| 40          | —          | 316       | 92  | 207 | 72 | 26 | 77 | 50 x 2" x 50     | 148400050020   |
| 20          | —          | 486       | 106 | 239 | 82 | 26 | 84 | 63 x 2" x 63     | 148400063020   |

\* מבוסס על אביזר 20 מ"מ עם טבעת מעבר 16 x 20 ותותב 16 מ"מ.

## 140500

## זוית 90°

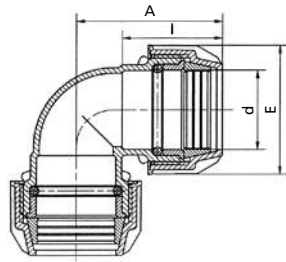

| כמות בקרטון | כמות בשקית | משקל בגרם | E   | A   | I  | קוטר d x d | מק"ט      |
|-------------|------------|-----------|-----|-----|----|------------|-----------|
| 350         | 10         | 50        | 39  | 64  | 51 | 16 x 16    | 140500016 |
| 440         | 10         | 38        | 42  | 57  | 43 | 20 x 20    | 140500020 |
| 300         | 10         | 58        | 50  | 62  | 47 | 25 x 25    | 140500025 |
| 160         | 10         | 102       | 61  | 75  | 58 | 32 x 32    | 140500032 |
| 90          | 5          | 164       | 73  | 86  | 62 | 40 x 40    | 140500040 |
| 50          | 5          | 276       | 92  | 104 | 74 | 50 x 50    | 140500050 |
| 32          | —          | 442       | 106 | 119 | 82 | 63 x 63    | 140500063 |



141500

זווית 90° הברגה פנימית

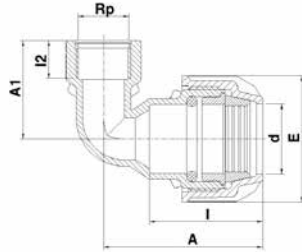

| כמות בקרטון | כמות בשקית | משקל בגרם | E   | I  | I2 | A   | A1 | קוטר d x Rp | מק"ט         |
|-------------|------------|-----------|-----|----|----|-----|----|-------------|--------------|
| 500         | 10         | 39        | 39  | 50 | 19 | 66  | 39 | 16 x 1/2"   | 141500016005 |
| 500         | 10         | 30        | 39  | 33 | 19 | 57  | 45 | 16 x 1/3"   | 141500016007 |
| 600         | 10         | 29        | 42  | 44 | 17 | 56  | 42 | 20 x 1/2"   | 141500020005 |
| 500         | 10         | 30        | 42  | 44 | 18 | 56  | 42 | 20 x 3/4"   | 141500020007 |
| 380         | 10         | 43        | 50  | 48 | 18 | 68  | 45 | 25 x 1/2"   | 141500025005 |
| 380         | 10         | 43        | 50  | 48 | 18 | 68  | 45 | 25 x 3/4"   | 141500025007 |
| 340         | 10         | 48        | 50  | 48 | 21 | 68  | 50 | 25 x 1"     | 141500025010 |
| 220         | 10         | 64        | 61  | 56 | 18 | 75  | 47 | 32 x 3/4"   | 141500032007 |
| 200         | 10         | 70        | 61  | 56 | 21 | 75  | 60 | 32 x 1"     | 141500032010 |
| 200         | —          | 91        | 61  | 56 | 25 | 75  | 66 | 32 x 1.1/4" | 141500032013 |
| 120         | —          | 130       | 73  | 62 | 25 | 86  | 70 | 40 x 1.1/4" | 141500040013 |
| 110         | 5          | 141       | 73  | 62 | 25 | 86  | 70 | 40 x 1.1/2" | 141500040015 |
| 70          | 5          | 203       | 92  | 74 | 25 | 102 | 79 | 50 x 1.1/2" | 141500050015 |
| 70          | 5          | 226       | 92  | 74 | 30 | 102 | 79 | 50 x 2"     | 141500050020 |
| 44          | —          | 327       | 106 | 82 | 30 | 115 | 86 | 63 x 2"     | 141500063020 |

מקוטר 1.1/4" ומעלה מסופק עם טבעת נירוסטה.

148500

זווית 90° הברגה חיצונית

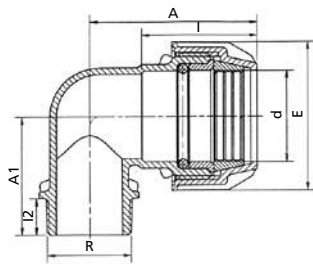

| כמות בקרטון | כמות בשקית | משקל בגרם | E   | I  | I2 | A   | A1 | קוטר d x R  | מק"ט           |
|-------------|------------|-----------|-----|----|----|-----|----|-------------|----------------|
| 600         | 10         | 25        | 42  | 43 | 17 | 57  | 44 | 16 x 1/2"   | 148500016005 * |
| 600         | 10         | 28        | 42  | 43 | 18 | 57  | 45 | 16 x 3/4"   | 148500016007 * |
| 600         | 10         | 25        | 42  | 43 | 17 | 57  | 44 | 20 x 1/2"   | 148500020005   |
| 600         | 10         | 28        | 42  | 43 | 18 | 57  | 45 | 20 x 3/4"   | 148500020007   |
| 400         | 10         | 36        | 50  | 47 | 17 | 62  | 45 | 25 x 1/2"   | 148500025005   |
| 400         | 10         | 38        | 50  | 47 | 18 | 62  | 47 | 25 x 3/4"   | 148500025007   |
| 400         | 10         | 39        | 50  | 47 | 19 | 62  | 49 | 25 x 1"     | 148500025010   |
| 240         | 10         | 65        | 61  | 56 | 17 | 75  | 49 | 32 x 1/2"   | 148500032005   |
| 240         | 10         | 62        | 61  | 56 | 18 | 75  | 49 | 32 x 3/4"   | 148500032007   |
| 240         | 10         | 66        | 61  | 56 | 20 | 75  | 53 | 32 x 1"     | 148500032010   |
| 120         | 5          | 103       | 73  | 62 | 20 | 86  | 65 | 40 x 1"     | 148500040010   |
| 120         | —          | 114       | 73  | 62 | 22 | 86  | 68 | 40 x 1.1/4" | 148500040013   |
| 120         | 5          | 121       | 73  | 62 | 22 | 86  | 69 | 40 x 1.1/2" | 148500040015   |
| 70          | 5          | 176       | 92  | 74 | 22 | 104 | 73 | 50 x 1.1/2" | 148500050015   |
| 70          | 5          | 192       | 92  | 74 | 26 | 104 | 77 | 50 x 2"     | 148500050020   |
| 48          | —          | 248       | 106 | 82 | 26 | 119 | 84 | 63 x 2"     | 148500063020   |

\* מבוסס על אביזר 20 מ"מ עם טבעת מעבר 16 x 20 ותותב 16 מ"מ.

146500

זוית 90° דשא הברגה פנימית

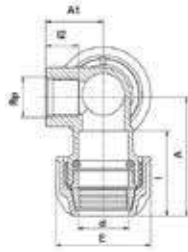

| כמות בקרטון | כמות בשקית | משקל בגרם | E  | I  | I2 | A  | A1 | קוטר d x Rp | מק"ט         |
|-------------|------------|-----------|----|----|----|----|----|-------------|--------------|
| 350         | 10         | 50        | 42 | 39 | 17 | 58 | 30 | 20 x 1/2"   | 146500020005 |
| 250         | 10         | 70        | 50 | 44 | 17 | 62 | 30 | 25 x 1/2"   | 146500025005 |
| 250         | 10         | 60        | 50 | 44 | 17 | 62 | 30 | 25 x 3/4"   | 146500025007 |

143400

הסתעפות 90° מעבר

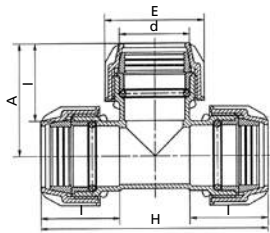

| כמות בקרטון | כמות בשקית | משקל בגרם | E   | H   | I  | A   | קוטר d x d x d | מק"ט         |
|-------------|------------|-----------|-----|-----|----|-----|----------------|--------------|
| 170         | 5          | 113       | 50  | 124 | 47 | 60  | 25 x 20 x 25   | 143400025020 |
| 100         | 5          | 181       | 61  | 150 | 56 | 75  | 32 x 20 x 32   | 143400032020 |
| 100         | 5          | 177       | 61  | 150 | 56 | 75  | 32 x 25 x 32   | 143400032025 |
| 60          | —          | 292       | 73  | 173 | 62 | 86  | 40 x 32 x 40   | 143400040032 |
| 32          | —          | 477       | 92  | 207 | 74 | 104 | 50 x 25 x 50   | 143400050025 |
| 32          | —          | 473       | 92  | 207 | 74 | 104 | 50 x 32 x 50   | 143400050032 |
| 32          | —          | 469       | 92  | 207 | 74 | 104 | 50 x 40 x 50   | 143400050040 |
| 20          | —          | 787       | 106 | 239 | 82 | 119 | 63 x 32 x 63   | 143400063032 |
| 20          | —          | 779       | 106 | 239 | 82 | 119 | 63 x 40 x 63   | 143400063040 |
| 20          | —          | 771       | 106 | 239 | 82 | 119 | 63 x 50 x 63   | 143400063050 |

143400

הסתעפות 90° מעבר סילבר/חום

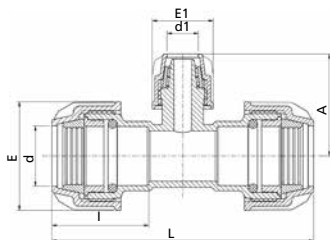

| כמות בקרטון | כמות בשקית | משקל בגרם | E  | L   | I  | E1 | A  | קוטר d x d1 x d | מק"ט         |
|-------------|------------|-----------|----|-----|----|----|----|-----------------|--------------|
| 300         | 10         | 56        | 42 | 113 | 44 | 34 | 48 | 20 x 16 x 20    | 143400020016 |
| 200         | 10         | 56        | 42 | 113 | 44 | 39 | 48 | 20 x 20 x 20    | 143400020020 |
| 200         | 10         | 70        | 50 | 124 | 48 | 34 | 50 | 25 x 16 x 25    | 143400025016 |
| 100         | 5          | 118       | 61 | 150 | 56 | 34 | 54 | 32 x 16 x 32    | 143400032016 |

## 141100

## מצמד מעבר

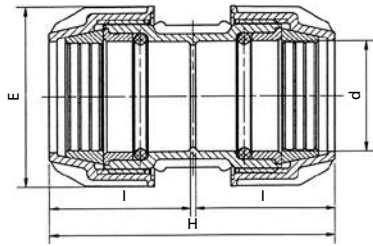

| כמות בקרטון | כמות בשקית | משקל בגרם | E   | H   | I  | קוטר d x d | מק"ט         |
|-------------|------------|-----------|-----|-----|----|------------|--------------|
| 300         | 10         | 84        | 50  | 98  | 48 | 25 x 20    | 141100025020 |
| 160         | 10         | 133       | 61  | 114 | 56 | 32 x 20    | 141100032020 |
| 160         | 10         | 129       | 61  | 114 | 56 | 32 x 25    | 141100032025 |
| 100         | —          | 199       | 73  | 127 | 62 | 40 x 25    | 141100040025 |
| 100         | 5          | 199       | 73  | 127 | 62 | 40 x 32    | 141100040032 |
| 60          | 5          | 328       | 92  | 146 | 71 | 50 x 25    | 141100050025 |
| 60          | 5          | 324       | 92  | 146 | 71 | 50 x 32    | 141100050032 |
| 60          | 5          | 320       | 92  | 146 | 71 | 50 x 40    | 141100050040 |
| 40          | —          | 550       | 106 | 167 | 82 | 63 x 25    | 141100063025 |
| 40          | —          | 544       | 106 | 167 | 82 | 63 x 32    | 141100063032 |
| 40          | —          | 536       | 106 | 167 | 82 | 63 x 40    | 141100063040 |
| 40          | —          | 528       | 106 | 167 | 82 | 63 x 50    | 141100063050 |

## 149300

## ערכת הפחתת קוטר לאביזרי סילבר

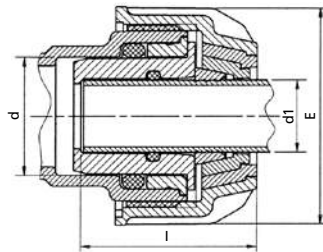

| כמות בקרטון | כמות בשקית | משקל בגרם | E   | I  | קוטר d x d1 | מק"ט         |
|-------------|------------|-----------|-----|----|-------------|--------------|
| 600         | 10         | 28        | 50  | 42 | 25 x 20     | 149300025020 |
| 400         | 10         | 33        | 61  | 48 | 32 x 20     | 149300032020 |
| 400         | 10         | 29        | 61  | 46 | 32 x 25     | 149300032025 |
| —           | —          | —         | —   | —  | 40 x 20     | 149300040020 |
| —           | 10         | —         | —   | —  | 40 x 25     | 149300040025 |
| 250         | 10         | 48        | 73  | 55 | 40 x 32     | 149300040032 |
| 200         | 5          | 83        | 92  | 59 | 50 x 25     | 149300050025 |
| 200         | 5          | 79        | 92  | 64 | 50 x 32     | 149300050032 |
| 200         | 5          | 75        | 92  | 62 | 50 x 40     | 149300050040 |
| 100         | —          | 150       | 106 | 63 | 63 x 25     | 149300063025 |
| 100         | —          | 144       | 106 | 68 | 63 x 32     | 149300063032 |
| 100         | —          | 136       | 106 | 74 | 63 x 40     | 149300063040 |
| 100         | —          | 128       | 106 | 72 | 63 x 50     | 149300063050 |

ראה המחשה בעמוד 11.

## 1401M0

## רקורד דו - כיווני מושלם

| מק"ט         | קוטר d x d1 | I | E | משקל בגרם | כמות בקרטון |
|--------------|-------------|---|---|-----------|-------------|
| 1401M0032007 | 32 x 3/4"   | — | — | —         | —           |
| 1401M0032010 | 32 x 1"     | — | — | —         | —           |
| 1401M0040010 | 40 x 1"     | — | — | —         | —           |
| 1401M0040015 | 40 x 1.1/2" | — | — | —         | —           |
| 1401M0050015 | 50 x 1.1/2" | — | — | —         | —           |
| 1401M0050020 | 50 x 2"     | — | — | —         | —           |
| 1401M0063015 | 63 x 1.1/2" | — | — | —         | —           |
| 1401M0063020 | 63 x 2"     | — | — | —         | —           |



## 1498M0

## קיט לרקורד מושלם

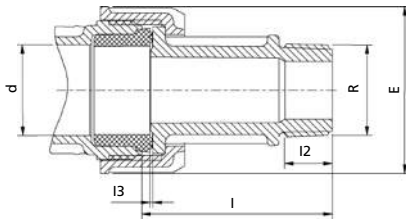

| מק"ט         | קוטר d x R  | I3  | I2 | I  | E  | משקל בגרם | כמות בקרטון |
|--------------|-------------|-----|----|----|----|-----------|-------------|
| 1498M0032007 | 32 x 3/4"   | 1.0 | 18 | 68 | 39 | 77        | 180         |
| 1498M0032010 | 32 x 1"     | 1.0 | 20 | 69 | 39 | 55        | 180         |
| 1498M0040010 | 40 x 1"     | 1.0 | 20 | 70 | 42 | 142       | 130         |
| 1498M0040015 | 40 x 1.1/2" | 1.0 | 22 | 71 | 42 | 89        | 130         |
| 1498M0050015 | 50 x 1.1/2" | 1.0 | 24 | 73 | 50 | 126       | 80          |
| 1498M0050020 | 50 x 2"     | 1.0 | 27 | 79 | 50 | 133       | 80          |
| 1498M0063015 | 63 x 1.1/2" | 1.0 | 22 | 75 | 61 | —         | 80          |
| 1498M0063020 | 63 x 2"     | 1.0 | 26 | 77 | 61 | 306       | 60          |

078901

מתאם תבריג חוץ



| מק"ט          | קוטר d x R  | I | E | משקל בגרם | כמות בשקית | כמות בקרטון |
|---------------|-------------|---|---|-----------|------------|-------------|
| 078901032005P | 32 x 1/2"   | — | — | —         | —          | —           |
| 078901032007P | 32 x 3/4"   | — | — | —         | —          | —           |
| 078901032010P | 32 x 1"     | — | — | —         | 10         | —           |
| 078901040010P | 40 x 1"     | — | — | —         | 10         | —           |
| 078901040013P | 40 x 1.1/4" | — | — | —         | —          | —           |
| 078901040015P | 40 x 1.1/2" | — | — | —         | 10         | —           |
| 078901050010P | 50 x 1"     | — | — | —         | 5          | —           |
| 078901050013P | 50 x 1.1/4" | — | — | —         | —          | —           |
| 078901050015P | 50 x 1.1/2" | — | — | —         | 5          | —           |
| 078901050020P | 50 x 2"     | — | — | —         | 5          | —           |
| 078901063010P | 63 x 1"     | — | — | —         | —          | —           |
| 078901063013P | 63 x 1.1/4" | — | — | —         | —          | —           |
| 078901063015P | 63 x 1.1/2" | — | — | —         | 5          | —           |
| 078901063020P | 63 x 2"     | — | — | —         | 5          | —           |
| 078901063025P | 63 x 2.1/2" | — | — | —         | 5          | —           |

148940

אום למתאם תבריג



| מק"ט       | קוטר d | I | E | משקל בגרם |
|------------|--------|---|---|-----------|
| 148940032P | 32     | — | — | —         |
| 148940040P | 40     | — | — | —         |
| 148940050P | 50     | — | — | —         |
| 148940063P | 63     | — | — | —         |



תמונה מס' 1

אום

תאור כללי:

מתאם פלסאון (תמונה מס' 1) הוא מתאם הברגת חוץ ומופיע בקטרים 32 מ"מ עד 63 מ"מ ובהברגות לפי הטבלה שלהלן:



תמונה מס' 2

אום

בתמונה מס' 2 מתוארת לדוגמה זזית 50 x 50 כשבצד אחד שלה במקום האום והטבעת הלבנה הרגילים, נכנס מתאם חוץ 2" x 50 ואום למתאם 50. כך שמקבלים זזית רקורד חוץ 2" x 50 (תמונה מס' 3).



תמונה מס' 3

אום

לשיטה זו יתרונות כלהלן:

- א. אפשרויות שונות נוספות לחיבור צינורות לאביזרים שונים. המתאם מתאים לכל אביזר פלסאון בקוטר זהה.
- ב. המתאם משמש כרקורד להרכבה ופירוק נוחים ביחוד בפרטים ובראשי מערכת.

## 1415R0

## רקורד זזית הברגה חוץ/פנים (רקורד רגיל)



| כמות בקרטון | משקל בגרם | E | H | I | מבוסס על אביזר     | קוטר G x R          | מק"ט         |
|-------------|-----------|---|---|---|--------------------|---------------------|--------------|
| —           | —         | — | — | — | זזית פ 32 x 3/4"   | 3/4" x 3/4"         | 1415R0007007 |
| —           | —         | — | — | — | זזית פ 32 x 1"     | 1" x 1"             | 1415R0010010 |
| —           | —         | — | — | — | זזית פ 40 x 1.1/4" | 1.1/4" x 1.1/4"     | 1415R0013013 |
| —           | —         | — | — | — | זזית פ 40 x 1.1/2" | 1.1/2" x 1.1/2"     | 1415R0015015 |
| —           | —         | — | — | — | זזית פ 50 x 2"     | 2" x 2"             | 1415R0020020 |
| —           | —         | — | — | — | זזית פ 63 x 2"     | מעבר גדול   2" x 2" | 1415R0L20020 |

## 1415M0

## רקורד זזית הברגה חוץ/פנים (רקורד מושלם)



| כמות בקרטון | משקל בגרם | E | H | I | מבוסס על אביזר     | קוטר G x R          | מק"ט         |
|-------------|-----------|---|---|---|--------------------|---------------------|--------------|
| —           | —         | — | — | — | זזית פ 32 x 3/4"   | 3/4" x 3/4"         | 1415M0007007 |
| —           | —         | — | — | — | זזית פ 32 x 1"     | 1" x 1"             | 1415M0010010 |
| —           | —         | — | — | — | זזית פ 40 x 1.1/2" | 1.1/2" x 1.1/2"     | 1415M0015015 |
| —           | —         | — | — | — | זזית פ 50 x 2"     | 2" x 2"             | 1415M0020020 |
| —           | —         | — | — | — | זזית פ 63 x 2"     | מעבר גדול   2" x 2" | 1415M0L20020 |

הערה: רקורדים נוספים, שאינם מופיעים לעיל, ניתן לקבל לפי הזמנה בתיאום עם משרד המכירות בקיבוץ מעגן מיכאל.

1485R0

רקורד זזית הברגה חוץ/חוץ (רקורד רגיל)



| כמות בקרטון | משקל בגרם | E | H | I | מבוסס על אביזר     | קוטר R x R          | מק"ט         |
|-------------|-----------|---|---|---|--------------------|---------------------|--------------|
| —           | —         | — | — | — | זזית ח 32 x 1"     | 1" x 1"             | 1485R0010010 |
| —           | —         | — | — | — | זזית ח 40 x 1.1/4" | 1.1/4" x 1.1/4"     | 1485R0013013 |
| —           | —         | — | — | — | זזית ח 40 x 1.1/2" | 1.1/2" x 1.1/2"     | 1485R0015015 |
| —           | —         | — | — | — | זזית ח 50 x 2"     | 2" x 2"             | 1485R0020020 |
| —           | —         | — | — | — | זזית ח 63 x 2"     | מעבר גדול   2" x 2" | 1485R0L20020 |

1485M0

רקורד זזית הברגה חוץ/חוץ (רקורד מושלם)



| כמות בקרטון | משקל בגרם | E | H | I | מבוסס על אביזר     | קוטר R x R          | מק"ט         |
|-------------|-----------|---|---|---|--------------------|---------------------|--------------|
| —           | —         | — | — | — | זזית ח 32 x 1"     | 1" x 1"             | 1485M0010010 |
| —           | —         | — | — | — | זזית ח 40 x 1.1/2" | 1.1/2" x 1.1/2"     | 1485M0015015 |
| —           | —         | — | — | — | זזית ח 50 x 2"     | 2" x 2"             | 1485M0020020 |
| —           | —         | — | — | — | זזית ח 63 x 2"     | מעבר גדול   2" x 2" | 1485M0L20020 |

הערה: רקורדים נוספים, שאינם מופיעים לעיל, ניתן לקבל לפי הזמנה בתיאום עם משרד המכירות בקיבוץ מעגן מיכאל.





## 1405R0

## רקורד זזית הברגה חוץ (רקורד רגיל)



| כמות בקרטון | משקל בגרם | E | H | I | מבוסס על אביזר | קוטר d x R  | מק"ט         |
|-------------|-----------|---|---|---|----------------|-------------|--------------|
| —           | —         | — | — | — | זזית 32 x 32   | 32 x 1/2"   | 1405R0032005 |
| —           | —         | — | — | — | זזית 32 x 32   | 32 x 3/4"   | 1405R0032007 |
| —           | —         | — | — | — | זזית 32 x 32   | 32 x 1"     | 1405R0032010 |
| —           | —         | — | — | — | זזית 40 x 40   | 40 x 1"     | 1405R0040010 |
| —           | —         | — | — | — | זזית 40 x 40   | 40 x 1.1/4" | 1405R0040013 |
| —           | —         | — | — | — | זזית 40 x 40   | 40 x 1.1/2" | 1405R0040015 |
| —           | —         | — | — | — | זזית 50 x 50   | 50 x 1"     | 1405R0050010 |
| —           | —         | — | — | — | זזית 50 x 50   | 50 x 1.1/4" | 1405R0050013 |
| —           | —         | — | — | — | זזית 50 x 50   | 50 x 1.1/2" | 1405R0050015 |
| —           | —         | — | — | — | זזית 50 x 50   | 50 x 2"     | 1405R0050020 |
| —           | —         | — | — | — | זזית 63 x 63   | 63 x 1"     | 1405R0063010 |
| —           | —         | — | — | — | זזית 63 x 63   | 63 x 1.1/4" | 1405R0063013 |
| —           | —         | — | — | — | זזית 63 x 63   | 63 x 1.1/2" | 1405R0063015 |
| —           | —         | — | — | — | זזית 63 x 63   | 63 x 2"     | 1405R0063020 |
| —           | —         | — | — | — | זזית 63 x 63   | 63 x 2.1/2" | 1405R0063025 |

## 1405M0

## רקורד זזית הברגה חוץ (רקורד מושלם)



| כמות בקרטון | משקל בגרם | E | H | I | מבוסס על אביזר | קוטר d x R  | מק"ט         |
|-------------|-----------|---|---|---|----------------|-------------|--------------|
| —           | —         | — | — | — | זזית 32 x 32   | 32 x 1/2"   | 1405M0032005 |
| —           | —         | — | — | — | זזית 32 x 32   | 32 x 3/4"   | 1405M0032007 |
| —           | —         | — | — | — | זזית 32 x 32   | 32 x 1"     | 1405M0032010 |
| —           | —         | — | — | — | זזית 40 x 40   | 40 x 1"     | 1405M0040010 |
| —           | —         | — | — | — | זזית 40 x 40   | 40 x 1.1/2" | 1405M0040015 |
| —           | —         | — | — | — | זזית 50 x 50   | 50 x 1"     | 1405M0050010 |
| —           | —         | — | — | — | זזית 50 x 50   | 50 x 1.1/4" | 1405M0050013 |
| —           | —         | — | — | — | זזית 50 x 50   | 50 x 1.1/2" | 1405M0050015 |
| —           | —         | — | — | — | זזית 50 x 50   | 50 x 2"     | 1405M0050020 |
| —           | —         | — | — | — | זזית 63 x 63   | 63 x 1"     | 1405M0063010 |
| —           | —         | — | — | — | זזית 63 x 63   | 63 x 1.1/4" | 1405M0063013 |
| —           | —         | — | — | — | זזית 63 x 63   | 63 x 1.1/2" | 1405M0063015 |
| —           | —         | — | — | — | זזית 63 x 63   | 63 x 2"     | 1405M0063020 |
| —           | —         | — | — | — | זזית 63 x 63   | 63 x 2.1/2" | 1405M0063025 |

הערה: רקורדים נוספים, שאינם מופיעים לעיל, ניתן לקבל לפי הזמנה בתיאום עם משרד המכירות בקיבוץ מעגן מיכאל.

1403R0

רקורד הברגה חוץ/פנים (רקורד רגיל)



| מק"ט         | קוטר G x R      | מבוסס על אביזר    | I | H | E | משקל בגרם | כמות בשקית | כמות בקרטון |
|--------------|-----------------|-------------------|---|---|---|-----------|------------|-------------|
| 1403R0007007 | 3/4" x 3/4"     | פנימי 32 x 3/4"   | — | — | — | —         | —          | —           |
| 1403R0010010 | 1" x 1"         | פנימי 32 x 1"     | — | — | — | —         | 5          | —           |
| 1403R0013013 | 1.1/4" x 1.1/4" | פנימי 40 x 1.1/4" | — | — | — | —         | —          | —           |
| 1403R0015015 | 1.1/2" x 1.1/2" | פנימי 40 x 1.1/2" | — | — | — | —         | —          | —           |
| 1403R0020020 | 2" x 2"         | פנימי 50 x 2"     | — | — | — | —         | —          | —           |

מקוטר 1.1/4" ומעלה מסופק עם טבעת נירוסטה.

1403M0

רקורד הברגה חוץ/פנים (רקורד מושלם)



| מק"ט        | קוטר G x R      | מבוסס על אביזר    | I | H | E | משקל בגרם | כמות בשקית | כמות בקרטון |
|-------------|-----------------|-------------------|---|---|---|-----------|------------|-------------|
| 1403M007007 | 3/4" x 3/4"     | פנימי 32 x 3/4"   | — | — | — | —         | —          | —           |
| 1403M010010 | 1" x 1"         | פנימי 32 x 1"     | — | — | — | —         | 5          | —           |
| 1403M015015 | 1.1/2" x 1.1/2" | פנימי 40 x 1.1/2" | — | — | — | —         | —          | —           |
| 1403M020020 | 2" x 2"         | פנימי 50 x 2"     | — | — | — | —         | —          | —           |

מקוטר 1.1/4" ומעלה מסופק עם טבעת נירוסטה.

1402R0

רקורד הברגה חוץ/חוץ (רקורד רגיל)



| מק"ט         | קוטר R x R      | מבוסס על אביזר     | I | H | E | משקל בגרם | כמות בשקית | כמות בקרטון |
|--------------|-----------------|--------------------|---|---|---|-----------|------------|-------------|
| 1402R0007007 | 3/4" x 3/4"     | חיצוני 32 x 3/4"   | — | — | — | —         | —          | —           |
| 1402R0010010 | 1" x 1"         | חיצוני 32 x 1"     | — | — | — | —         | 5          | —           |
| 1402R0013013 | 1.1/4" x 1.1/4" | חיצוני 40 x 1.1/4" | — | — | — | —         | —          | —           |
| 1402R0015015 | 1.1/2" x 1.1/2" | חיצוני 40 x 1.1/2" | — | — | — | —         | —          | —           |
| 1402R0020020 | 2" x 2"         | חיצוני 50 x 2"     | — | — | — | —         | —          | —           |

הערה: רקורדים נוספים, שאינם מופיעים לעיל, ניתן לקבל לפי הזמנה בתיאום עם משרד המכירות בקיבוץ מעגן מיכאל.

## 1402M0

## רקורד הברגה חוץ/חוץ (רקורד מושלם)



| מק"ט        | קוטר R x R      | מבוסס על אביזר     | I | H | E | משקל בגרם | כמות בשקית | כמות בקרטון |
|-------------|-----------------|--------------------|---|---|---|-----------|------------|-------------|
| 1402M007007 | 3/4" x 3/4"     | חיצוני 32 x 3/4"   | — | — | — | —         | —          | —           |
| 1402M010010 | 1" x 1"         | חיצוני 32 x 1"     | — | — | — | —         | 5          | —           |
| 1402M015015 | 1.1/2" x 1.1/2" | חיצוני 40 x 1.1/2" | — | — | — | —         | —          | —           |
| 1402M020020 | 2" x 2"         | חיצוני 50 x 2"     | — | — | — | —         | —          | —           |

הערה: רקורדים נוספים, שאינם מופיעים לעיל, ניתן לקבל לפי הזמנה בתיאום עם משרד המכירות בקיבוץ מעגן מיכאל.

## 140040

## אום לאביזרים (סילבר)



| מק"ט       | קוטר d | I | E | משקל בגרם |
|------------|--------|---|---|-----------|
| 140040016P | 16     | — | — | —         |
| 140040020P | 20     | — | — | —         |
| 140040025P | 25     | — | — | —         |
| 140040032P | 32     | — | — | —         |
| 140040040P | 40     | — | — | —         |
| 140040050P | 50     | — | — | —         |
| 140040063P | 63     | — | — | —         |

## 140030

## טבעת לבנה



| מק"ט          | קוטר d  | I | E | משקל בגרם |
|---------------|---------|---|---|-----------|
| 070030016P    | 16      | — | — | —         |
| 140030020016P | 20 x 16 | — | — | —         |
| 140030020P    | 20      | — | — | —         |
| 140030025P    | 25      | — | — | —         |
| 140030032P    | 32      | — | — | —         |
| 140030040P    | 40      | — | — | —         |
| 140030050P    | 50      | — | — | —         |
| 140030063P    | 63      | — | — | —         |

070020

אטם לאביזרים (O-RING)

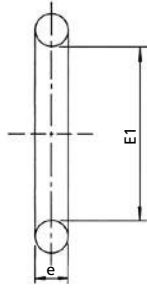

| משקל בגרם | E1 | e | קוטר d | מק"ט       |
|-----------|----|---|--------|------------|
| 1         | 15 | 3 | 16     | 070020016P |
| 1         | 19 | 3 | 20     | 070020020P |
| 1         | 24 | 4 | 25     | 070020025P |
| 2         | 31 | 5 | 32     | 070020032P |
| 5         | 39 | 6 | 40     | 070020040P |
| 8         | 49 | 7 | 50     | 070020050P |
| 10        | 62 | 7 | 63     | 070020063P |

הערה: זה האטם הקבוע הנמצא בכל האביזרים.

140050

תותב לאביזרים (שחור)



| משקל בגרם | E1 | e | קוטר d | מק"ט       |
|-----------|----|---|--------|------------|
| —         | —  | — | 16     | 070050016P |
| —         | —  | — | 20     | 140050020P |
| —         | —  | — | 25     | 140050025P |
| —         | —  | — | 32     | 140050032P |
| —         | —  | — | 40     | 140050040P |
| —         | —  | — | 50     | 140050050P |
| —         | —  | — | 63     | 140050063P |



## אביזרים חומים M16

040107

מצמד דו כיווני

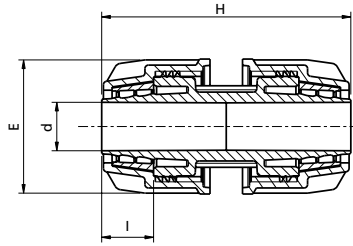

| כמות בקרטון | כמות בשקית | משקל בגרם | E  | H  | I  | קוטר d x d | מק"ט      |
|-------------|------------|-----------|----|----|----|------------|-----------|
| 680         | 10         | 23        | 34 | 72 | 25 | 16 x 16    | 040107016 |
| 560         | 10         | 32        | 39 | 72 | 25 | 20 x 20    | 040107020 |
| 320         | 10         | 55        | 45 | 85 | 31 | 25 x 25    | 040107025 |

041107

מצמד מעבר

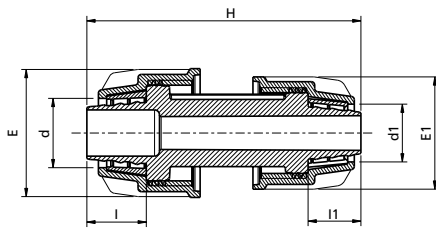

| כמות בקרטון | כמות בשקית | משקל בגרם | E  | E1 | H  | I1 | I  | קוטר d x d1 | מק"ט         |
|-------------|------------|-----------|----|----|----|----|----|-------------|--------------|
| 600         | 10         | 46        | 39 | 34 | 83 | 16 | 18 | 20 x 16     | 041107020016 |

040207

מצמד הברגה חיצונית

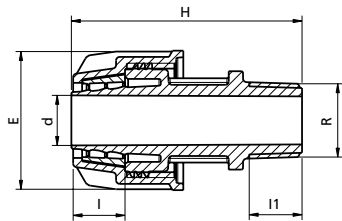

| כמות בקרטון | כמות בשקית | משקל בגרם | E  | H  | I  | I1 | קוטר d x R | מק"ט         |
|-------------|------------|-----------|----|----|----|----|------------|--------------|
| 1000        | 10         | 14        | 34 | 64 | 25 | 16 | 16 x 1/2"  | 040207016005 |
| 840         | 10         | 17        | 34 | 65 | 25 | 17 | 16 x 3/4"  | 040207016007 |
| 800         | 10         | 20        | 39 | 65 | 25 | 16 | 20 x 1/2"  | 040207020005 |
| 800         | 10         | 20        | 39 | 66 | 25 | 17 | 20 x 3/4"  | 040207020007 |
| 550         | 10         | 35        | 45 | 72 | 31 | 16 | 25 x 1/2"  | 040207025005 |
| 500         | —          | 36        | 45 | 73 | 31 | 17 | 25 x 3/4"  | 040207025007 |

**040407**

**הסתעפות 90°**

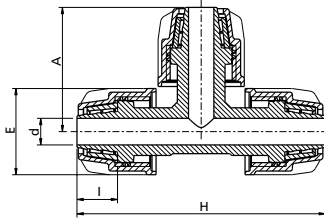

| כמות בקרטון | כמות בשקית | משקל בגרם | A  | E  | H   | I  | קוטר d x d x d | מק"ט      |
|-------------|------------|-----------|----|----|-----|----|----------------|-----------|
| 400         | 10         | 46        | 49 | 34 | 98  | 16 | 16 x 16 x 16   | 040407016 |
| 200         | 10         | 53        | 55 | 39 | 110 | 19 | 20 x 20 x 20   | 040407020 |

**043407**

**הסתעפות 90° מעבר**

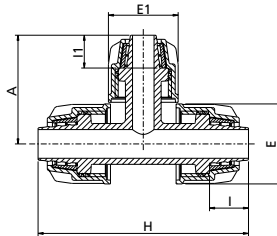

| כמות בקרטון | כמות בשקית | משקל בגרם | E  | E1 | A  | I  | II | H   | קוטר d x d x d | מק"ט         |
|-------------|------------|-----------|----|----|----|----|----|-----|----------------|--------------|
| 240         | 10         | 49        | 39 | 34 | 53 | 19 | 16 | 103 | 20 x 16 x 20   | 043407020016 |

**041407**

**הסתעפות 90° הברגה פנימית**



| כמות בקרטון | כמות בשקית | משקל בגרם | E | I | קוטר d x G x d | מק"ט         |
|-------------|------------|-----------|---|---|----------------|--------------|
| 400         | 10         | 32        | — | — | 16 x 1/2" x 16 | 041407016005 |
| 400         | 10         | 35        | — | — | 16 x 3/4" x 16 | 041407016007 |
| 340         | —          | 43        | — | — | 20 x 1/2" x 20 | 041407020005 |
| 300         | 10         | 46        | — | — | 20 x 3/4" x 20 | 041407020007 |
| 220         | 10         | 43        | — | — | 25 x 1/2" x 25 | 041407025005 |
| 220         | —          | 71        | — | — | 25 x 3/4" x 25 | 041407025007 |



048407

הסתעפות 90° הברגה חיצונית

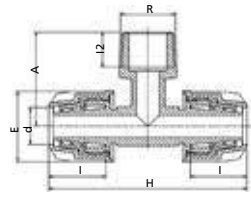

| כמות בקרטון | כמות בשקית | משקל בגרם | E  | H   | I  | I2 | A  | קוטר d x R x d | מק"ט         |
|-------------|------------|-----------|----|-----|----|----|----|----------------|--------------|
| 480         | 10         | 32        | 34 | 94  | 27 | 17 | 45 | 16 x 3/4" x 16 | 048407016007 |
| —           | 10         | —         | 39 | 103 | 19 | 17 | 45 | 20 x 1/2" x 20 | 048407020005 |

045507

הסתעפות 45° הברגה חיצונית

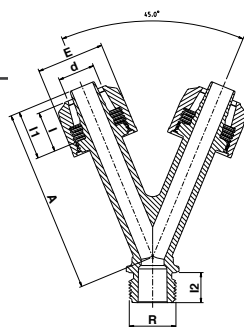

| כמות בקרטון | כמות בשקית | משקל בגרם | A   | I2 | I1 | I  | E  | קוטר d x d x G | מק"ט         |
|-------------|------------|-----------|-----|----|----|----|----|----------------|--------------|
| 200         | 10         | —         | 105 | 17 | 28 | 20 | 39 | 20-20 X 3/4"   | 045507020007 |

040507

זווית 90°

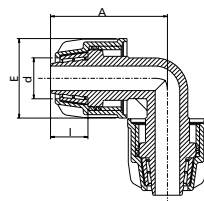

| כמות בקרטון | כמות בשקית | משקל בגרם | E  | A  | I  | קוטר d | מק"ט      |
|-------------|------------|-----------|----|----|----|--------|-----------|
| 500         | 10         | 46        | 34 | 50 | 16 | 16     | 040507016 |

041507

זווית 90° הברגה פנימית

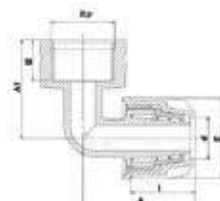

| כמות בקרטון | כמות בשקית | משקל בגרם | A  | A1 | E  | I  | I2 | קוטר d x G | מק"ט         |
|-------------|------------|-----------|----|----|----|----|----|------------|--------------|
| 800         | 10         | 22        | 47 | 40 | 34 | 27 | 16 | 16 x 1/2"  | 041507016005 |
| 640         | 10         | 26        | 47 | 47 | 34 | 27 | 17 | 16 x 3/4"  | 041507016007 |

048507

זוית 90° הברגה חיצונית

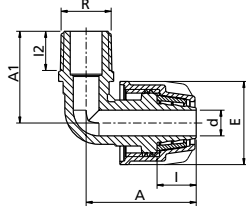

| כמות בקרטון | כמות בשקית | משקל בגרם | A  | A1 | E  | I  | I2 | קוטר d x R | מק"ט         |
|-------------|------------|-----------|----|----|----|----|----|------------|--------------|
| 800         | 10         | 20        | 45 | 38 | 34 | 16 | 16 | 16 x 1/2"  | 048507016005 |
| 800         | 10         | 22        | 45 | 39 | 34 | 16 | 17 | 16 x 3/4"  | 048507016007 |

041207

אביזר לקצה צינור

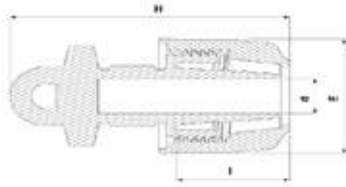

| כמות בקרטון | כמות בשקית | משקל בגרם | E  | H  | I  | קוטר d x R | מק"ט      |
|-------------|------------|-----------|----|----|----|------------|-----------|
| —           | 10         | —         | 34 | 66 | 25 | 16         | 041207016 |
| —           | 10         | —         | 39 | 69 | 25 | 20         | 041207020 |

040030

טבעת צהובה למחבר חום



| משקל בגרם | E | I | קוטר d | מק"ט       |
|-----------|---|---|--------|------------|
| —         | — | — | 16     | 040030016P |
| —         | — | — | 20     | 040030020P |
| —         | — | — | 25     | 040030025P |

040047

אום למחבר חום



| משקל בגרם | E | I | קוטר d | מק"ט       |
|-----------|---|---|--------|------------|
| —         | — | — | 16     | 040047016P |
| —         | — | — | 20     | 040047020P |
| —         | — | — | 25     | 040047025P |

## סדרה 1 של פלסאון

**סדרה 1 של פלסאון** – משפחת המחברים החדשה והמתקדמת של פלסאון, החברה המובילה בעולם בתכנון ובייצור פתרונות חיבור למערכות צנרת.

סדרה 1 מחברים בשיטת PushFit מאפשרים לחבר במהלך אחד צינורות PE לצינורות העשויים ממגוון חומרים כגון – PE, נחושת, עופרת, ברזל, PVC, PB ו-PEX.

סדרה 1 מתאימה ללחץ עבודה של עד 16 בר. העיצוב הקומפקטי והאסתטי של המחברים הופך אותם למוצרים האידיאליים בשוק הולכת מים המייחס חשיבות מכרעת לחיסכון במקום ולמראה החיצוני. פשטות ההרכבה מאפשרת לאיש המקצוע לבצע את עבודתו ביתר קלות ותורמת לאמינות הנודעת של מוצרי פלסאון.

### יתרונות:

- מוצר בעיצוב אסתטי – מעניק מראה מקצועי למערכת.
- אין צורך בכלי עזר להתקנה – ההרכבה מתבצעת בדחיפה – PushFit.
- אביזר קומפקטי – המאפשר לבצע חיבור צנרת עם מגבלות מקום.
- אטימה – אטימה מיידית עם החדרת הצינור ללא צורך בהידוק אומים.
- חיבור בין צנרת PE למערכות אינסטלציה להולכת מים – נחושת, עופרת, ברזל, PVC, PB ו-PEX במחבר אחד.
- עמידות לאורך קיים של 50 שנה.
- אביזר עמיד בפני פירוק וונדליזם.

## מפרט טכני

### חומרים

#### מחברי PushFit

גוף: פוליפרופילן, קופולימר באיכות גבוהה  
אום: פוליפרופילן באיכות גבוהה  
טבעת לבנה ודיסקיות אחיזה: פוליאצטל (POM)  
אטם: גומי ניטרילי (NBR)  
טבעת חיזוק: פלדת אל-חלד בכל תבריגי פנים  
במידות מ- 1.1/4" עד 2".  
תבריגי פליז: CW617

#### תחום טמפרטורות עבודה

האביזרים אינם מיועדים לשימוש במים חמים ועמידים בטמפרטורה שלא תעלה על 40°C. האביזרים עמידים בטמפרטורות נמוכות מאפס.

#### עמידות כימית

מחברי פלסאון מסופקים כסטנדרט עם טבעות לבנות ודיסקיות אחיזה מפוליאצטל (POM) ואטמי ניטריל (NBR) המיועדים לעבודה עם מים.

#### לחצי עבודה ואישורי איכות

מחברי סדרה 1 בגדלים 20-63 מ"מ נבדקו ואושרו לפי תקן ISO 17885 (החליף את ISO 14236).

### תבריגים

תבריגים המסומנים "R", "Rp" ו-"Rc" הם לפי ISO 7-1.

תבריגים המסומנים "G" הם על פי ISO 228.

### הערה

לפני ביצוע ההתקנה, ודא כי קצה הצינור המיועד להיכנס לתוך המחבר נטול שריטות ופגמים אחרים וכי הצינור והמחבר עצמו נקיים מחול, בוץ, אבנים ועוד.

**שים לב:** מומלץ במיוחד להשתמש בסרט

PTFE (טפלון) בחיבורי תבריג.

במידות של 40 מ"מ ומעלה, חיתוך קצה הצינור ביצוע פאזה ומריחת חומר סיכה על בסיס סיליקון מאפשרים החדרה קלה יותר.

**פירוק**

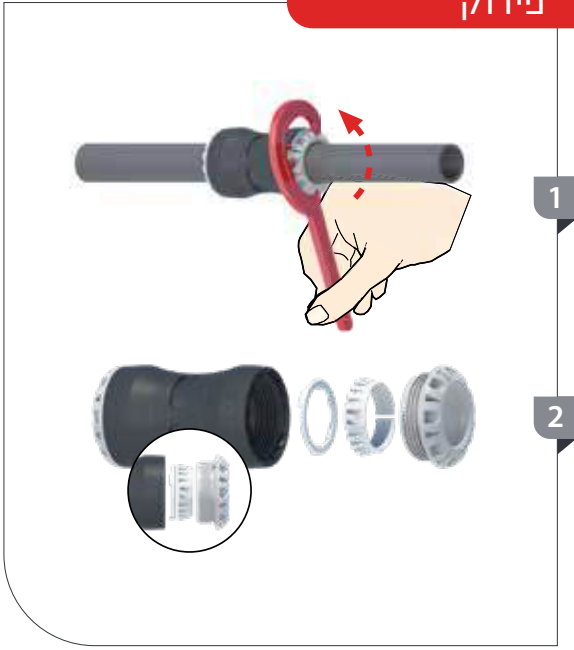

**הוראות התקנה**

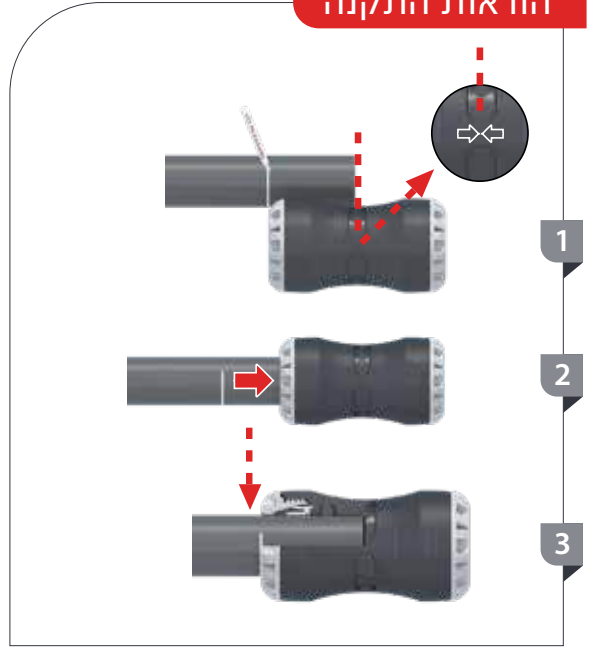

**הוראות הרכבה לקיט מתאם לצינורות PVC**

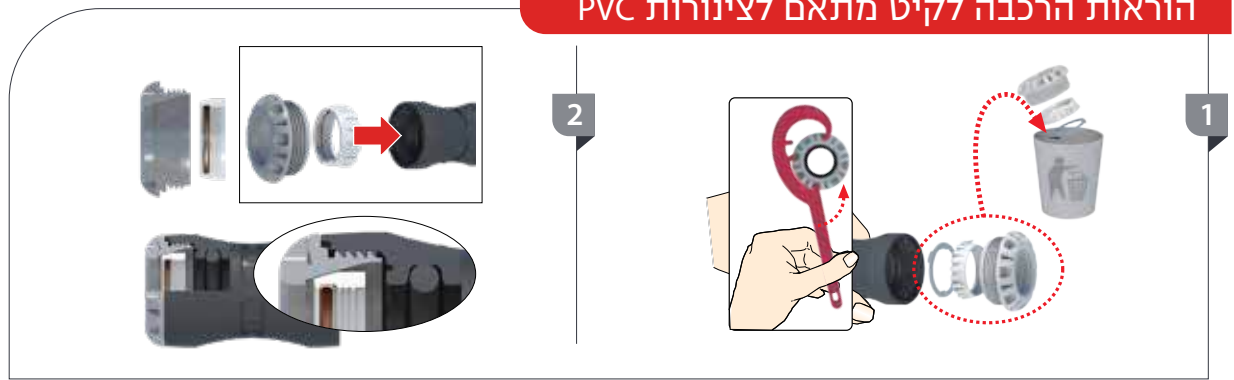

## 1001U0

## מצמד דו כיווני

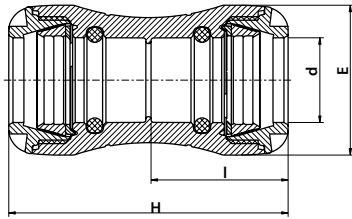

| כמות בקרטון | כמות בשקית | משקל בגרם | E   | H   | I  | קוטר d | מק"ט      |
|-------------|------------|-----------|-----|-----|----|--------|-----------|
| 320         | 1          | 64        | 41  | 92  | 45 | 20     | 1001U0020 |
| 250         | 1          | 80        | 47  | 98  | 48 | 25     | 1001U0025 |
| 150         | 1          | 126       | 58  | 108 | 53 | 32     | 1001U0032 |
| 90          | 1          | 256       | 70  | 142 | 70 | 40     | 1001U0040 |
| 55          | 1          | 369       | 85  | 158 | 78 | 50     | 1001U0050 |
| 30          | 1          | 620       | 103 | 183 | 90 | 63     | 1001U0063 |

## 176100

## מחבר תיקון אוניברסלי

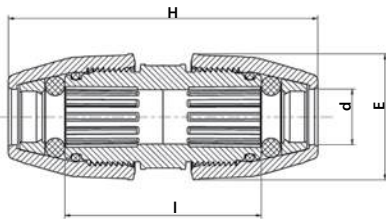

| כמות בקרטון | כמות בשקית | משקל בגרם | E   | H   | I   | קוטר d | מק"ט         |
|-------------|------------|-----------|-----|-----|-----|--------|--------------|
| 120         | 1          | 220       | 54  | 180 | 119 | 14-18  | 176100014018 |
| 90          | 1          | 250       | 58  | 180 | 119 | 19-22  | 176100019022 |
| 56          | 1          | 345       | 66  | 200 | 133 | 24-28  | 176100024028 |
| 40          | 1          | 467       | 76  | 210 | 143 | 31-35  | 176100031035 |
| 30          | 1          | 717       | 89  | 250 | 151 | 40-43  | 176100040043 |
| 20          | 1          | 968       | 101 | 270 | 158 | 48-51  | 176100048051 |
| 10          | 1          | 1517      | 120 | 310 | 176 | 60-64  | 176100060064 |

### יישומים



חזק את האומים



הכנס את הצינורות



סימון כניסת עומק הצינור



## 1011U0

## מצמד מעבר

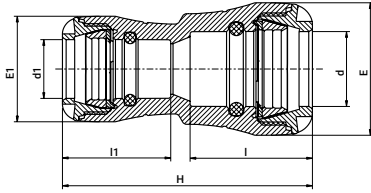

| כמות בקרטון | כמות בשקית | משקל בגרם | E1 | l1 | l  | H   | E   | קוטר d x d1 | מק"ט         |
|-------------|------------|-----------|----|----|----|-----|-----|-------------|--------------|
| 250         | 1          | 75        | 41 | 45 | 48 | 100 | 47  | 25 x 20     | 1011U0025020 |
| 200         | 1          | 95        | 41 | 45 | 54 | 106 | 58  | 32 x 20     | 1011U0032020 |
| 200         | 1          | 109       | 47 | 48 | 54 | 110 | 58  | 32 x 25     | 1011U0032025 |
| 130         | 1          | 182       | 58 | 51 | 71 | 137 | 70  | 40 x 25     | 1011U0040025 |
| 100         | 1          | 196       | 58 | 55 | 71 | 139 | 70  | 40 x 32     | 1011U0040032 |
| 80          | 1          | 262       | 47 | 46 | 79 | 151 | 85  | 50 x 25     | 1011U0050025 |
| 75          | 1          | 285       | 58 | 55 | 79 | 151 | 85  | 50 x 32     | 1011U0050032 |
| 65          | 1          | 326       | 58 | 53 | 77 | 165 | 85  | 50 x 40     | 1011U0050040 |
| 45          | 1          | 446       | 58 | 55 | 91 | 170 | 103 | 63 x 32     | 1011U0063032 |
| 40          | 1          | 485       | 70 | 72 | 91 | 184 | 103 | 60 x 40     | 1011U0063040 |
| 35          | 1          | 542       | 85 | 81 | 91 | 187 | 103 | 63 x 50     | 1011U0063050 |

## 1012U0

## אביזר לקצה צינור

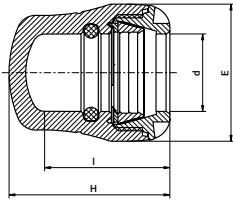

| כמות בקרטון | כמות בשקית | משקל בגרם | l  | H   | E   | קוטר d | מק"ט      |
|-------------|------------|-----------|----|-----|-----|--------|-----------|
| 420         | 1          | 39        | 45 | 56  | 41  | 20     | 1012U0020 |
| 380         | 1          | 50        | 48 | 60  | 47  | 25     | 1012U0025 |
| 280         | 1          | 82        | 53 | 68  | 58  | 32     | 1012U0032 |
| 150         | 1          | 146       | 71 | 90  | 70  | 40     | 1012U0040 |
| 100         | 1          | 229       | 79 | 102 | 85  | 50     | 1012U0050 |
| 55          | 1          | 379       | 91 | 117 | 103 | 63     | 1012U0063 |



## 1002U0

## מצמד הברגה חיצונית

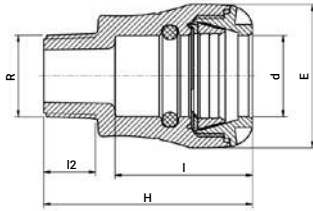

| כמות בקרטון | כמות בשקית | משקל בגרם | l2 | I  | H   | E   | קוטר d x R  | מק"ט         |
|-------------|------------|-----------|----|----|-----|-----|-------------|--------------|
| 400         | 1          | 41        | 16 | 45 | 70  | 41  | 20 x 1/2"   | 1002U0020005 |
| 380         | 1          | 41        | 17 | 45 | 71  | 41  | 20 x 3/4"   | 1002U0020007 |
| 380         | 1          | 52        | 16 | 48 | 75  | 47  | 25 x 1/2"   | 1002U0025005 |
| 350         | 1          | 52        | 17 | 48 | 76  | 47  | 25 x 3/4"   | 1002U0025007 |
| 320         | 1          | 55        | 19 | 48 | 78  | 47  | 25 x 1"     | 1002U0025010 |
| 250         | 1          | 83        | 17 | 55 | 82  | 58  | 32 x 3/4"   | 1002U0032007 |
| 250         | 1          | 86        | 19 | 55 | 84  | 58  | 32 x 1"     | 1002U0032010 |
| 250         | 1          | 90        | 21 | 55 | 86  | 58  | 32 x 1 1/4" | 1002U0032013 |
| 250         | 1          | 94        | 21 | 55 | 86  | 58  | 32 x 1 1/2" | 1002U0032015 |
| 180         | 1          | 138       | 25 | 55 | 97  | 58  | 32 x 2"     | 1002U0032020 |
| 140         | 1          | 145       | 19 | 73 | 104 | 70  | 40 x 1"     | 1002U0040010 |
| 135         | 1          | 149       | 21 | 73 | 106 | 70  | 40 x 1 1/4" | 1002U0040013 |
| 130         | 1          | 152       | 21 | 73 | 106 | 70  | 40 x 1 1/2" | 1002U0040015 |
| 130         | 1          | 161       | 25 | 73 | 110 | 70  | 40 x 2"     | 1002U0040020 |
| 90          | 1          | 238       | 19 | 78 | 125 | 85  | 50 x 1"     | 1002U0050010 |
| 90          | 1          | 234       | 21 | 78 | 122 | 85  | 50 x 1 1/4" | 1002U0050013 |
| 90          | 1          | 226       | 21 | 81 | 114 | 85  | 50 x 1 1/2" | 1002U0050015 |
| 85          | 1          | 232       | 25 | 81 | 118 | 85  | 50 x 2"     | 1002U0050020 |
| 50          | 1          | 377       | 19 | 92 | 125 | 103 | 63 x 1 1/2" | 1002U0063015 |
| 50          | 1          | 367       | 25 | 92 | 129 | 103 | 63 x 2"     | 1002U0063020 |

## 1003U0

## מצמד הברגה פנימית

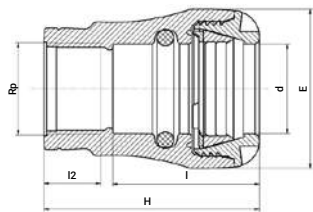

| כמות בקרטון | כמות בשקית | משקל בגרם | l2 | I  | H   | E   | קוטר d x Rp | מק"ט         |
|-------------|------------|-----------|----|----|-----|-----|-------------|--------------|
| 400         | 1          | 43        | 17 | 45 | 67  | 41  | 20 x 1/2"   | 1003U0020005 |
| 400         | 1          | 45        | 18 | 45 | 71  | 41  | 20 x 3/4"   | 1003U0020007 |
| 380         | 1          | 52        | 17 | 48 | 70  | 47  | 25 x 1/2"   | 1003U0025005 |
| 350         | 1          | 52        | 18 | 48 | 71  | 47  | 25 x 3/4"   | 1003U0025007 |
| 350         | 1          | 60        | 21 | 48 | 80  | 47  | 25 x 1"     | 1003U0025010 |
| 250         | 1          | 78        | 18 | 54 | 77  | 58  | 32 x 3/4"   | 1003U0032007 |
| 250         | 1          | 81        | 21 | 54 | 79  | 58  | 32 x 1"     | 1003U0032010 |
| 200         | 1          | 112       | 24 | 54 | 90  | 58  | 32 x 1 1/4" | 1003U0032013 |
| 140         | 1          | 123       | 24 | 54 | 95  | 58  | 32 x 1 1/2" | 1003U0032015 |
| 140         | 1          | 153       | 21 | 70 | 97  | 70  | 40 x 1"     | 1003U0040010 |
| 135         | 1          | 171       | 24 | 70 | 100 | 70  | 40 x 1 1/4" | 1003U0040013 |
| 130         | 1          | 171       | 24 | 70 | 103 | 70  | 40 x 1 1/2" | 1003U0040015 |
| 90          | 1          | 241       | 24 | 78 | 110 | 85  | 50 x 1 1/4" | 1003U0050013 |
| 90          | 1          | 247       | 24 | 78 | 110 | 85  | 50 x 1 1/2" | 1003U0050015 |
| 80          | 1          | 252       | 29 | 78 | 118 | 85  | 50 x 2"     | 1003U0050020 |
| 50          | 1          | 378       | 24 | 90 | 125 | 103 | 63 x 1 1/2" | 1003U0063015 |
| 45          | 1          | 379       | 29 | 90 | 129 | 103 | 63 x 2"     | 1003U0063020 |



## 1001CU

## מצמד מתאם לצינור נחושת

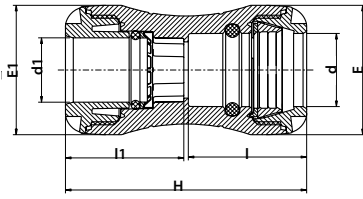

| כמות בקרטון | כמות בשקית | משקל בגרם | E1 | l1 | l  | H   | E  | קוטר d x d1 | מק"ט         |
|-------------|------------|-----------|----|----|----|-----|----|-------------|--------------|
| 320         | 1          | 68        | 41 | 45 | 45 | 92  | 41 | 20 x 15     | 1001CU020015 |
| 250         | 1          | 79        | 41 | 46 | 48 | 100 | 47 | 25 x 15     | 1001CU025015 |
| 220         | 1          | 81        | 47 | 48 | 48 | 98  | 47 | 25 x 22     | 1001CU025022 |
| 150         | 1          | 131       | 58 | 53 | 53 | 108 | 58 | 32 x 28     | 1001CU032028 |
| 100         | 1          | 203       | 58 | 55 | 71 | 139 | 70 | 40 x 28     | 1001CU040028 |

## 1002CU

## מצמד מתאם הברגה חיצונית לצינור נחושת

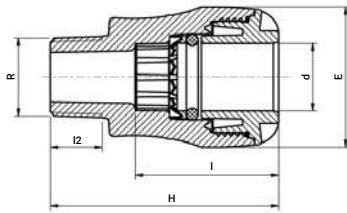

| כמות בקרטון | כמות בשקית | משקל בגרם | l2 | l  | H  | E  | קוטר d x R | מק"ט          |
|-------------|------------|-----------|----|----|----|----|------------|---------------|
| 300         | 1          | 47        | 17 | 45 | 71 | 41 | 15 x 3/4"  | 1002CU7015007 |
| 300         | 1          | 51        | 17 | 48 | 76 | 47 | 22 x 3/4"  | 1002CU7022007 |
| 180         | 1          | 91        | 19 | 55 | 84 | 58 | 28 x 1"    | 1002CU7028010 |

## 1003CU

## מצמד מתאם הברגה פנימית לצינור נחושת

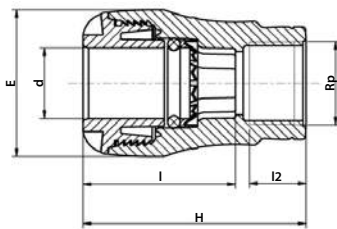

| כמות בקרטון | כמות בשקית | משקל בגרם | l2 | l  | H  | E  | קוטר d x Rp | מק"ט          |
|-------------|------------|-----------|----|----|----|----|-------------|---------------|
| 300         | 1          | 48        | 18 | 45 | 71 | 41 | 15 x 3/4"   | 1003CU7015007 |
| 280         | 1          | 55        | 18 | 48 | 71 | 47 | 22 x 3/4"   | 1003CU7022007 |

## 10017U

## מחבר אוניברסלי

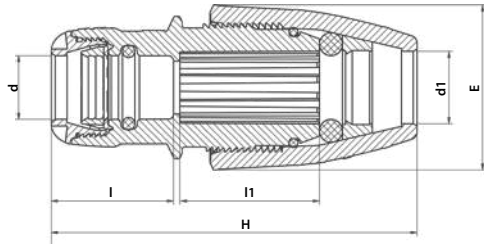

| קוטר d x d1 | E  | H       | l  | l1 | משקל בגרם | כמות בשקית | כמות בקרטון | מק"ט         |
|-------------|----|---------|----|----|-----------|------------|-------------|--------------|
| 25 x 14-18  | 54 | 117-137 | 48 | 47 | 130       | 5          | 180         | 10017U025018 |
| 25 x 19-22  | 57 | 119-130 | 48 | 47 | 141       | 5          | 150         | 10017U025022 |
| 25 x 24-28  | 66 | 130-142 | 48 | 55 | 180       | 5          | 120         | 10017U025028 |
| 25 x 31-35  | 76 | 150-158 | 48 | 62 | 243       | 5          | 70          | 10017U025035 |

## 1001Q0

## מצמד מתאם לצינור PVC ל-PE

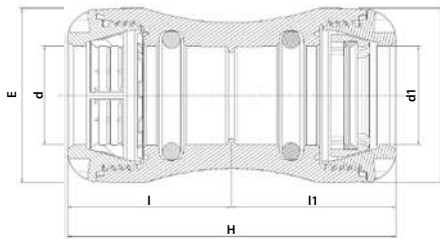

| קוטר d x d1 * PVC | E   | H   | l  | l1 | משקל בגרם | כמות בשקית | כמות בקרטון | מק"ט      |
|-------------------|-----|-----|----|----|-----------|------------|-------------|-----------|
| 25 x 25           | 47  | 98  | 48 | 48 | 85        | 1          | 200         | 1001Q0025 |
| 32 x 32           | 58  | 108 | 53 | 53 | 133       | 1          | 150         | 1001Q0032 |
| 40 x 40           | 70  | 142 | 70 | 70 | 249       | 1          | 100         | 1001Q0040 |
| 50 x 50           | 85  | 158 | 78 | 78 | 379       | 1          | 55          | 1001Q0050 |
| 63 x 63           | 103 | 183 | 90 | 90 | 649       | 1          | 30          | 1001Q0063 |

\* d1 - חיבור ל-PVC

## 1001QQ

## מצמד מתאם לצינור PVC

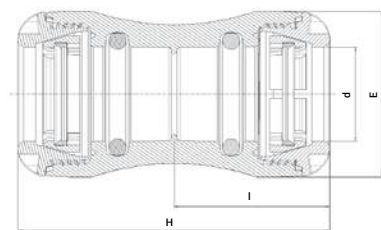

| קוטר d | E   | H   | l  | משקל בגרם | כמות בשקית | כמות בקרטון | מק"ט      |
|--------|-----|-----|----|-----------|------------|-------------|-----------|
| 25     | 47  | 98  | 48 | 95        | 1          | 200         | 1001QQ025 |
| 32     | 58  | 108 | 53 | 144       | 1          | 130         | 1001QQ032 |
| 40     | 70  | 142 | 70 | 262       | 1          | 80          | 1001QQ040 |
| 50     | 85  | 158 | 78 | 386       | 1          | 55          | 1001QQ050 |
| 63     | 103 | 183 | 90 | 678       | 1          | 38          | 1001QQ063 |

## 1004U0

## הסתעפות 90°

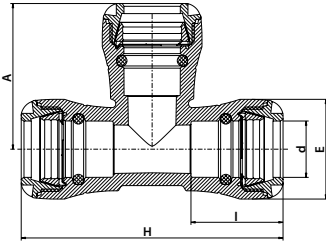

| קוטר בקרטון | כמות בשקית | משקל בגרם | A   | I  | H   | E   | קוטר d | מק"ט      |
|-------------|------------|-----------|-----|----|-----|-----|--------|-----------|
| 180         | 1          | 103       | 71  | 45 | 123 | 41  | 20     | 1004U0020 |
| 130         | 1          | 137       | 78  | 48 | 134 | 47  | 25     | 1004U0025 |
| 80          | 1          | 221       | 84  | 54 | 152 | 58  | 32     | 1004U0032 |
| 45          | 1          | 429       | 108 | 70 | 192 | 70  | 40     | 1004U0040 |
| 30          | 1          | 667       | 124 | 78 | 214 | 85  | 50     | 1004U0050 |
| 14          | 1          | 1157      | 147 | 90 | 262 | 103 | 63     | 1004U0063 |



## 1034U0

## הסתעפות מעבר 90°

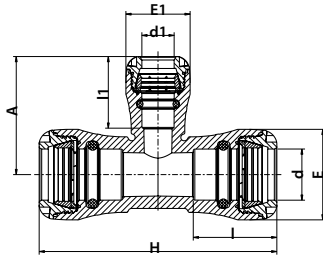

| כמות בקרטון | כמות בשקית | משקל בגרם | E1 | A   | I1 | I  | H   | E   | קוטר d x d1 x d | מק"ט         |
|-------------|------------|-----------|----|-----|----|----|-----|-----|-----------------|--------------|
| 150         | 1          | 127       | 41 | 73  | 46 | 48 | 134 | 47  | 25 x 20 x 25    | 1034U0025020 |
| 100         | 1          | 185       | 41 | 75  | 46 | 54 | 152 | 58  | 32 x 20 x 32    | 1034U0032020 |
| 100         | 1          | 195       | 47 | 81  | 49 | 54 | 152 | 58  | 32 x 25 x 32    | 1034U0032025 |
| 55          | 1          | 325       | 47 | 86  | 49 | 70 | 192 | 70  | 40 x 25 x 40    | 1034U0040025 |
| 55          | 1          | 358       | 58 | 93  | 54 | 70 | 192 | 70  | 40 x 32 x 40    | 1034U0040032 |
| 35          | 1          | 500       | 47 | 90  | 49 | 78 | 214 | 85  | 50 x 25 x 50    | 1034U0050025 |
| 35          | 1          | 530       | 58 | 98  | 54 | 78 | 214 | 85  | 50 x 32 x 50    | 1034U0050032 |
| 24          | 1          | 848       | 47 | 96  | 49 | 90 | 262 | 103 | 63 x 25 x 63    | 1034U0063025 |
| 20          | 1          | 871       | 58 | 100 | 54 | 90 | 262 | 103 | 63 x 32 x 63    | 1034U0063032 |

## 1014U0

## הסתעפות 90° הברגה פנימית

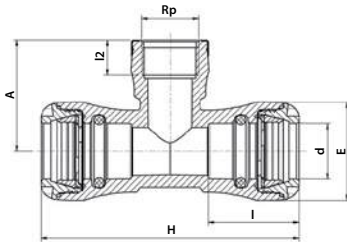

| כמות בקרטון | כמות בשקית | משקל בגרם | A  | I2 | I  | H   | E  | קוטר d x Rp x d  | מק"ט         |
|-------------|------------|-----------|----|----|----|-----|----|------------------|--------------|
| 250         | 1          | 84        | 43 | 17 | 45 | 123 | 41 | 20 x 1/2" x 20   | 1014U0020005 |
| 220         | 1          | 88        | 46 | 18 | 45 | 123 | 41 | 20 x 3/4" x 20   | 1014U0020007 |
| 220         | 1          | 99        | 52 | 21 | 45 | 123 | 41 | 20 x 1" x 20     | 1014U0020010 |
| 180         | 1          | 105       | 46 | 17 | 48 | 134 | 47 | 25 x 1/2" x 25   | 1014U0025005 |
| 180         | 1          | 107       | 46 | 18 | 48 | 134 | 47 | 25 x 3/4" x 25   | 1014U0025007 |
| 180         | 1          | 114       | 54 | 21 | 48 | 134 | 47 | 25 x 1" x 25     | 1014U0025010 |
| 100         | 1          | 172       | 52 | 18 | 54 | 152 | 58 | 32 x 3/4" x 32   | 1014U0032007 |
| 100         | 1          | 183       | 55 | 21 | 54 | 152 | 58 | 32 x 1" x 32     | 1014U0032010 |
| 80          | 1          | 215       | 63 | 24 | 54 | 152 | 58 | 32 x 1 1/4" x 32 | 1014U0032013 |
| 65          | 1          | 304       | 65 | 21 | 70 | 192 | 70 | 40 x 1" x 40     | 1014U0040010 |
| 45          | 1          | 333       | 73 | 24 | 70 | 192 | 70 | 40 x 1 1/4" x 40 | 1014U0040013 |

1005U0

זוית 90°

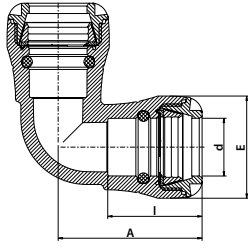

| קוטר בקרטון | כמות בשקית | משקל בגרם | A   | I  | E   | קוטר d | מק"ט      |
|-------------|------------|-----------|-----|----|-----|--------|-----------|
| 250         | 1          | 75        | 67  | 45 | 41  | 20     | 1005U0020 |
| 200         | 1          | 96        | 73  | 48 | 47  | 25     | 1005U0025 |
| 130         | 1          | 157       | 81  | 54 | 58  | 32     | 1005U0032 |
| 65          | 1          | 291       | 106 | 70 | 70  | 40     | 1005U0040 |
| 40          | 1          | 462       | 119 | 78 | 85  | 50     | 1005U0050 |
| 25          | 1          | 799       | 141 | 90 | 103 | 63     | 1005U0063 |

1006U0

זוית 45°

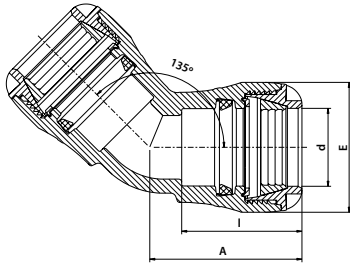

| קוטר בקרטון | כמות בשקית | משקל בגרם | A   | I  | E   | קוטר d | מק"ט      |
|-------------|------------|-----------|-----|----|-----|--------|-----------|
| 150         | 1          | 142       | 67  | 54 | 58  | 32     | 1006U0032 |
| 80          | 1          | 263       | 88  | 71 | 70  | 40     | 1006U0040 |
| 40          | 1          | 428       | 100 | 79 | 85  | 50     | 1006U0050 |
| 25          | 1          | 719       | 118 | 90 | 103 | 63     | 1006U0063 |



## 1075U0

## זוית לקיר

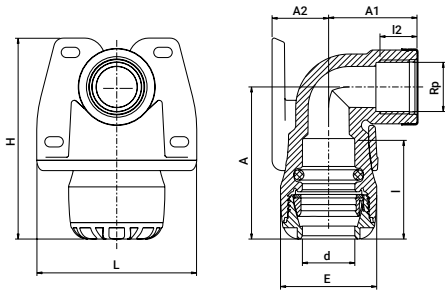

| כמות בקרטון | כמות בשקית | משקל בגרם | L  | A2 | A1 | A  | I2 | I  | H  | E  | קוטר d x Rp | מק"ט         |
|-------------|------------|-----------|----|----|----|----|----|----|----|----|-------------|--------------|
| 200         | 1          | 92        | 73 | 28 | 39 | 67 | 17 | 45 | 95 | 41 | 20 x 1/2"   | 1075U0020005 |
| 200         | 1          | 96        | 73 | 28 | 43 | 67 | 18 | 45 | 95 | 41 | 20 x 3/4"   | 1075U0020007 |
| 180         | 1          | 110       | 78 | 28 | 40 | 74 | 17 | 48 | 98 | 47 | 25 x 1/2"   | 1075U0025005 |
| 180         | 1          | 116       | 78 | 28 | 43 | 74 | 18 | 48 | 98 | 47 | 25 x 3/4"   | 1075U0025007 |

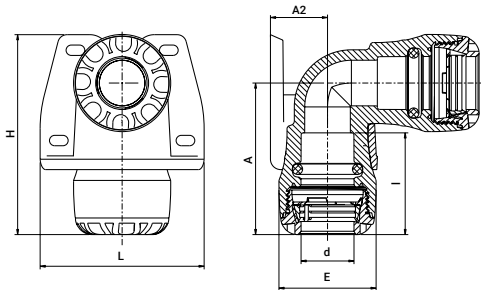

| כמות בקרטון | כמות בשקית | משקל בגרם | L  | A2 | A  | I  | H  | E  | קוטר d x d | מק"ט      |
|-------------|------------|-----------|----|----|----|----|----|----|------------|-----------|
| 125         | 5          | 138       | 78 | 28 | 74 | 48 | 98 | 47 | 25 x 25    | 1075U0025 |

## 1051U0

## זוית 90° מעבר

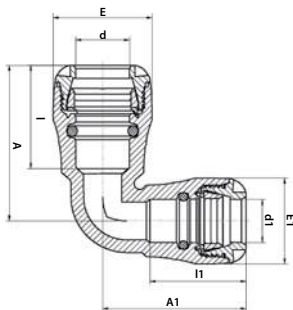

| כמות בקרטון | כמות בשקית | משקל בגרם | E1 | A1 | A  | I1 | I  | E  | קוטר d x d1 | מק"ט         |
|-------------|------------|-----------|----|----|----|----|----|----|-------------|--------------|
| 200         | 1          | 90        | 41 | 68 | 74 | 46 | 48 | 47 | 25 x 20     | 1051U0025020 |



1085U0

זזית 90° הברגה חיצונית

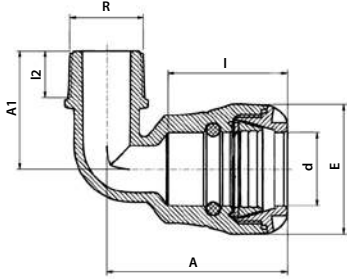

| כמות בקרטון | כמות בשקית | משקל בגרם | A1 | A   | I2 | I  | E   | קוטר d x R  | תק"ט         |
|-------------|------------|-----------|----|-----|----|----|-----|-------------|--------------|
| 380         | 1          | 47        | 41 | 66  | 16 | 45 | 41  | 20 x 1/2"   | 1085U0020005 |
| 380         | 1          | 52        | 42 | 66  | 17 | 45 | 41  | 20 x 3/4"   | 1085U0020007 |
| 350         | 1          | 57        | 44 | 74  | 16 | 48 | 47  | 25 x 1/2"   | 1085U0025005 |
| 300         | 1          | 64        | 45 | 74  | 17 | 48 | 47  | 25 x 3/4"   | 1085U0025007 |
| 280         | 1          | 65        | 47 | 74  | 19 | 48 | 47  | 25 x 1"     | 1085U0025010 |
| 220         | 1          | 90        | 51 | 81  | 17 | 53 | 58  | 32 x 3/4"   | 1085U0032007 |
| 220         | 1          | 92        | 53 | 81  | 19 | 53 | 58  | 32 x 1"     | 1085U0032010 |
| 180         | 1          | 114       | 54 | 81  | 21 | 53 | 58  | 32 x 1 1/4" | 1085U0032013 |
| 180         | 1          | 130       | 62 | 81  | 22 | 53 | 58  | 32 x 1 1/2" | 1085U0032015 |
| 130         | 1          | 147       | 66 | 89  | 25 | 53 | 58  | 32 x 2"     | 1085U0032020 |
| 110         | 1          | 173       | 57 | 107 | 19 | 71 | 70  | 40 x 1"     | 1085U0040010 |
| 100         | 1          | 189       | 58 | 107 | 21 | 71 | 70  | 40 x 1 1/4" | 1085U0040013 |
| 100         | 1          | 194       | 60 | 107 | 21 | 71 | 70  | 40 x 1 1/2" | 1085U0040015 |
| 65          | 1          | 277       | 68 | 122 | 22 | 79 | 85  | 50 x 1 1/4" | 1085U0050013 |
| 65          | 1          | 290       | 68 | 122 | 21 | 79 | 85  | 50 x 1 1/2" | 1085U0050015 |
| 40          | 1          | 447       | 76 | 143 | 22 | 90 | 103 | 63 x 1 1/4" | 1085U0063013 |
| 40          | 1          | 458       | 78 | 143 | 21 | 90 | 103 | 63 x 1 1/2" | 1085U0063015 |
| 40          | 1          | 492       | 81 | 143 | 25 | 90 | 103 | 63 x 2"     | 1085U0063020 |





### 1045U0

### זזית 45° הברגה חיצונית

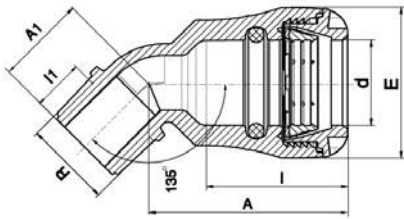

| כמות בקרטון | כמות בשקית | משקל בגרם | A1 | A  | l1 | l  | E  | קוטר d x R  | מק"ט         |
|-------------|------------|-----------|----|----|----|----|----|-------------|--------------|
| 220         | 1          | 89        | 35 | 76 | 19 | 54 | 58 | 32 x 1"     | 1045U0032010 |
| 120         | 1          | 163       | 40 | 96 | 21 | 70 | 70 | 40 x 1 1/4" | 1045U0040013 |

### 1015U0

### זזית 90° הברגה פנימית

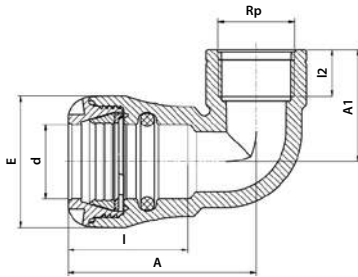

| כמות בקרטון | כמות בשקית | משקל בגרם | A1 | A   | l2 | l  | E   | קוטר d x Rp | מק"ט         |
|-------------|------------|-----------|----|-----|----|----|-----|-------------|--------------|
| 300         | 1          | 51        | 39 | 67  | 17 | 45 | 41  | 20 x 1/2"   | 1015U0020005 |
| 300         | 1          | 55        | 43 | 67  | 18 | 45 | 41  | 20 x 3/4"   | 1015U0020007 |
| 300         | 1          | 64        | 49 | 67  | 21 | 45 | 41  | 20 x 1"     | 1015U0020010 |
| 280         | 1          | 63        | 40 | 74  | 17 | 48 | 47  | 25 x 1/2"   | 1015U0025005 |
| 250         | 1          | 70        | 43 | 74  | 18 | 48 | 47  | 25 x 3/4"   | 1015U0025007 |
| 220         | 1          | 82        | 50 | 74  | 21 | 48 | 47  | 25 x 1"     | 1015U0025010 |
| 220         | 1          | 95        | 45 | 83  | 18 | 54 | 58  | 32 x 3/4"   | 1015U0032007 |
| 200         | 1          | 111       | 49 | 83  | 21 | 54 | 58  | 32 x 1"     | 1015U0032010 |
| 150         | 1          | 145       | 60 | 83  | 24 | 54 | 58  | 32 x 1 1/4" | 1015U0032013 |
| 110         | 1          | 179       | 51 | 107 | 21 | 72 | 70  | 40 x 1"     | 1015U0040010 |
| 100         | 1          | 226       | 61 | 107 | 24 | 72 | 70  | 40 x 1 1/4" | 1015U0040013 |
| 90          | 1          | 244       | 65 | 107 | 24 | 72 | 70  | 40 x 1 1/2" | 1015U0040015 |
| 60          | 1          | 330       | 63 | 119 | 24 | 79 | 85  | 50 x 1 1/2" | 1015U0050015 |
| 55          | 1          | 349       | 75 | 119 | 29 | 79 | 85  | 50 x 2"     | 1015U0050020 |
| 35          | 1          | 534       | 70 | 141 | 29 | 79 | 103 | 63 x 2"     | 1015U0063020 |



### 03710S

### ברז כדורי דו כיווני

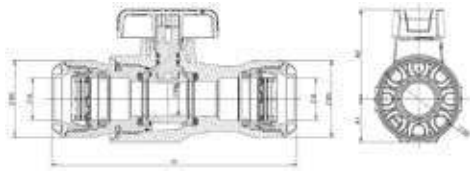

| כמות בקרטון | כמות בשקית | משקל בגרם | E1 | E  | H   | A2 | A1 | DN | Rp   | קוטר d | מק"ט        |
|-------------|------------|-----------|----|----|-----|----|----|----|------|--------|-------------|
| -           | -          |           | 47 | 53 | 150 | 54 | 27 | 20 | 1/8" | 25     | 03710S00025 |
| -           | -          |           | 58 | 64 | 170 | 64 | 33 | 25 | 1/8" | 32     | 03710S00032 |

\* 0371000SF - עם יציאת ניקוז

### 0371002

### ברז כדורי הברגה חיצונית

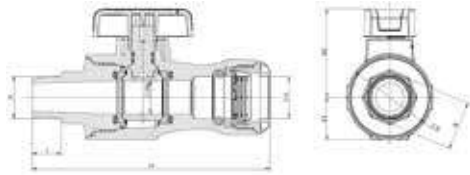

| כמות בקרטון | משקל בגרם | E1 | E  | B  | I2 | H   | A2 | A1 | DN | Rp   | קוטר d x R | מק"ט              |
|-------------|-----------|----|----|----|----|-----|----|----|----|------|------------|-------------------|
|             |           | 47 | 53 | 30 | 18 | 148 | 54 | 27 | 20 | 1/8" | 25 x 3/4"  | 03710020S00025007 |
|             |           | 58 | 64 | 41 | 21 | 165 | 64 | 33 | 25 | 1/8" | 32 x 1"    | 03710020S00032010 |

\* 03710020SF - עם יציאת ניקוז

### 0371003

### ברז כדורי הברגה פנימית

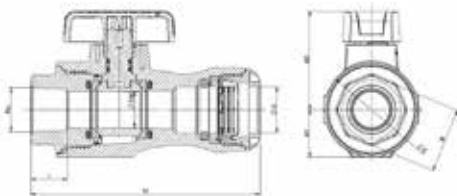

| כמות בקרטון | משקל בגרם | E1 | E  | B  | I2 | H   | A2 | A1 | DN | Rp   | קוטר d x Rc | מק"ט              |
|-------------|-----------|----|----|----|----|-----|----|----|----|------|-------------|-------------------|
|             |           | 47 | 53 | 36 | 19 | 129 | 54 | 27 | 20 | 1/8" | 25 x 3/4"   | 03710030S00025007 |
|             |           | 58 | 64 | 46 | 22 | 148 | 64 | 33 | 25 | 1/8" | 32 x 1"     | 03710030S00032010 |

\* 03710030SF - עם יציאת ניקוז

0371016

ברז כדורי הברגה פנימית אום רקורד

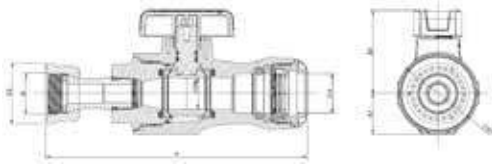

| כמות בקרטון | משקל בגרם | E1 | E1 | E  | H   | A2 | A1 | DN | Rp   | קוטר d x G | מק"ט             |
|-------------|-----------|----|----|----|-----|----|----|----|------|------------|------------------|
|             |           | 40 | 47 | 53 | 171 | 54 | 27 | 20 | 1/8" | 25 x 3/4"  | 0371016S00025007 |
|             |           | 48 | 47 | 53 | 179 | 54 | 27 | 25 | 1/8" | 25 x 1"    | 0371016S00025010 |
|             |           | 48 | 57 | 64 | 192 | 64 | 33 | 32 | 1/8" | 32 x 1"    | 0371016S00032010 |

\* 0371016SF - עם יציאת ניקוז

0341U0

ברז קו דו כיווני

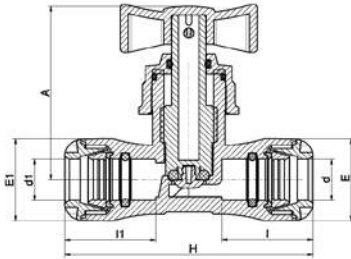

| כמות בקרטון | כמות בשקית | משקל בגרם | E1 | A  | l1 | l  | H   | E  | קוטר d x d1 | מק"ט         |
|-------------|------------|-----------|----|----|----|----|-----|----|-------------|--------------|
| 130         | 1          | 145       | —  | 89 | —  | 45 | 123 | 41 | 20 x 20     | 0341U0020    |
| 130         | 1          | 167       | —  | 89 | —  | 48 | 134 | 47 | 25 x 25     | 0341U0025    |
| 130         | 1          | 161       | 42 | 89 | 45 | 48 | 129 | 47 | 25 x 20     | 0341U0025020 |
| 80          | 1          | 225       | —  | 89 | —  | 54 | 152 | 58 | 32 x 32     | 0341U0032    |

0341CU

ברז קו דו כיווני PE לצינור נחושת

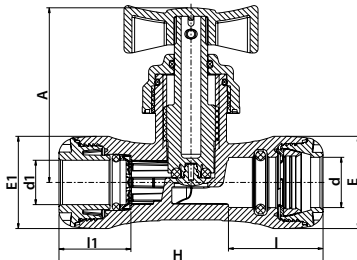

| כמות בקרטון | כמות בשקית | משקל בגרם | E1 | A  | l1 | l  | H   | E  | קוטר d x d1 | מק"ט         |
|-------------|------------|-----------|----|----|----|----|-----|----|-------------|--------------|
| 130         | 1          | 149       | 41 | 89 | 45 | 45 | 123 | 41 | 20 x 15     | 0341CU020015 |
| 130         | 1          | 165       | 42 | 89 | 46 | 48 | 129 | 47 | 25 x 15     | 0341CU025015 |
| 130         | 1          | 171       | 47 | 89 | 48 | 48 | 134 | 47 | 25 x 22     | 0341CU025022 |
| 80          | 1          | 223       | 58 | 89 | 54 | 54 | 159 | 58 | 32 x 28     | 0341CU032028 |

0358916

רקורד למד מים

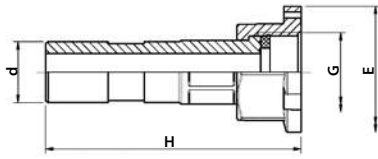

| מק"ט       | קוטר d X G | E  | H  | משקל בגרם | כמות בשקית | כמות בקרטון |
|------------|------------|----|----|-----------|------------|-------------|
| 0358916020 | 20 x 3/4"  | 42 | 86 | 75        | 1          | 150         |
| 0358916025 | 25 x 1"    | 50 | 90 | 111       | 1          | 150         |

0358917

רקורד למד מים + אל חזור

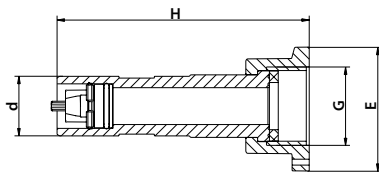

| מק"ט       | קוטר d X G | E  | H  | משקל בגרם | כמות בשקית | כמות בקרטון |
|------------|------------|----|----|-----------|------------|-------------|
| 0358917020 | 20 x 3/4"  | 44 | 86 | 40        | 10         | 300         |
| 0358917025 | 25 x 1"    | 50 | 90 | 58        | 10         | 300         |



109900

מפתח אלומיניום



| מק"ט      | קוטר    | משקל בגרם | כמות בשקית | כמות בקרטון |
|-----------|---------|-----------|------------|-------------|
| 10990004P | 20 - 32 | 72        | —          | 300         |
| 10990002P | 40 - 63 | 285       | —          | 100         |

189600

מחדד צינורות



| מק"ט          | קוטר    | משקל בגרם | כמות בשקית | כמות בקרטון |
|---------------|---------|-----------|------------|-------------|
| 189600063020P | 20 - 63 | 86        | 1          | 180         |

100040

אום

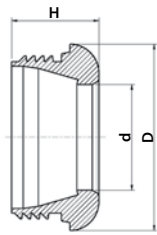

| מק"ט       | קוטר d | D   | H  | משקל בגרם | כמות בשקית | כמות בקרטון |
|------------|--------|-----|----|-----------|------------|-------------|
| 100040020P | 20     | 40  | 22 | 7         | 50         | 1400        |
| 100040025P | 25     | 45  | 22 | 8         | 50         | 1200        |
| 100040032P | 32     | 57  | 24 | 15        | 50         | 900         |
| 100040040P | 40     | 68  | 33 | 29        | 50         | 500         |
| 100040050P | 50     | 83  | 37 | 44        | —          | 300         |
| 100040063P | 63     | 100 | 43 | 60        | —          | 200         |

### 100020

### אטם אורינג NBR



| כמות בקרטון | כמות בשקית | משקל בגרם | e | E  | קוטר צינור | מק"ט       |
|-------------|------------|-----------|---|----|------------|------------|
| 32000       | 50         | 1         | 4 | 19 | 20         | 100020020P |
| 16000       | 50         | 2         | 5 | 24 | 25         | 100020025P |
| 10000       | 50         | 4         | 6 | 31 | 32         | 100020032P |

### 10002D

### אטם אורינג EPDM



| כמות בקרטון | כמות בשקית | משקל בגרם | e  | E  | קוטר צינור | מק"ט      |
|-------------|------------|-----------|----|----|------------|-----------|
| 32000       | 50         | 1         | 14 | 19 | 20         | 10002D020 |
| 16000       | 50         | 2         | 5  | 24 | 25         | 10002D025 |
| 8000        | 50         | 4         | 6  | 31 | 32         | 10002D032 |

### 100029

### אטם קוני NBR



| כמות בקרטון | כמות בשקית | משקל בגרם | e  | E  | קוטר צינור | מק"ט       |
|-------------|------------|-----------|----|----|------------|------------|
| 4000        | 50         | 8         | 10 | 38 | 40         | 100029040P |
| 2500        | 50         | 11        | 10 | 49 | 50         | 100029050P |
| 2000        | 50         | 15        | 11 | 61 | 63         | 100029063P |

### 10002D9

### אטם קוני EPDM



| כמות בקרטון | כמות בשקית | משקל בגרם | e  | E    | קוטר צינור | מק"ט      |
|-------------|------------|-----------|----|------|------------|-----------|
| 4000        | 50         | 7         | 10 | 38   | 40         | 10002D940 |
| 2500        | 50         | 9         | 10 | 48.6 | 50         | 10002D950 |
| 2000        | 50         | 13        | 11 | 60.6 | 63         | 10002D963 |



## 100030

## טבעת חצויה

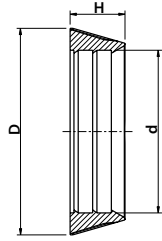

| קוטר d | D  | H  | משקל בגרם | כמות בשקית | כמות בקרטון | מק"ט       |
|--------|----|----|-----------|------------|-------------|------------|
| 20     | 27 | 9  | 2         | 50         | 6000        | 100030020P |
| 25     | 33 | 9  | 3         | 50         | 4500        | 100030025P |
| 32     | 42 | 11 | 4         | 50         | 2000        | 100030032P |
| 40     | 52 | 14 | 14        | 50         | 1600        | 100030040P |
| 50     | 64 | 17 | 14        | 50         | 500         | 100030050P |
| 63     | 81 | 21 | 27        | 50         | 500         | 100030063P |

## 100080

## טבעת אחיזה

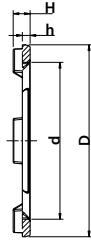

| קוטר d | D  | H | h | משקל בגרם | כמות בשקית | כמות בקרטון | מק"ט       |
|--------|----|---|---|-----------|------------|-------------|------------|
| 20     | 27 | 4 | 2 | 1         | 50         | 7000        | 100080020P |
| 25     | 33 | 4 | 2 | 1         | 50         | 5500        | 100080025P |
| 32     | 42 | 4 | 2 | 1         | 50         | 3000        | 100080032P |
| 40     | 52 | 4 | 2 | 2         | 50         | 2500        | 100080040P |
| 50     | 64 | 4 | 3 | 3         | 50         | 1000        | 100080050P |
| 63     | 80 | 5 | 3 | 6         | 1000       | 1000        | 100080063P |

## 1091Q0

## קיט מתאם לצינור PVC

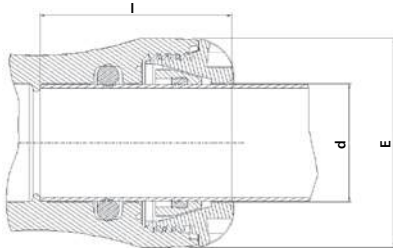

| קוטר צינור | E   | I  | משקל בגרם | כמות בשקית | כמות בקרטון | מק"ט      |
|------------|-----|----|-----------|------------|-------------|-----------|
| 25         | 47  | 48 | 26        | 1          | 500         | 1091Q0025 |
| 32         | 58  | 53 | 31        | 1          | 400         | 1091Q0032 |
| 40         | 70  | 70 | 56        | 1          | 300         | 1091Q0040 |
| 50         | 85  | 78 | 72        | 1          | 200         | 1091Q0050 |
| 63         | 103 | 90 | 134       | 1          | 130         | 1091Q0063 |



תשתיות  
ותעשייה

במהדורה חדשה זו מעודכנים כל האביזרים מסדרת ה-“אלקטרופיוז’ן” (EF) ומסדרת “ריתוך פנים” (BW). כמו-כן מוצגים בה כל סוגי הרתכות וציוד העזר לביצוע ריתוכי אלקטרופיוז’ן ו-BW.

למעשה מהווה קטלוג מלא ומושלם זה כלי עזר לכל מתכנן, מזמין ומבצע עבודות בצנרת PE ו-PEX.

האביזרים המופיעים בפרק EF הינם לדרג 16 להולכת מים ולדרג 10 להולכת נוזלים גזיים למעט אביזרי ספיגוט (מתאמים מעברי קוטר ואוגנים) המסווגים בטבלאות לפי ערך ה-SDR ו/או הדרג שלהם, ולנוחיותך

**להלן הדרך לקביעת ה-SDR הרצוי לך:**

**SDR = יחס בין הקוטר לעובי הדופן ומגדיר במדויק את ההתאמה לדרג/לחץ העבודה.**

לדוגמה עבור צינור PE100 בקוטר 110 מ"מ:

$$SDR_{11} = \frac{110 \text{ מ"מ}}{10 \text{ מ"מ}}$$

צינור בקוטר 110 מ"מ בעל עובי דופן 10 מ"מ ה-SDR שלו הוא

$$SDR_{11} = \text{מוגדר כדרג } 16 \mid \text{מוגדר כדרג } 17 = SDR_{17}$$

בנוסף לפרקי EF ו-BW הוספנו הפעם גם אביזרים לשוק הביוב שפותחו במפעל פלסאון בתקופה האחרונה. אביזרים אלו פותחו לשוק האירופאי לפי דרישות ותקנים מקומיים (במיוחד בגרמניה) ומציגים מגמה בשוק הביוב למעבר לצנרת PE.

### הדרכה והסמכה:

חברת פלסאון שמה דגש מיוחד בהדרכת קבלני ריתוך EF ו-או BW הרוכשים רתכת וציוד נלווה בהדרכה תיאורטית של הליך הריתוך והדרכה מעשית בשטח בפרויקט אמיתי. ההדרכה נעשית ע"י מדריך מוסמך רב ניסיון של פלסאון. בסיום תהליך ההדרכה מוענקת תעודת השתלמות לקבלן המרתך (או לאחד מעובדיו).

מרכז הדרכה של חברת “פלסאון” PTC בשיתוף משרד התעשייה, המסחר והתעסוקה – אגף בכיר להכשרה ולפיתוח כח אדם, ביחד עם רשות הגז הטבעי במשרד האנרגיה והמים, מזמין בזאת את המעוניינים בכך, להגיש בקשה לרישום לקורסי ריתוך צנרת פלסטיק (PE) לסוגיו. הקורסים מיועדים לאוכלוסייה העובדת, לרבות עובדים עצמאיים. הקורס מיועד למועמדים שאמורים לעסוק בהקמת רשת החלוקה של גז טבעי.

**תכנית לימודים:** בהתאם לתקן ההכשרה האירופאי EN 13067 ובהתאמה לתקנים הישראליים ת"י 71555 ו-ת"י 5664 חלק 3. בחינות חישוביות ע"י משרד הכלכלה, עיונית ומעשית להסמכה וקבלת תעודת מקצוע.

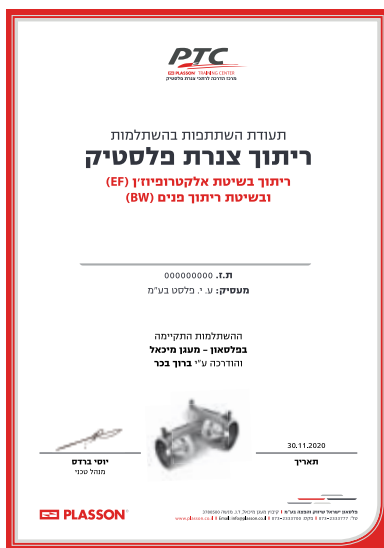

**דוגמת תעודת השתלמות**

כמו-כן אנחנו מלווים כל קבלן חדש כוותיק בתחילת עבודה או פרויקט חדש ונענים לכל קריאה בעת ביצוע הפרויקט על מנת לשמור רמת ביצוע ניאותה ואפס תקלות. כמובן שאנחנו שמחים להיענות לכל בקשה מצד כל גוף מתכנן / מזמין / משתמש בשלב התכנון, ההזמנה והביצוע כדי להגיע לשימוש מושכל יעיל וחסכוני ככל האפשר בהתקנת מערכות PE ו-PEX.

**לשאלות בנושאים טכניים:**

שמח לעמוד לרשותך בכל פניה ובקשה,  
**צוות פלסאון**

אודי פויס - 052-8991386 • ehud.poyas@plasson.co.il  
ברוך בכר - 052-2465784 • baruch.bachar@plasson.co.il  
רון ברקוביץ - 052-2777290 • ron.berkowitz@plasson.co.il  
ניב מרגלית - 052-3668902 • niv.margalit@plasson.co.il

## אביזרי ריתוך בשיטת אלקטרופיוז'ן

### סקירה כללית

### מערך אביזרי הריתוך של פלסאון כולל:

- מגוון אביזרי ריתוך
- בקר ריתוך אוטומטי
- מכשירי עזר לריתוך הצינורות הכנתם לריתוך ואחיזתם בעת הריתוך

### דרישת גנרטור - המלצה

#### תכונות

מתח נכנס: 185-300V

תדר נכנס: 40-70Hz

**חשוב:** נא לוודא כי יש רכיב בטיחותי להגנה מפני מתח גבוה.

#### תפקוד

כניסה "רכה" לפעולה במהלך 2-3 שניות תצוגת מתח ותדירות נכנסים

#### מפרט גנרטור

כוח: 5-7 קילו וואט (KVA)

זרם: 18 אמפר מינימום בפאזה אחת

מתח: מותאם ל- 220-240V

#### שלבי עבודה והתחברות

שלב ראשון: התנע את הגנרטור

שלב שני: הכנס את תקע הרתכת לשקע בגנרטור.

### מערך אביזרי הריתוך של פלסאון כולל:

- מצמדים דו כוויניים, מצמדי מעבר מקוטר לקוטר
- אביזרי קצה צינור
- זזית 90°, זזית 45°, זזית 22.5°
- הסתעפויות 90° (T), הסתעפויות עם הפחתת קוטר
- רוכבים, רוכבי דקר (להתחברות לקו "חי")
- רקורד מעבר להברגה פנימית
- מתאמי אוגן
- תותבי מעבר מקוטר לקוטר המתחברים ישירות לאביזר הריתוך
- מצמדים זזיות מעבר להברגה חיצונית ופנימית, עם יציאת פליז ופלסטיק ועוד...

#### טמפרטורה - דרג

| טמפ' (C) | דרג (P.N) |
|----------|-----------|
| 20       | 16.0      |
| 25       | 15        |
| 30       | 13.9      |
| 35       | 13        |
| 40       | 11.8      |

האביזרים כתלות בטמפרטורה לקיים של 50 שנה לפי תקן ISO 4427.

#### מרכיבי אביזרים - האביזרים מיוצרים מפוליאיתילן HDPE

(צפיפות גבוהה) אשר ניתנים לריתוך מושלם עם כל סוגי הפוליאיתילן המשמשים לייצור צינורות, לרשתות המים והגז ולשמושים אחרים. כולל צינורות פוליאיתילן מצולב (PEX). אביזרי פלסאון מצטיינים בשטחי ריתוך רחבים ואזורים קרים רחבים המבטיחים ריתוך משופר ואמין. כל אביזר מצויד בנגד זיהוי אשר ערכו נקרא אוטומטית ע"י בקר הריתוך המספק תנאי ריתוך מתאימים לאביזר המסוים.

#### מפרט - אביזרי הריתוך של פלסאון מיוצרים בהתאם

לתקן אירופי EN 1555 עבור הולכת גז (ISO 4437) תקן אירופי EN 12201 להולכת מים בלחץ (ISO 4427) ותקנים לאומיים אחרים. האביזרים מתאימים לחיבור צינורות אשר הדרישות להם נמצאים בתקנים המוזכרים לעיל.

- אביזרים לחיבור צנרת פוליאיתילן בטכנולוגיה של ריתוך. האביזרים מתחברים אל הצינורות באמצעות ריתוך המאחד את האביזר והצינור ויוצר אטימה מוחלטת ללא צורך בטבעת אטימה. העברת זרם חשמלי דרך סליל ההתנגדות - המהווה חלק מן האביזר - גורמת להתכת הפוליאיתילן וריתוך האביזר אל הצינור.

- קו זה מהווה תוספת לאביזרים הקיימים של פלסאון ומשלים את היערכות פלסאון לאספקת כל אמצעי החיבור לצינורות פוליאיתילן.

- אביזרי הריתוך מהווים אמצעי חיבור עיקרי ברשתות הגז באירופה וכן ברשתות הולכת מים עירונית ובין עירונית. כמו כן משמשים האביזרים לחיבור צנרת בתעשייה, בניקוז ועוד.

- האביזרים נבדקים להבטחת קיים של 50 שנה, בהתאם לתקנים האירופיים. כל זאת בלחצי עבודה של 10-16 אטמוספרות ברשתות מים.

- אביזרי הריתוך קלים במשקלם ומצומצמים בנפחם. השימוש בהם כלכלי במיוחד בקטרים הגדולים, ברשתות הולכת מים.

- האביזרים מוצעים בכל הקטרים (20 מ"מ ועד 800 מ"מ) ובכל המגוון דו כיווני, זזיות, סופיות, קו, T, רוכבים מנקבים, (לחיבור שלוחות חדשות לרשת ללא הפסקת זרימת המים) ועוד...

- באביזרי הריתוך של פלסאון קיימת מערכת זיהוי חכמה, בה נקבעים אוטומטית תנאי הריתוך ללא אפשרות טעות של המפעיל. הבקר האוטומטי מפקח על תהליך הריתוך, מוודא ביצוע מוצלח ומפיק דו"ח על כל ריתוך וריתוך (ברתכות ייעודיות).

#### חומר הגלם - HDPE - פוליאיתילן בעל צפיפות גבוהה.

שחור, עמיד לקרינה אולטרה סגולה. צפיפות החומר: 093 גרם/ס"מ<sup>3</sup> (DIN 53 479). מקדם זרימת ההיתוך 1.3-0.7: (MFI190/5) גרם/10 דקות. (DIN 53735)

#### הריתוך - אביזרי הריתוך של פלסאון מיוצרים מפוליאיתילן

אשר מתאחה עם חומרי הגלם מסוג HDPE-1 MDPE, אפשר לרתך בהם צנרת עם מקדם זרימת היתך של 0.2 עד 1.3 גרם/10 דקות (MFI 190/5 = 0.2 - 1.3 G/10 MIN).

#### בקר הריתוך - בקר הריתוך מספק את האנרגיה הדרושה

לתהליך הריתוך, תוך כדי בקרה על תקינות התהליך. הבקר מתחבר לגנרטור או מתח - רשת ומספק מתח קבוע של 40 וולט לאביזר המרותך.

הבקר מזהה אוטומטית את זמן הריתוך המתאים לכל אביזר ע"י "קריאה" של נגד - הזיהוי שהוחדר אל תוך האביזר בתהליך הייצור. לבקר הריתוך יש חלון תצוגה בו מופיעות ההוראות והנתונים הדרושים למפעיל בכל שלב של תהליך הריתוך. בתהליך הריתוך עצמו מבוקרים המתח, הזרם והזמן. כשחלף זמן הריתוך יפסיק הבקר את עבודתו. במקרה של חריגה בפרמטרים המבוקרים יופסק התהליך ועל חלון התצוגה תופיע הודעה מתאימה.

ניתן לרכוש בקר ריתוך השומר נתונים על כל ריתוך וריתוך. הנתונים כוללים: מתח, זרם, זמן ריתוך, תהליך ונתונים נוספים. בזיכרון של הבקר ניתן לשמור נתונים של 250 ריתוכים. ע"י חיבור למדפסת אפשר להדפיס את הנתונים ולתעד אותם לצורך ביקורת נוספת, קיטלוג ועיבודים שונים במשרד.

**לחצים**

אביזרי EF של פלסאון עומדים בלחצי עבודה:  
מים – PN 16, גז – MOP10  
למעט אביזרי דרג 25 (PN25) מים)

**הוראות עבודה עקרוניות**

א. הכנת האביזרים לריתוך וריתוכם ניתנת לביצוע בטמפרטורות סביבה עד  $45^{\circ}\text{C}$  וזאת בתנאי נקיין ויובש סביבתיים.  
מול השפעות שליליות של מזג-אוויר כמו רוח (המעלה אבק) וגשם או גורם לחות אחר, יש לנקוט באמצעים מתאימים כמו הגנה על אזור הריתוך בסוכך או אפילו הפסקת הריתוך עד להתייבשות במזג האוויר.

ב. את עבודות ההכנה (ניקוי וגירוד) יש לבצע סמוך לתהליך הריתוך ברצף וללא הפסקה. אין לבצע הכנת צינורות ואביזרים לריתוך, ולרתך במועד מאוחר יותר.

**גרוד וקילוף הצינור**

יש להקפיד על תקינות המגרד האוניברסלי והידיני ולשמור על סכין חדה בכל גרוד.  
במגרד האוניברסלי יש להחליף סכין שאינה חדה.  
במגרד הידיני ניתן ורצוי להשחזר את הסכין בפצירת ברזל עדינה מדי פעם.

עובי שכבת הגירוד חייבת להיות בתחומים שלהלן:

- קוטר 25 – 20 מ"מ 0.15 עד 0.20 מ"מ.
- קוטר 75 – 32 מ"מ 0.15 עד 0.25 מ"מ.
- קוטר 355 – 90 מ"מ 0.20 עד 0.30 מ"מ.

**הוראות ההרכבה שלהלן מיועדות לעבודה עם מוצרים מסוג אלקטרופיוז'ן של פלסאון.**

העבודות יבוצעו רק ע"י עובדים שהוכשרו לכך והנושאים תעודה בתוקף המעידה שעברו השתלמות מלאה ע"י מדריך מוסמך של פלסאון.

**סוגי צינורות**

אביזרי ה-EF של פלסאון מתאימים לריתוך צינורות פוליאתילן PEX, PE100 RC, PE100, PE80.

**עובי דופן הצינור**

עובי דופן הצינור המותר לריתוך מסומן ע"ג המדבקה על כל אביזר.

| אביזרים לדרג 16 (PN16) |                   |                              |
|------------------------|-------------------|------------------------------|
| SDR 11                 | עובי דופן מינימלי | אביזרים בגודל עד כולל 75 מ"מ |
| SDR 17                 | עובי דופן מינימלי | אביזרי זווית ו-T-40-75 מ"מ   |
| SDR 17                 | עובי דופן מינימלי | אביזרים מ-90 מ"מ ומעלה       |
| אביזרים לדרג 10 (PN10) |                   |                              |
| SDR 17                 | עובי דופן מינימלי | אביזרים בגודל 40-75 מ"מ      |
| SDR 26                 | עובי דופן מינימלי | אביזרים בגודל 90 מ"מ         |
| SDR 33                 | עובי דופן מינימלי | אביזרים בגודל 110 מ"מ ומעלה  |
| אביזרים לביוב          |                   |                              |
| SDR 26                 | עובי דופן מינימלי | רוכב ביוב                    |
| SDR 17                 | עובי דופן מינימלי | זווית מתכוננת לביוב          |

**עיגול צינורות**

על מנת להשיג ריתוך איכותי ומושלם יש לוודא שקצה הצינור המוכן לריתוך יהיה עגול סימטרי.  
חובה להשתמש במעגלים החובקים את הצינור ומעגלים אותו בזמן הריתוך.

**תמיכת האביזר בעת הריתוך**

בכל הקטרים יש להחדיר את הצינור לאביזר בעזרת מותחנים (אחד מכל צד) מה שמאפשר כיוון ושליטה בעומק ההחדרה, וכן יצוב הצינורות בתוך האביזר בזמן הריתוך.

**זמן קרור**

יש לשים לב לזמן הקירור.  
(כתוב במדבקה על כל אביזר ואביזר) אין לפרק מותחנים ומעגלים ואין לזעזע את מקום הריתוך עד תום זמן הקירור.

### ה. התקנת האביזר על הצינור

- יש להוציא את האביזר מתוך האריזה רק בסמוך לביצוע הריתוך ולנקות את הצד הפנימי של האביזר בחומר הניקוי אתנול. יש לבצע ניקוי נוסף על הצינור.



- "להלביש" את האביזר על הצינור עד המעצור, האביזר חייב להתלבש על הצינור בקלות, אפשר להיעזר במכות קלות עם פטיש פלסטיק.
- אין לתת מכות פטיש באזור הטרמינלים (הפינים).



### ג. עיגול הצינור וקילוף השכבה המחומצנת

- יש לעגל את הצינור לפני תהליך הגירוד. יש להרכיב את המעגל על הצינור במרחק מקצה הצינור כעומק החדרת הצינור לא- ביזר פלוס 4 ס"מ. מקוטרו 75 מ"מ ומעלה יש להשתמש במעגלים כולל לצינורות המסופקים במוטות.
- יש להתקין את גוף המגדרת האוניברסלית בתוך הצינור.
- לדחוף את ידית המגדרת (החלק המסתובב) כעומק החדרת הצינור לאביזר פלוס 2 ס"מ.
- להדק בעזרת ידית ההידוק המסתובבת את אחיזת הסכין על פני הצינור עד שפין אחיזת הקפיץ יהיה ממוקם באמצע המגרעת.
- לסובב בקלות את ידית המגדרת עד לגמר הגרוד (כשהסכין מגיעה לקצה הצינור). לפרק את מכלול המגדרת האוניברסלית ולתקן קטעים שלא מגורדים כהלכה באמצעות מגרד ידני.
- בגירוד צינורית 63 מ"מ ומעלה חובה להשתמש במגדרת סיבובית ייעודית.

פין אחיזת הקפיץ

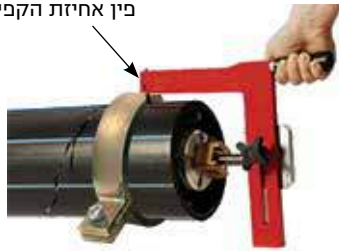

**הערה:** כדי להבטיח עגול מושלם וסימטרי של הצינור יש להרכיב את המעגל כך שהברגים יהיו מצדיו הפחוסים של הצינור (בציר הצד של האליפסה) ולחזק את הברגים עד להשגת עגול מושלם של הצינור.

### ד. הכנת הצינור לריתוך

- יש לסמן את עומק ההחדרה.
- לקדם את המעגל עד הסימון של מלוא עומק ההחדרה.
- לנקות את שטח ההחדרה בחומר ניקוי מיוחד אתנול, מתאנול, איזופרופנול (IPA) בריכוז שבין 70% - 99% ובנייר לבן סופג חדש חד-פעמי שאינו משאיר סיבים ע"ג השטח המנוקה.



## ריתוך E.F.

### א. סימון הצינור לחיתוך

- על הצינור להיות נקי מלכלוך ואבק.
- השתמש בסרט פלסטי ברוחב ובאורך כזה שיקיף את הצינור בצורה מושלמת.
  - סמן בעיפרון סימון את מקום החיתוך לכל היקף הצינור.



### ב. חיתוך הצינור

- מומלץ לחתוך בחותך צינורות פלסטיים עד קוטר 160 מ"מ.
- מקוטרו 180 מ"מ ומעלה מומלץ לחתוך בעזרת מסור חשמלי מסוג JIG-SAW "גיג 10" ומשורית מתאימה, בעלת שיניים גדולות.
- חל איסור מוחלט להשתמש בחיתוך באמצעות דיסק/משחזת.







**הערה:** לפני קידוח החור עצור! וודא פעם נוספת שהרוכב מותקן במקומו.

### ג. הריתוך

יש לפעול בהתאם להוראות השימוש במכשיר הריתוך.

1. לחבר את הכבל מהרתכת לרוכב, "אדום לאדום" "שחור לשחור".
2. להפעיל את הרתכת ולהתחיל את תהליך הריתוך.



### ד. זמן קרור וקידוח החור

1. לנתק בזהירות את הכבלים השחור והאדום מגוף הרוכב.
2. יש להמתין עד תום זמן הקרור לפי הרשום על גוף הרוכב.
3. עם תום זמן הקירור ניתן לקדוח את החור בצינור עם מקדח כוס (ראה עמוד 192). יש לבדוק היטב את קוטר כוס המקדח כך שלא יפצעו שוליו הפנימיים של יציאת הרוכב.

## ריתוך רוכבים

### א. סימון מקום ריתוך הרוכב

על הצינור להיות נקי מלכלוך ואבק.

1. לסמן את מיקום יציאת הרוכב ע"י קו לבן לכל היקף הצינור.
- לאחר מכן לסמן שלושה קווים לבנים בכל צד עד לאמצע הצינור במרווחים של 3 ס"מ.



2. גירוד הצינור במגרדת אמצע קו לאורך כל הקווים. באין אפשרות לגרוד סיבובי יש להתייעץ עם שירות שדה.

3. התקנת האביזר "רוכב מסעף EF" על צנרת פקסגול (PEX): הגירוד יתבצע באמצעות מגרדת "אמצע קו" בלבד המיועדת לכך ובהתאם לקוטר הנדרש. הכנת הריתוך באמצעות גירוד במגרדת ידנית (סעיף 1 לעיל) לא תאושר בפרויקטים חדשים.

4. חובה להשתמש במעגלי צינור מתאימים (מק"ט פלסאון 29330), צמודים לרוכב משני צדדיו.
5. קידוח לאחר זמן קירור כפול 3.

### ב. הכנת הצינור והרכבת הרוכב

1. יש לנקות את פני השטח המגורד בחומר ניקוי יעודי (אתנול) ובנייר המתאים. (ראה סעיף ד').
2. לנקות את הצד הפנימי של החלק העליון של הרוכב ולהתקינו על הצינור.



3. לסגור את ברגי הרוכב עד שחלקי הרוכב העליון והתחתון ישקו אחד לשני, ולחזק בסיבוב נוסף.

### ו. הכנת קצה הצינור הנגדי והחדרתו

1. הכנת קצה הצינור הנגדי תבוצע כמוסבר בסעיפים א'-ד' בעמוד הקודם.
2. חובה לסמן עומקי חדירת האביזר בעיפרון סימון.
3. בעזרת שני מותחנים משני צידי האביזר מושכים את הצינור לתוך האביזר עד המעצור (רצוי לסמן את עומק החדרה בעיפרון סימון ליתר ביטחון)



4. יש להקפיד על החדרה ישרה ומדוייקת לאורך ציר האביזר ללא "זזות" בין הצינורות לאביזר. זאת ניתן להשיג באמצעות הפעלה משולבת של שני המותחנים.



### ז. הריתוך

יש לפעול בהתאם להוראות השימוש במכשיר הריתוך.

1. לחבר את קצה הכבל מהרתכת לאביזר. להקפיד "שחור לשחור" "אדום לאדום", לשמור שכבל החשמל יהיה במצב חופשי ורפוי ללא מתיחות.
2. להפעיל הרתכת ולהתחיל את תהליך הריתוך.



### ח. זמן קירור

1. עם תום זמן הריתוך יש לפרק בזהירות את הכבלים, השחור והאדום מגוף האביזר.
2. אין לפרק את המותחנים והמעגלים עד לתום זמן הקירור המצויין ע"ג כל אביזר.

**הערה:** לאחר זמן קרור 2 x ניתן להכניס לחץ קו לצינור.  
לאחר זמן קרור 3 x ניתן לבצע בדיקת לחץ.



|   |                        |          |
|---|------------------------|----------|
|  | <b>491207</b>          | עמוד 159 |
|   | פקק ללקצה צינור ספיגוט |          |

|   |                        |          |
|---|------------------------|----------|
|  | <b>491207 / 461207</b> | עמוד 159 |
|   | פקק ללקצה צינור ספיגוט |          |

|   |               |          |
|---|---------------|----------|
|  | <b>490404</b> | עמוד 160 |
|   | הסתעפות 90°   |          |

|   |               |          |
|---|---------------|----------|
|  | <b>491404</b> | עמוד 161 |
|   | הסתעפות מעבר  |          |

|  |                     |          |
|--|---------------------|----------|
|  | <b>499404</b>       | עמוד 162 |
|  | הסתעפות 90° - מאוגן |          |

|   |                       |          |
|---|-----------------------|----------|
|  | <b>492404</b>         | עמוד 162 |
|   | הסתעפות מעבר 2 יציאות |          |

|   |               |          |
|---|---------------|----------|
|  | <b>491904</b> | עמוד 163 |
|   | מפחת Y        |          |

|   |               |          |
|---|---------------|----------|
|  | <b>490504</b> | עמוד 163 |
|   | זוית 90°      |          |

|   |               |          |
|---|---------------|----------|
|  | <b>490604</b> | עמוד 164 |
|   | זוית 45°      |          |

|   |               |          |
|---|---------------|----------|
|  | <b>490804</b> | עמוד 164 |
|   | זוית 22.5°    |          |

|   |               |          |
|---|---------------|----------|
|  | <b>490904</b> | עמוד 165 |
|   | זוית 180°     |          |

|  |                     |          |
|--|---------------------|----------|
|  | <b>490104</b>       | עמוד 152 |
|  | מצמד דו כיווני PN16 |          |

|  |                     |          |
|--|---------------------|----------|
|  | <b>490103</b>       | עמוד 152 |
|  | מצמד דו כיווני PN16 |          |

|  |                     |          |
|--|---------------------|----------|
|  | <b>450104</b>       | עמוד 153 |
|  | מצמד דו כיווני PN25 |          |

|  |                     |          |
|--|---------------------|----------|
|  | <b>4901L4</b>       | עמוד 153 |
|  | מצמד דו כיווני ארוך |          |

|   |                        |          |
|---|------------------------|----------|
|  | <b>460104</b>          | עמוד 154 |
|   | מצמד דו כיווני קל PN10 |          |

|  |                        |          |
|--|------------------------|----------|
|  | <b>460103</b>          | עמוד 154 |
|  | מצמד דו כיווני קל PN10 |          |

|  |               |          |
|--|---------------|----------|
|  | <b>491104</b> | עמוד 155 |
|  | מצמד מעבר     |          |

|  |                        |          |
|--|------------------------|----------|
|  | <b>491107 / 461107</b> | עמוד 156 |
|  | מעבר ארוך (ספיגוט)     |          |

|  |                      |          |
|--|----------------------|----------|
|  | <b>411107</b>        | עמוד 157 |
|  | מעבר מוארך (סגמנטים) |          |

|  |                   |          |
|--|-------------------|----------|
|  | <b>491204</b>     | עמוד 158 |
|  | אביזר ללקצה צינור |          |

|  |   |          |
|--|---|----------|
|  | <b>498204</b>                                 | עמוד 158 |
|  | אביזר לקצה צינור עם יציאה 2" נקבה <b>חדש!</b> |          |

|   |                 |          |                               |
|---|-----------------|----------|-------------------------------|
|  | <b>495903/4</b> | עמוד 172 | רוכב מסעף לקטרים גדולים מאוגן |
|---|-----------------|----------|-------------------------------|

|   |               |          |                         |
|---|---------------|----------|-------------------------|
|  | <b>495804</b> | עמוד 173 | רוכב מסעף לקטרים גדולים |
|---|---------------|----------|-------------------------|

|   |               |          |                                 |
|---|---------------|----------|---------------------------------|
|  | <b>4758W4</b> | עמוד 173 | רוכב מסעף לקטרים גדולים קל PN10 |
|---|---------------|----------|---------------------------------|

|   |               |              |                         |
|---|---------------|--------------|-------------------------|
|  | <b>495803</b> | עמוד 174-175 | רוכב מסעף לקטרים גדולים |
|---|---------------|--------------|-------------------------|

|  |               |          |                             |
|--|---------------|----------|-----------------------------|
|  | <b>4958T4</b> | עמוד 176 | רוכב מעבר הברגה פנימית - PE |
|--|---------------|----------|-----------------------------|

|   |               |          |                               |
|---|---------------|----------|-------------------------------|
|  | <b>493804</b> | עמוד 176 | רוכב מעבר הברגה פנימית - פליז |
|---|---------------|----------|-------------------------------|

|   |               |          |   |
|---|---------------|----------|---|
|  | <b>4938S3</b> | עמוד 177 | רוכב אוניברסלי הברגה פנימית נירוסטה (SS) לחיבור חיישנים |
|---|---------------|----------|---|

|   |               |          |   |
|---|---------------|----------|---|
|  | <b>493803</b> | עמוד 177 | רוכב אוניברסלי הברגה פנימית פליז לחיבור חיישנים |
|---|---------------|----------|---|

|   |               |          |   |
|---|---------------|----------|---|
|  | <b>493804</b> | עמוד 178 | רוכב מעבר הברגה פנימית - פליז לקטרים גדולים |
|---|---------------|----------|---|

|   |               |          |                               |
|---|---------------|----------|-------------------------------|
|  | <b>4938Z4</b> | עמוד 178 | רוכב מעבר הברגה פנימית - פליז |
|---|---------------|----------|-------------------------------|

|  |                  |          |                       |
|--|------------------|----------|-----------------------|
|  | <b>2916.2353</b> | עמוד 165 | רקורד PE ספיגוט SDR11 |
|--|------------------|----------|-----------------------|

|  |                      |          |         |
|--|----------------------|----------|---------|
|  | <b>4901Z / 4901D</b> | עמוד 165 | גז סטופ |
|--|----------------------|----------|---------|

|  |                 |          |                                  |
|--|-----------------|----------|----------------------------------|
|  | <b>49009999</b> | עמוד 166 | מחבר ריתוך לעיגון Flex Restraint |
|--|-----------------|----------|----------------------------------|

|  |                 |          |                                  |
|--|-----------------|----------|----------------------------------|
|  | <b>49009998</b> | עמוד 166 | מחבר ריתוך לעיגון Flex Restraint |
|--|-----------------|----------|----------------------------------|

|  |               |          |             |
|--|---------------|----------|-------------|
|  | <b>4947C4</b> | עמוד 167 | זזית כדורית |
|--|---------------|----------|-------------|

|  |               |          |                      |
|--|---------------|----------|----------------------|
|  | <b>4947D4</b> | עמוד 167 | זזית כדורית (ספיגוט) |
|--|---------------|----------|----------------------|

|  |               |          |            |
|--|---------------|----------|------------|
|  | <b>495204</b> | עמוד 168 | רוכב תיקון |
|--|---------------|----------|------------|

|  |               |          |                          |
|--|---------------|----------|--------------------------|
|  | <b>495204</b> | עמוד 168 | רוכב תיקון לקטרים גדולים |
|--|---------------|----------|--------------------------|

|  |               |          |           |
|--|---------------|----------|-----------|
|  | <b>495804</b> | עמוד 169 | רוכב מסעף |
|--|---------------|----------|-----------|

|  |               |          |                     |
|--|---------------|----------|---------------------|
|  | <b>4958x4</b> | עמוד 170 | רוכב מסעף יציאה 110 |
|--|---------------|----------|---------------------|

|  |               |          |                               |
|--|---------------|----------|-------------------------------|
|  | <b>4959x4</b> | עמוד 170 | רוכב מסעף יציאה מאוגן 110/160 |
|--|---------------|----------|-------------------------------|

|   |                 |          |  |
|---|-----------------|----------|--|
|    | <b>4921N7</b>   | עמוד 186 | מעבר PA הברגה<br>חיצונית תברגי ניילון<br><b>חדש!</b> |
|    | <b>493107</b>   | עמוד 186 | מעבר הברגה<br>פנימית פליז                            |
|    | <b>4961L7</b>   | עמוד 186 | מעבר הברגה<br>פנימית PE עם<br>טבעת חיזוק             |
|    | <b>497107</b>   | עמוד 187 | מעבר הברגה<br>חיצונית PE                             |
|   | <b>4927.207</b> | עמוד 187 | מעבר הברגה<br>חיצונית (פליז) - LF                    |
|  | <b>4927.007</b> | עמוד 188 | מעבר הברגה<br>חיצונית (פליז)                         |
|  | <b>4927.208</b> | עמוד 188 | מעבר הברגה<br>פנימית (פליז) LF                       |
|  | <b>4927.008</b> | עמוד 188 | מעבר הברגה<br>פנימית (פליז)                          |
|  | <b>4927.215</b> | עמוד 189 | מעבר הברגה<br>חיצונית (מגולוון)                      |
|  | <b>4927.216</b> | עמוד 189 | מעבר הברגה<br>פנימית (מגולוון)                       |
|  | <b>495104</b>   | עמוד 189 | אביזר מעבר -<br>הברגה חיצונית<br>נירוסטה             |

|  |                 |          |  |
|--|-----------------|----------|--|
|    | <b>496304</b>   | עמוד 179 | רוכב דקר   |
|    | <b>495404</b>   | עמוד 180 | ברז קידוח  |
|    | <b>436207</b>   | עמוד 181 | ברז כדורי לגז /<br>למים PE                               |
|    | <b>4362Q7</b>   | עמוד 181 | ברז כדורי לגז /<br>למים PE עם 2<br>ניקוזים               |
|   | <b>300860</b>   | עמוד 181 | מוט מגולוון לברז<br>כדורי                                |
|  | <b>4927.003</b> | עמוד 182 | מעבר פוליאטילן -<br>צינור מתכת מצופה<br>לריתוך           |
|  | <b>4927.001</b> | עמוד 182 | מעבר פוליאטילן -<br>צינור מתכת מצופה<br>הברגה            |
|  | <b>4927.002</b> | עמוד 183 | מעבר קשת<br>פוליאטילן 90° -<br>צינור מתכת<br>מצופה הברגה |
|  | <b>VA4928U7</b> | עמוד 183 | מעבר פוליאטילן<br>נחושת לריתוך                           |
|  | <b>492107</b>   | עמוד 183 | מעבר הברגה<br>חיצונית פליז                               |

|   |               |          |                                     |
|---|---------------|----------|-------------------------------------|
|  | <b>497604</b> | עמוד 195 | זזית 45° מעבר -<br>הברגה חיצונית PE |
|---|---------------|----------|-------------------------------------|

|   |               |          |   |
|---|---------------|----------|---|
|  | <b>493504</b> | עמוד 196 | זזית 90° מעבר -<br>הברגה פנימית<br>(פליז) |
|---|---------------|----------|---|

|   |               |          |   |
|---|---------------|----------|---|
|  | <b>493604</b> | עמוד 196 | זזית 45° מעבר -<br>הברגה פנימית<br>(פליז) |
|---|---------------|----------|---|

|   |               |          |  |
|---|---------------|----------|--|
|  | <b>494104</b> | עמוד 197 | מעבר רקורד -<br>הברגה פנימית<br>(פליז) |
|---|---------------|----------|--|

|  |               |          |  |
|--|---------------|----------|--|
|  | <b>494504</b> | עמוד 197 | זזית רקורד - 90°<br>הברגה פנימית<br>(פליז) |
|--|---------------|----------|--|

|   |               |          |  |
|---|---------------|----------|--|
|  | <b>494604</b> | עמוד 197 | זזית רקורד - 45°<br>הברגה פנימית<br>(פליז) |
|---|---------------|----------|--|

|   |                        |          |                           |
|---|------------------------|----------|---------------------------|
|  | <b>490607 / 460607</b> | עמוד 198 | זזית 45° ארוך<br>(ספיגוט) |
|---|------------------------|----------|---------------------------|

|   |                        |          |                           |
|---|------------------------|----------|---------------------------|
|  | <b>490507 / 460507</b> | עמוד 199 | זזית 90° ארוך<br>(ספיגוט) |
|---|------------------------|----------|---------------------------|

|   |                        |          |                              |
|---|------------------------|----------|------------------------------|
|  | <b>490407 / 460407</b> | עמוד 199 | הסתעפות 90°<br>ארוך (ספיגוט) |
|---|------------------------|----------|------------------------------|

|   |               |          |  |
|---|---------------|----------|--|
|  | <b>491407</b> | עמוד 200 | הסתעפות<br>מעבר ארוך<br>(ספיגוט) <b>חדש!</b> |
|---|---------------|----------|--|

|  |               |          |   |
|--|---------------|----------|---|
|  | <b>4921N4</b> | עמוד 190 | מצמד PA מעבר EF<br>הברגה חיצונית ניילון <b>חדש!</b> |
|--|---------------|----------|---|

|  |               |          |   |
|--|---------------|----------|---|
|  | <b>492104</b> | עמוד 191 | אביזר מעבר -<br>הברגה חיצונית<br>(פליז) |
|--|---------------|----------|---|

|  |               |          |                                 |
|--|---------------|----------|---------------------------------|
|  | <b>497104</b> | עמוד 191 | מצמד מעבר -<br>הברגה חיצונית PE |
|--|---------------|----------|---------------------------------|

|  |               |          |  |
|--|---------------|----------|--|
|  | <b>493104</b> | עמוד 192 | אביזר מעבר -<br>הברגה פנימית<br>(פליז) |
|--|---------------|----------|--|

|   |               |          |   |
|---|---------------|----------|---|
|  | <b>4925N4</b> | עמוד 192 | זזית 90° PA מעבר<br>הברגה חיצונית<br>תבריג ניילון <b>חדש!</b> |
|---|---------------|----------|---|

|  |               |          |   |
|--|---------------|----------|---|
|  | <b>495504</b> | עמוד 193 | זזית 90° מעבר -<br>הברגה חיצונית<br>(נירוסטה) |
|--|---------------|----------|---|

|  |               |          |  |
|--|---------------|----------|--|
|  | <b>492504</b> | עמוד 193 | זזית 90° מעבר -<br>הברגה חיצונית<br>(פליז) |
|--|---------------|----------|--|

|  |               |          |                                     |
|--|---------------|----------|-------------------------------------|
|  | <b>497504</b> | עמוד 194 | זזית 90° מעבר -<br>הברגה חיצונית PE |
|--|---------------|----------|-------------------------------------|

|  |               |          |   |
|--|---------------|----------|---|
|  | <b>4926N4</b> | עמוד 194 | זזית 45° PA מעבר<br>הברגה חיצונית<br>תבריג ניילון <b>חדש!</b> |
|--|---------------|----------|---|

|  |               |          |  |
|--|---------------|----------|--|
|  | <b>492604</b> | עמוד 195 | זזית 45° מעבר -<br>הברגה חיצונית<br>(פליז) |
|--|---------------|----------|--|

|   |       |  |          |
|---|-------|--|----------|
|  | 09909 | אוגן עיוור מצופה<br>ASA 150<br>PN16/10 | עמוד 206 |
|---|-------|--|----------|

### אוגן מעבר ארוך SF קומפלט

|   |        |   |          |
|---|--------|---|----------|
|  | 490208 | אוגן מעבר ארוך SF<br>קומפלט SDR 11<br>PN 16 | עמוד 207 |
|---|--------|---|----------|

|   |        |   |          |
|---|--------|---|----------|
|  | 460208 | אוגן מעבר ארוך SF<br>קומפלט SDR17<br>PN16 | עמוד 207 |
|---|--------|---|----------|

### ציוד התקנה

|   |                |   |          |
|---|----------------|---|----------|
|  | 29143.0308S324 | בקר ריתוך חשמלי<br>POLYCODE (USB)<br>Blue Tooth | עמוד 210 |
|---|----------------|---|----------|

|   |                |  |          |
|---|----------------|--|----------|
|  | 29143.0302.001 | בקר ריתוך חשמלי<br>DIGIMATIC (USB)<br>Blue Tooth | עמוד 211 |
|---|----------------|--|----------|

|   |                 |  |          |
|---|-----------------|--|----------|
|  | 29143.F0318V112 | בקר ריתוך חשמלי<br>POLYCONTROL<br>PLUS | עמוד 212 |
|---|-----------------|--|----------|

|   |  |        |          |
|---|--|--------|----------|
|  |  | מגרדות | עמוד 213 |
|---|--|--------|----------|

|   |  |         |          |
|---|--|---------|----------|
|  |  | מותחנים | עמוד 214 |
|---|--|---------|----------|

|  |                 |             |          |
|--|-----------------|-------------|----------|
|  | 496407 / 466407 | הסתעפות 45° | עמוד 200 |
|--|-----------------|-------------|----------|

|  |        |                                       |          |
|--|--------|---------------------------------------|----------|
|  | 490207 | מתאם אוגן<br>ארוך (ספיגוט)<br>עם פאזה | עמוד 201 |
|--|--------|---------------------------------------|----------|

|  |                 |                            |          |
|--|-----------------|----------------------------|----------|
|  | 490207 / 460207 | מתאם אוגן ארוך<br>(ספיגוט) | עמוד 202 |
|--|-----------------|----------------------------|----------|

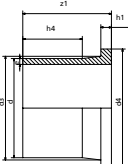
|  |        |                              |          |
|--|--------|------------------------------|----------|
|  | 410207 | מתאם אוגן מוארך<br>(סגמנטים) | עמוד 202 |
|--|--------|------------------------------|----------|

|  |       |  |          |
|--|-------|--|----------|
|  | 09910 | אוגן פרופיל U<br>מצופה ISO/DIN<br>PN16 | עמוד 203 |
|--|-------|--|----------|



|  |       |                                       |          |
|--|-------|---------------------------------------|----------|
|  | 09903 | אוגן מצופה<br>ISO/DIN 2501<br>PN16/10 | עמוד 204 |
|--|-------|---------------------------------------|----------|

|  |               |              |          |
|--|---------------|--------------|----------|
|  | 09902 / 09901 | אוגן מתכת BS | עמוד 204 |
|--|---------------|--------------|----------|

|  |       |                            |          |
|--|-------|----------------------------|----------|
|  | 09905 | אוגן מצופה<br>ISO/DIN PN16 | עמוד 205 |
|--|-------|----------------------------|----------|

|  |       |                       |          |
|--|-------|-----------------------|----------|
|  | 09904 | אוגן מצופה<br>ASA 150 | עמוד 205 |
|--|-------|-----------------------|----------|

|  |               |   |          |
|--|---------------|---|----------|
|  | 09908 / 09907 | אוגן עיוור מצופה<br>שחור ISO/DIN 2501<br>PN 16/10 | עמוד 206 |
|--|---------------|---|----------|

|   |                                    |          |
|---|------------------------------------|----------|
|    | ערכת חביקה לרוכב לחיבור חיישנים    | עמוד 216 |
|    | ערכות קידוח                        | עמוד 216 |
|    | מקדחי כוס                          | עמוד 216 |
|    | מקדחים ומתאמים                     | עמוד 216 |
|    | סכין להסרת צינורית בדיקת לחץ מרוכב | עמוד 216 |
|   | המלצה לציוד עזר עבור ערכות קידוח   | עמוד 216 |
|  | מקדח כוס                           | עמוד 217 |

## אביזרי PE לריתוך פנים (BW)

|   |                            |          |
|---|----------------------------|----------|
| <b>4905S7 / 4605S7</b>  |                            |          |
|  | קשת 90° PE לריתוך פנים     | עמוד 219 |
| <b>4904S7 / 4604S7</b>  |                            |          |
|  | הסתעפות 90° PE לריתוך פנים | עמוד 220 |
| <b>4902S7 / 4602S7</b>  |                            |          |
|  | מתאם אוגן PE לריתוך פנים   | עמוד 221 |

|  |                                     |          |
|--|-------------------------------------|----------|
|    | אוחז אוניברסלי פלסאון               | עמוד 214 |
|    | מעגלים לצינור (זוג)                 | עמוד 214 |
|    | מעגל קטרים גדולים (יחיד)            | עמוד 214 |
|    | מעגלים PF <b>חדש!</b>               | עמוד 215 |
|    | כבל לרתכת חדש                       | עמוד 215 |
|   | מתאמים וטרמינלים לקצה כבל           | עמוד 215 |
|  | חסם מים (SQUEEZE)                   | עמוד 215 |
|   | חומר ניקוי איזופרופנול - 4 ליטר     | עמוד 215 |
|  | עפרון סימון לצינור                  | עמוד 215 |
|  | בוקסה אלן (מפתח לרוכב דקר)          | עמוד 215 |
|  | דיסק און קי למכונות ריתוך EF פלסאון | עמוד 215 |
|  | ערכת חביקה וקידוח לפי קוטר          | עמוד 216 |

|   |              |
|---|--------------|
|  | <b>37020</b> |
| מתאם שוחת בטון  | עמוד 229     |

|   |                   |
|---|-------------------|
|  | <b>29144.4700</b> |
| מכלול קומפלט לרוכב ביוב 160   | עמוד 229          |

|   |                   |
|---|-------------------|
|  | <b>29144.4703</b> |
| מכלול קומפלט לרוכב ביוב 45° יציאה 110 מ"מ   | עמוד 229          |

|  |                        |
|--|------------------------|
|  | <b>4911S7 / 4611S7</b> |
| מעבר קצר PE לריתוך פנים  | עמוד 222-223           |

|  |                        |
|--|------------------------|
|  | <b>4912S7 / 4612S7</b> |
| פקק לקצה צינור לריתוך פנים   | עמוד 224               |

## ציוד לריתוך פנים (BW)

|  |                                 |          |
|--|---------------------------------|----------|
|  | מכונת ריתוך פנים BW <b>חדש!</b> | עמוד 225 |
|--|---------------------------------|----------|

|                                       |          |
|---------------------------------------|----------|
| נתונים טכניים למכונות ריתוך פנים BW - | עמוד 226 |
|---------------------------------------|----------|

## אביזרים וציוד לביוב

|  |               |
|--|---------------|
|  | <b>475804</b> |
| רוכב ביוב  | עמוד 227      |

|  |               |
|--|---------------|
|  | <b>4758A4</b> |
| רוכב ביוב 45°  | עמוד 227      |

|  |                  |
|--|------------------|
|  | <b>4747V4160</b> |
| מתאם כדורי PE ל-PVC  | עמוד 228         |

|  |                  |
|--|------------------|
|  | <b>4701V4160</b> |
| מתאם PVC ל-PE  | עמוד 228         |

|  |               |
|--|---------------|
|  | <b>4747D4</b> |
| זיית ביוב כדורית - צד ישר  | עמוד 228      |



## אביזרים

### 490104

### מצמד דו כיווני PN16

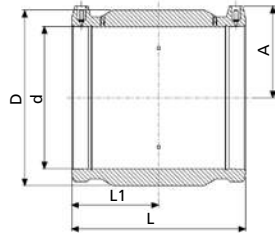

| כמות בקרטון | משקל בגרם | L   | L1  | D   | A   | קוטר d | חק"ט       |
|-------------|-----------|-----|-----|-----|-----|--------|------------|
| 480         | 57        | 71  | 34  | 35  | 39  | 16     | 490104016  |
| 440         | 49        | 76  | 37  | 31  | 34  | 20     | 490104020  |
| 360         | 39        | 82  | 40  | 36  | 37  | 25     | 490104025  |
| 256         | 63        | 88  | 42  | 44  | 42  | 32     | 490104032  |
| 200         | 96        | 97  | 47  | 56  | 46  | 40     | 490104040  |
| 132         | 147       | 101 | 49  | 67  | 51  | 50     | 490104050  |
| 72          | 230       | 118 | 58  | 82  | 56  | 63     | 490104063  |
| 60          | 340       | 127 | 62  | 98  | 62  | 75     | 490104075  |
| 38          | 566       | 148 | 73  | 117 | 70  | 90     | 490104090  |
| 23          | 859       | 162 | 78  | 140 | 81  | 110    | 490104110  |
| 18          | 1075      | 173 | 85  | 157 | 87  | 125    | 490104125  |
| 12          | 1295      | 183 | 90  | 174 | 97  | 140    | 490104140  |
| 6           | 1550      | 195 | 93  | 194 | 105 | 160    | 490104160N |
| 4           | 2112      | 212 | 105 | 218 | 116 | 180    | 490104180N |
| 4           | 2785      | 223 | 109 | 242 | 126 | 200    | 490104200N |
| 4           | 3900      | 240 | 119 | 274 | 139 | 225    | 490104225N |
| 2           | 4461      | 246 | 122 | 301 | 150 | 250    | 490104250  |
| 1           | 6440      | 275 | 134 | 340 | 170 | 280    | 490104280  |
| 1           | 8845      | 282 | 139 | 387 | 184 | 315    | 490104315  |
| 1           | 10200     | 277 | 137 | 431 | 203 | 355    | 490104355  |
| 1           | 13800     | 293 | 145 | 485 | 231 | 400    | 490103400  |

### 490103

### מצמד דו כיווני PN16

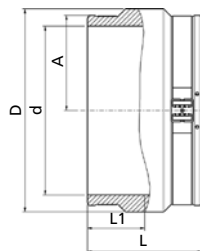

| כמות בקרטון | משקל בגרם | L   | L1  | D     | A   | קוטר d | חק"ט       |
|-------------|-----------|-----|-----|-------|-----|--------|------------|
| 1           | 15800     | 306 | 153 | 539   | 257 | 450    | 490103450  |
| 1           | 20200     | 340 | 170 | 603   | 283 | 500    | 490103500  |
| 1           | 28000     | 376 | 188 | 674   | 317 | 560    | 490103560  |
| 1           | 41100     | 418 | 209 | 759   | 356 | 630    | 490103630N |
| 1           | 62000     | 472 | 236 | 853   | 400 | 710    | 490103710  |
| 1           | 82600     | 500 | 250 | 955   | 450 | 800    | 490103800  |
| 1           | 100000    | 500 | 250 | 1,070 | 498 | 900    | 490103900N |
| 1           | -         | 570 | 285 | 1,194 | 563 | 1000   | 4901031000 |

## 450104

## מצמד דו כיווני PN25

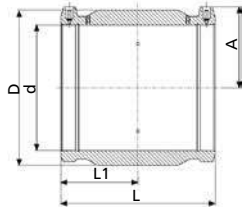

| כמות בקרטון | משקל בגרם | L   | L1  | D   | A   | קוטר d | מק"ט      |
|-------------|-----------|-----|-----|-----|-----|--------|-----------|
| 132         | 147       | 100 | 49  | 68  | 52  | 50     | 450104050 |
| 72          | 230       | 118 | 57  | 82  | 58  | 63     | 450104063 |
| 60          | 339       | 126 | 62  | 97  | 65  | 75     | 450104075 |
| 38          | 566       | 148 | 73  | 117 | 69  | 90     | 450104090 |
| 23          | 835       | 163 | 80  | 140 | 79  | 110    | 450104110 |
| 18          | 1075      | 173 | 85  | 157 | 87  | 125    | 450104125 |
| 6           | 1780      | 198 | 97  | 198 | 105 | 160    | 450104160 |
| 4           | 2449      | 212 | 104 | 224 | 114 | 180    | 450104180 |
| 4           | 3295      | 223 | 110 | 249 | 126 | 200    | 450104200 |
| 4           | 4366      | 240 | 118 | 280 | 140 | 225    | 450104225 |
| 2           | 5520      | 256 | 126 | 310 | 155 | 250    | 450104250 |
| 1           | 6440      | 275 | 134 | 341 | 167 | 280    | 450104280 |
| 1           | 8845      | 282 | 139 | 388 | 184 | 315    | 450104315 |
| 1           | 8845      | 280 | 138 | 430 | 204 | 355    | 450103355 |

## 4901L4

## מצמד דו כיווני ארוך

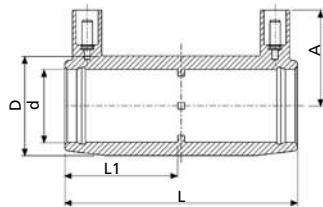

| כמות בקרטון | משקל בגרם | L   | L1 | D  | A  | קוטר d | מק"ט      |
|-------------|-----------|-----|----|----|----|--------|-----------|
| 272         | 83        | 104 | 50 | 44 | 43 | 32     | 4901L4032 |
| 128         | 135       | 121 | 59 | 56 | 46 | 40     | 4901L4040 |
| 96          | 215       | 139 | 68 | 68 | 51 | 50     | 4901L4050 |
| 48          | 317       | 166 | 81 | 82 | 57 | 63     | 4901L4063 |

460104

מצמד דו כיווני קל PN10

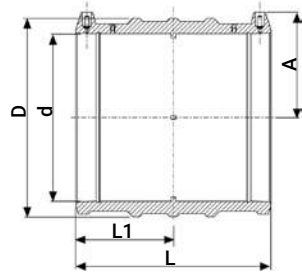

| כמות בקרטון | משקל בגרם | L   | L1  | D   | A   | קוטר d | מק"ט       |
|-------------|-----------|-----|-----|-----|-----|--------|------------|
| 200         | 96        | 90  | 43  | 56  | 47  | 40     | 460104040  |
| 132         | 98        | 102 | 50  | 68  | 50  | 50     | 460104050  |
| 112         | 98        | 118 | 57  | 77  | 57  | 63     | 460104063  |
| 60          | 214       | 126 | 61  | 90  | 63  | 75     | 460104075  |
| 44          | 360       | 148 | 72  | 108 | 69  | 90     | 460104090  |
| 25          | 540       | 163 | 80  | 131 | 79  | 110    | 460104110  |
| 20          | 740       | 173 | 85  | 149 | 87  | 125    | 460104125  |
| 12          | 970       | 182 | 89  | 167 | 94  | 140    | 460104140  |
| 6           | 1320      | 198 | 97  | 193 | 104 | 160    | 460104160  |
| 5           | 1650      | 212 | 104 | 215 | 114 | 180    | 460104180  |
| 4           | 2100      | 232 | 114 | 235 | 127 | 200    | 460104200  |
| 4           | 2825      | 240 | 118 | 264 | 141 | 225    | 460104225  |
| 2           | 3728      | 256 | 126 | 293 | 155 | 250    | 460104250  |
| 1           | 4850      | 275 | 135 | 332 | 166 | 280    | 460104280  |
| 1           | 6950      | 284 | 140 | 374 | 184 | 315    | 460104315  |
| 1           | 7980      | 280 | 138 | 421 | 204 | 355    | 460104355  |
| 1           | 11893     | 296 | 146 | 474 | 227 | 400    | 460104400  |
| 1           | 11700     | 310 | 155 | 518 | 255 | 450    | 460103450N |
| 1           | 16000     | 340 | 170 | 576 | 283 | 500    | 460103500  |

460103

מצמד דו כיווני קל PN10

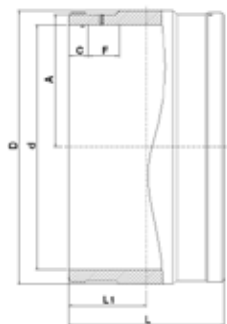

| כמות בקרטון | משקל בגרם | L   | L1  | D    | A     | קוטר d | מק"ט       |
|-------------|-----------|-----|-----|------|-------|--------|------------|
| 1           | 21500     | 376 | 188 | 628  | 309   | 560    | 460103560N |
| 1           | 30820     | 400 | 200 | 706  | 346.5 | 630    | 460103630N |
| 1           | 43100     | 440 | 220 | 797  | 390   | 710    | 460103710N |
| 1           | 57300     | 470 | 235 | 897  | 440   | 800    | 460103800N |
| 1           | 70000     | 500 | 250 | 1010 | 500   | 900    | 460103900N |
| 1           | -         | 600 | 300 | 1128 | 555   | 1000   | 4601031000 |
| 1           | -         | 600 | 300 | 1355 | 667   | 1200   | 4601031200 |

491104

מצמד מעבר

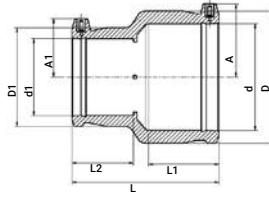
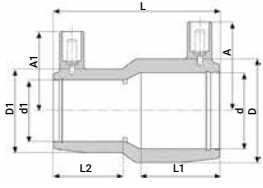

20x16 מ"מ עד 110x90 מ"מ

125x90 מ"מ עד 180x125 מ"מ

| קוטר d x d1 | משקל בגרם | כמות בקרטון | L   | A   | A1 | L1  | L2 | D   | D1  | מק"ט                     |
|-------------|-----------|-------------|-----|-----|----|-----|----|-----|-----|--------------------------|
| 20 x 16     | 54        | 480         | 71  | 39  | 39 | 35  | 35 | 36  | 36  | 491104020016             |
| 25 x 16     | -         | -           | 71  | 38  | 38 | 35  | 35 | 36  | 36  | 491104025016 <b>חדש!</b> |
| 25 x 20     | 45        | 480         | 71  | 39  | 39 | 35  | 35 | 36  | 36  | 491104025020             |
| 32 x 16     | -         | -           | 80  | 42  | 34 | 39  | 35 | 44  | 32  | 491104032016 <b>חדש!</b> |
| 32 x 20     | 59        | 360         | 81  | 43  | 37 | 40  | 35 | 45  | 32  | 491104032020             |
| 32 x 25     | 55        | 360         | 81  | 43  | 39 | 40  | 35 | 45  | 36  | 491104032025             |
| 40 x 20     | -         | -           | 90  | 44  | 38 | 44  | 40 | 56  | 37  | 491104040020 <b>חדש!</b> |
| 40 x 25     | 85        | 200         | 90  | 47  | 38 | 44  | 40 | 56  | 37  | 491104040025             |
| 40 x 32     | 92        | 160         | 90  | 47  | 43 | 44  | 40 | 56  | 44  | 491104040032             |
| 50 x 25     | 117       | 128         | 100 | 52  | 41 | 49  | 41 | 68  | 37  | 491104050025             |
| 50 x 32     | 123       | 128         | 100 | 52  | 45 | 49  | 40 | 68  | 45  | 491104050032             |
| 50 x 40     | 135       | 128         | 100 | 52  | 48 | 49  | 44 | 68  | 56  | 491104050040             |
| 63 x 32     | 179       | 96          | 118 | 56  | 37 | 57  | 37 | 82  | 45  | 491104063032             |
| 63 x 40     | 192       | 96          | 108 | 56  | 45 | 53  | 48 | 82  | 55  | 491104063040             |
| 63 x 50     | 223       | 80          | 110 | 56  | 50 | 54  | 50 | 82  | 68  | 491104063050             |
| 75 x 63     | 307       | 65          | 126 | 66  | 59 | 66  | 57 | 98  | 82  | 491104075063             |
| 90 x 50     | 430       | 54          | 143 | 78  | 53 | 71  | 49 | 116 | 69  | 491104090050             |
| 90 x 63     | 460       | 44          | 143 | 78  | 61 | 71  | 57 | 116 | 82  | 491104090063             |
| 90 x 75     | 480       | 41          | 143 | 78  | 67 | 71  | 61 | 116 | 98  | 491104090075             |
| 110 x 63    | 639       | 32          | 161 | 84  | 61 | 78  | 57 | 139 | 82  | 491104110063             |
| 110 x 75    | 680       | -           | 159 | 83  | 66 | 80  | 62 | 140 | 98  | 491104110075             |
| 110 x 90    | 740       | 23          | 161 | 83  | 73 | 78  | 72 | 140 | 117 | 491104110090             |
| 125 x 90    | 1019      | 18          | 171 | 88  | 70 | 85  | 72 | 158 | 116 | 491104125090             |
| 125 x 110   | 1025      | 18          | 171 | 88  | 80 | 85  | 78 | 158 | 141 | 491104125110             |
| 160 x 90    | 1440      | 12          | 193 | 105 | 69 | 94  | 72 | 199 | 116 | 491104160090             |
| 160 x 110   | 1520      | 12          | 193 | 105 | 80 | 94  | 81 | 199 | 141 | 491104160110             |
| 160 x 125   | 1570      | 6           | 195 | 105 | 89 | 94  | 85 | 199 | 158 | 491104160125             |
| 180 x 125   | 2060      | 6           | 212 | 116 | 87 | 103 | 85 | 222 | 158 | 491104180125             |

491107 / 461107

מעבר ארוך (ספיגוט)

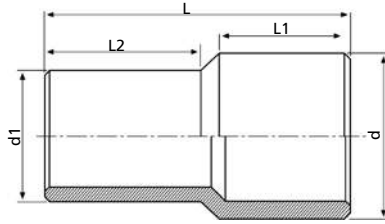

| משקל בגרם<br>SDR17 | משקל בגרם<br>SDR11 | L   | L1  | L2  | SDR17<br>מק"ט | SDR11<br>מק"ט | קוטר d1 x d |
|--------------------|--------------------|-----|-----|-----|---------------|---------------|-------------|
| -                  | 20                 | 100 | 44  | 41  | -             | 491107032025  | 32 x 25     |
| -                  | 40                 | 105 | 49  | 44  | -             | 491107040032  | 40 x 32     |
| -                  | 60                 | 125 | 56  | 42  | -             | 491107050025  | 50 x 25     |
| 100                | 100                | 132 | 57  | 47  | -             | 491107050032  | 50 x 32     |
| 100                | 100                | 134 | 55  | 51  | -             | 491107050040  | 50 x 40     |
| 100                | 100                | 146 | 63  | 44  | 461107063032  | 491107063032  | 63 x 32     |
| 100                | 100                | 147 | 63  | 49  | 461107063040  | 491107063040  | 63 x 40     |
| 100                | 100                | 152 | 64  | 58  | 461107063050  | 491107063050  | 63 x 50     |
| 200                | 200                | 155 | 70  | 55  | -             | 491107075050  | 75 x 50     |
| 200                | 200                | 171 | 70  | 65  | 461107075063  | 491107075063  | 75 x 63     |
| 200                | 500                | 174 | 79  | 57  | -             | 491107090050  | 90 x 50     |
| 200                | 500                | 182 | 79  | 70  | 461107090063  | 491107090063  | 90 x 63     |
| 200                | 300                | 180 | 79  | 70  | 461107090075  | 491107090075  | 90 x 75     |
| 300                | 400                | 185 | 84  | 69  | 461107110063  | 491107110063  | 110 x 63    |
| 300                | 500                | 185 | 84  | 74  | 461107110075  | 491107110075  | 110 x 75    |
| 500                | 500                | 186 | 84  | 81  | 461107110090  | 491107110090  | 110 x 90    |
| 400                | 600                | 200 | 91  | 69  | -             | 491107125063  | 125 x 63    |
| 500                | 700                | 202 | 91  | 80  | 461107125090  | 491107125090  | 125 x 90    |
| 500                | 500                | 200 | 90  | 90  | 461107125110  | 491107125110  | 125 x 110   |
| 700                | 900                | 237 | 112 | 86  | 461107140090  | 491107140090  | 140 x 90    |
| 700                | 700                | 230 | 116 | 90  | 461107140110  | 491107140110  | 140 x 110   |
| 800                | 1000               | 235 | 117 | 96  | 461107140125  | 491107140125  | 140 x 125   |
| 900                | 1300               | 254 | 109 | 84  | 461107160090  | 491107160090  | 160 x 90    |
| 900                | 1400               | 254 | 110 | 89  | 461107160110  | 491107160110  | 160 x 110   |
| 1000               | 1400               | 254 | 110 | 95  | 461107160125  | 491107160125  | 160 x 125   |
| 1100               | 1600               | 254 | 110 | 106 | 461107160140  | 491107160140  | 160 x 140   |
| 1000               | 1500               | 245 | 106 | 79  | 461107180090  | 491107180090  | 180 x 90    |
| 1300               | 1700               | 275 | 124 | 93  | 461107180110  | 491107180110  | 180 x 110   |
| 1100               | 1800               | 245 | 105 | 87  | 461107180125  | 491107180125  | 180 x 125   |
| 1400               | 2100               | 279 | 126 | 125 | 461107180160  | 491107180160  | 180 x 160   |
| 1600               | 2400               | 277 | 122 | 122 | 461107200160  | 491107200160  | 200 x 160   |
| 1800               | 2600               | 279 | 126 | 120 | 461107200180  | 491107200180  | 200 x 180   |
| 2200               | 3100               | 295 | 132 | 123 | 461107225160  | 491107225160  | 225 x 160   |
| 2200               | 3300               | 285 | 130 | 118 | 461107225180  | 491107225180  | 225 x 180   |
| 2500               | 3300               | 272 | 126 | 120 | 461107225200  | 491107225200  | 225 x 200   |
| 2700               | 3700               | 308 | 149 | 100 | 461107250160  | 491107250160  | 250 x 160   |
| 3100               | 4000               | 316 | 151 | 105 | 461107250180  | 491107250180  | 250 x 180   |
| 3500               | 4400               | 324 | 151 | 116 | 461107250200  | 491107250200  | 250 x 200   |
| 3700               | 4800               | 330 | 155 | 122 | 461107250225  | 491107250225  | 250 x 225   |
| 3800               | 5800               | 345 | 140 | 116 | 461107280200  | 491107280200  | 280 x 200   |
| 4100               | 6100               | 335 | 142 | 122 | 461107280225  | 491107280225  | 280 x 225   |
| 4700               | 6500               | 340 | 139 | 135 | 461107280250  | 491107280250  | 280 x 250   |
| 5300               | 7900               | 365 | 150 | 125 | 461107315225  | 491107315225  | 315 x 225   |
| 5500               | 8100               | 365 | 147 | 134 | 461107315250  | 491107315250  | 315 x 250   |
| 5900               | 8800               | 365 | 150 | 145 | 461107315280  | 491107315280  | 315 x 280   |
| 7200               | 13520              | 390 | 164 | 136 | 461107355250  | 491107355250  | 355 x 250   |
| 9000               | 13160              | 390 | 164 | 139 | 461107355280  | 491107355280  | 355 x 280   |
| 10000              | 13000              | 390 | 164 | 150 | 461107355315  | 491107355315  | 355 x 315   |

411107

מעבר מוארך (סגמנטים)

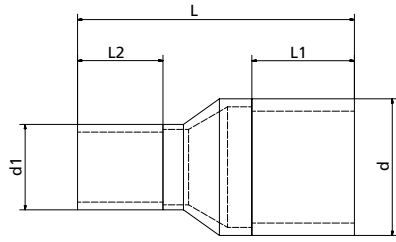

| L2  | L1  | L   | SDR17<br>מק"ט    | SDR11<br>מק"ט    | קוטר d x d1 |
|-----|-----|-----|------------------|------------------|-------------|
| 250 | 300 | 690 | 4111074002801017 | 4111074002801611 | 400 x 280   |
| 300 | 300 | 720 | 4111074003151017 | 4111074003151611 | 400 x 315   |
| 300 | 300 | 710 | 4111074003551017 | 4111074003551611 | 400 x 355   |
| 300 | 300 | 740 | 4111074503151017 | 4111074503151611 | 450 x 315   |
| 300 | 300 | 720 | 4111074504001017 | 4111074504001611 | 450 x 400   |
| 300 | 350 | 800 | 4111075003551017 | 4111075003551611 | 500 x 355   |
| 300 | 350 | 790 | 4111075004001017 | 4111075004001611 | 500 x 400   |
| 300 | 350 | 770 | 4111075004501017 | 4111075004501611 | 500 x 450   |
| 300 | 350 | 810 | 4111075604001017 | 4111075604001611 | 560 x 400   |
| 300 | 350 | 790 | 4111075604501017 | 4111075604501611 | 560 x 450   |
| 350 | 350 | 830 | 4111075605001017 | 4111075605001611 | 560 x 500   |
| 300 | 350 | 820 | 4111076304501017 | 4111076304501611 | 630 x 450   |
| 350 | 350 | 850 | 4111076305001017 | 4111076305001611 | 630 x 500   |
| 350 | 350 | 830 | 4111076305601017 | 4111076305601611 | 630 x 560   |
| 350 | 350 | 890 | 4111077105001017 | -                | 710 x 500   |
| 350 | 350 | 870 | 4111077105601017 | -                | 710 x 560   |
| 350 | 350 | 840 | 4111077106301017 | -                | 710 x 630   |
| 350 | 350 | 900 | 4111078005601017 | -                | 800 x 560   |
| 350 | 350 | 880 | 4111078006301017 | -                | 800 x 630   |
| 350 | 350 | 850 | 4111078007101017 | -                | 800 x 710   |



491204

אביזר לקצה צינור

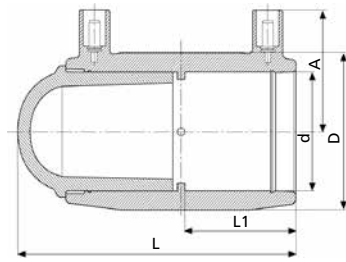

| כמות בקרטון | משקל בגרם | L   | L1  | D   | A   | קוטר d | מק"ט      |
|-------------|-----------|-----|-----|-----|-----|--------|-----------|
| 400         | 55        | 84  | 37  | 31  | 34  | 20     | 491204020 |
| 400         | 50        | 92  | 40  | 36  | 37  | 25     | 491204025 |
| 300         | 76        | 103 | 42  | 44  | 42  | 32     | 491204032 |
| 160         | 130       | 114 | 47  | 56  | 46  | 40     | 491204040 |
| 120         | 204       | 121 | 49  | 67  | 51  | 50     | 491204050 |
| 72          | 327       | 142 | 57  | 82  | 57  | 63     | 491204063 |
| 48          | 499       | 156 | 61  | 98  | 64  | 75     | 491204075 |
| 30          | 820       | 183 | 73  | 117 | 70  | 90     | 491204090 |
| 20          | 1259      | 206 | 78  | 140 | 81  | 110    | 491204110 |
| 15          | 1702      | 222 | 85  | 157 | 87  | 125    | 491204125 |
| 10          | 2346      | 237 | 90  | 174 | 97  | 140    | 491204140 |
| 6           | 2990      | 261 | 93  | 194 | 105 | 160    | 491204160 |
| 5           | 4159      | 283 | 105 | 218 | 116 | 180    | 491204180 |
| 4           | 5260      | 289 | 109 | 242 | 126 | 200    | 491204200 |
| 2           | 7260      | 318 | 119 | 272 | 138 | 225    | 491204225 |
| 1           | 8795      | 344 | 123 | 311 | 156 | 250    | 491204250 |
| 1           | 8795      | 396 | 134 | 340 | 170 | 280    | 491204280 |
| 1           | 8795      | 405 | 139 | 387 | 184 | 315    | 491204315 |

498204

אביזר קצה צינור עם יציאה 2" נקבה

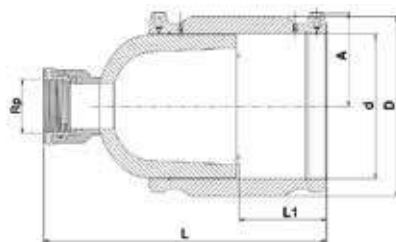

| כמות בקרטון | משקל בגרם | Rp | L   | L1  | D   | A   | קוטר d | מק"ט         |
|-------------|-----------|----|-----|-----|-----|-----|--------|--------------|
|             |           | 2" | 250 | 73  | 117 | 70  | 90     | 498204090020 |
|             |           | 2" | 273 | 78  | 140 | 81  | 110    | 498204110020 |
|             |           | 2" | 289 | 85  | 157 | 87  | 125    | 498204125020 |
|             |           | 2" | 304 | 90  | 174 | 97  | 140    | 498204140020 |
|             |           | 2" | 328 | 93  | 194 | 105 | 160    | 498204160020 |
|             |           | 2" | 358 | 105 | 218 | 116 | 180    | 498204180020 |
|             |           | 2" | 356 | 109 | 242 | 126 | 200    | 498204200020 |
|             |           | 2" | 385 | 119 | 272 | 138 | 225    | 498204225020 |
|             |           | 2" | 411 | 123 | 311 | 156 | 250    | 498204250020 |
|             |           | 2" | 463 | 134 | 340 | 170 | 280    | 498204280020 |
|             |           | 2" | 472 | 139 | 387 | 184 | 315    | 498204315020 |

אינו מיועד למי שתיה



491207

פקק לקצה צינור - ספיגוט

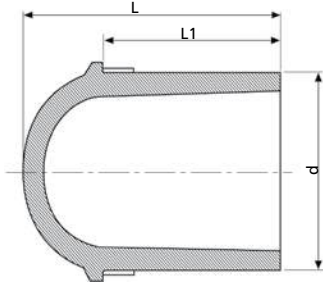

| כמות בקרטון | משקל בגרם | L   | L1  | קוטר d | מק"ט      |
|-------------|-----------|-----|-----|--------|-----------|
| 2000        | 8         | 43  | 35  | 20     | 491207020 |
| 1600        | 10        | 46  | 36  | 25     | 491207025 |
| 960         | 17        | 52  | 39  | 32     | 491207032 |
| 560         | 29        | 59  | 43  | 40     | 491207040 |
| 352         | 52        | 68  | 48  | 50     | 491207050 |
| 160         | 94        | 81  | 57  | 63     | 491207063 |
| 132         | 149       | 90  | 60  | 75     | 491207075 |
| 72          | 250       | 105 | 70  | 90     | 491207090 |
| 57          | 430       | 121 | 78  | 110    | 491207110 |
| 36          | 596       | 131 | 82  | 125    | 491207125 |
| 25          | 797       | 142 | 87  | 140    | 491207140 |
| 18          | 1149      | 157 | 94  | 160    | 491207160 |
| 14          | 1600      | 172 | 101 | 180    | 491207180 |
| 10          | 2089      | 178 | 112 | 200    | 491207200 |
| 8           | 2800      | 196 | 120 | 225    | 491207225 |
| 4           | 3920      | 216 | 130 | 250    | 491207250 |

491207 / 461207

פקק לקצה צינור - ספיגוט

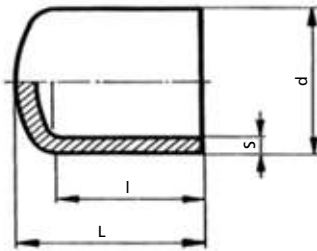

| משקל בגרם SDR17 | משקל בגרם SDR11 | L   | l   | SDR17 מק"ט | SDR11 מק"ט | קוטר d |
|-----------------|-----------------|-----|-----|------------|------------|--------|
| —               | —               | 245 | 182 | 461207280  | 491207280  | 280    |
| —               | —               | 245 | 190 | 461207315  | 491207315  | 315    |
| —               | —               | 264 | 213 | 461207355  | 491207355  | 355    |
| —               | —               | 280 | 230 | 461207400  | 491207400  | 400    |
| —               | —               | 306 | 195 | 461207450  | 491207450  | 450    |
| —               | —               | 335 | 212 | 461207500  | 491207500  | 500    |
| —               | —               | —   | —   | 461207630  | 491207630  | 630    |

## 490404

## הסתעפות 90°

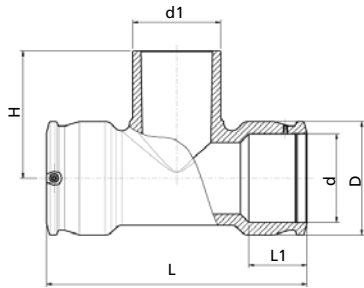

| כמות בקרטון | משקל בגרם | L   | L1  | D   | H   | קוטר d x d1     | מק"ט      |
|-------------|-----------|-----|-----|-----|-----|-----------------|-----------|
| 200         | 60        | 96  | 37  | 33  | 60  | 20 x 20 x 20    | 490404020 |
| 168         | 109       | 103 | 39  | 44  | 66  | 25 x 25 x 25    | 490404025 |
| 144         | 96        | 104 | 39  | 44  | 74  | 32 x 32 x 32    | 490404032 |
| 96          | 165       | 120 | 43  | 56  | 90  | 40 x 40 x 40    | 490404040 |
| 56          | 257       | 139 | 48  | 68  | 102 | 50 x 50 x 50    | 490404050 |
| 32          | 417       | 167 | 58  | 82  | 119 | 63 x 63 x 63    | 490404063 |
| 26          | 638       | 196 | 63  | 96  | 129 | 75 x 75 x 75    | 490404075 |
| 15          | 1090      | 294 | 71  | 113 | 137 | 90 x 90 x 90    | 490404090 |
| 8           | 1955      | 326 | 71  | 143 | 160 | 110 x 110 x 110 | 490404110 |
| 4           | 2950      | 381 | 85  | 163 | 177 | 125 x 125 x 125 | 490404125 |
| 3           | 4700      | 396 | 97  | 209 | 222 | 160 x 160 x 160 | 490404160 |
| 2           | 7200      | 422 | 106 | 245 | 250 | 180 x 180 x 180 | 490404180 |
| 1           | 8650      | 451 | 114 | 261 | 265 | 200 x 200 x 200 | 490404200 |
| 1           | 11860     | 494 | 122 | 293 | 290 | 225 x 225 x 225 | 490404225 |
| 1           | 16250     | 538 | 129 | 326 | 315 | 250 x 250 x 250 | 490404250 |



491404

הסתעפות מעבר

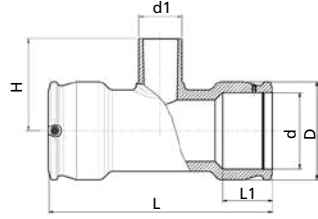

| כמות בקרטון | משקל בגרם | L   | L1  | D   | H   | קוטר d x d1 x d | מק"ט         |
|-------------|-----------|-----|-----|-----|-----|-----------------|--------------|
| 168         | 116       | 104 | 39  | 44  | 74  | 25 x 32 x 25    | 491404025032 |
| 144         | 89        | 104 | 39  | 44  | 66  | 32 x 20 x 32    | 491404032020 |
| 144         | 91        | 104 | 39  | 44  | 66  | 32 x 25 x 32    | 491404032025 |
| 96          | 151       | 120 | 43  | 56  | 72  | 40 x 20 x 40    | 491404040020 |
| 96          | 150       | 120 | 43  | 56  | 72  | 40 x 25 x 40    | 491404040025 |
| 96          | 152       | 120 | 43  | 56  | 75  | 40 x 32 x 40    | 491404040032 |
| 64          | 224       | 139 | 48  | 68  | 78  | 50 x 20 x 50    | 491404050020 |
| 64          | 228       | 139 | 48  | 68  | 86  | 50 x 32 x 50    | 491404050032 |
| 64          | 237       | 139 | 48  | 68  | 90  | 50 x 40 x 50    | 491404050040 |
| 40          | 348       | 167 | 49  | 82  | 85  | 63 x 20 x 63    | 491404063020 |
| 32          | 353       | 167 | 58  | 82  | 93  | 63 x 32 x 63    | 491404063032 |
| 32          | 365       | 167 | 58  | 82  | 104 | 63 x 40 x 63    | 491404063040 |
| 32          | 381       | 167 | 58  | 82  | 109 | 63 x 50 x 63    | 491404063050 |
| 26          | 607       | 196 | 63  | 96  | 122 | 75 x 63 x 75    | 491404075063 |
| 15          | 1050      | 294 | 68  | 113 | 124 | 90 x 63 x 90    | 491404090063 |
| 15          | 1050      | 293 | 71  | 112 | 137 | 90 x 75 x 90    | 491404090075 |
| 9           | 1715      | 326 | 71  | 143 | 134 | 110 x 63 x 110  | 491404110063 |
| 8           | 1815      | 328 | 72  | 143 | 142 | 110 x 75 x 110  | 491404110075 |
| 8           | 1815      | 326 | 71  | 143 | 147 | 110 x 90 x 110  | 491404110090 |
| 5           | 2805      | 382 | 86  | 165 | 161 | 125 x 90 x 125  | 491404125090 |
| 5           | 2859      | 382 | 86  | 165 | 173 | 125 x 110 x 125 | 491404125110 |
| 3           | 4450      | 396 | 97  | 209 | 192 | 160 x 90 x 160  | 491404160090 |
| 3           | 4450      | 396 | 97  | 209 | 205 | 160 x 110 x 160 | 491404160110 |
| 3           | 4470      | 396 | 97  | 209 | 214 | 160 x 125 x 160 | 491404160125 |
| 2           | 6090      | 422 | 106 | 245 | 200 | 180 x 90 x 180  | 491404180090 |
| 2           | 6270      | 422 | 106 | 245 | 219 | 180 x 110 x 180 | 491404180110 |
| 2           | 6410      | 422 | 106 | 245 | 225 | 180 x 125 x 180 | 491404180125 |
| 2           | 6610      | 422 | 106 | 245 | 237 | 180 x 140 x 180 | 491404180140 |
| 1           | 6950      | 422 | 106 | 245 | 250 | 180 x 160 x 180 | 491404180160 |
| 2           | 7140      | 451 | 114 | 261 | 205 | 200 x 90 x 200  | 491404200090 |
| 2           | 7235      | 451 | 114 | 261 | 210 | 200 x 110 x 200 | 491404200110 |
| 1           | —         | 451 | 114 | 261 | 410 | 200 x 160 x 200 | 491404200160 |
| 1           | 9900      | 494 | 122 | 293 | 220 | 225 x 90 x 225  | 491404225090 |
| 1           | 10000     | 494 | 122 | 293 | 225 | 225 x 110 x 225 | 491404225110 |
| 1           | —         | 494 | 122 | 293 | 440 | 225 x 160 x 225 | 491404225160 |
| 1           | 13350     | 538 | 129 | 326 | 235 | 250 x 90 x 250  | 491404250090 |
| 1           | 13400     | 538 | 129 | 326 | 240 | 250 x 110 x 250 | 491404250110 |
| 1           | —         | 538 | 129 | 326 | 455 | 250 x 160 x 250 | 491404250160 |

499404

הסתעפות 90° - מאוגן

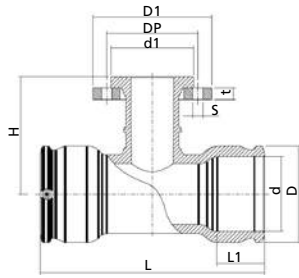

| כמות בקרטון | משקל בגרם | L   | L1  | D   | H   | A   | D1  | t  | s      | d1  | DP  | קוטר d x G x d     | מק"ט           |
|-------------|-----------|-----|-----|-----|-----|-----|-----|----|--------|-----|-----|--------------------|----------------|
| 8           | 3935      | 294 | 71  | 113 | 165 | 71  | 200 | 20 | 4 x 18 | 127 | 145 | 90 x 2.1/2" x 90   | 499404090075 * |
| 8           | 2835      | 294 | 71  | 113 | 165 | 71  | 200 | 20 | 8 x 18 | 138 | 160 | 90 x 3" x 90       | 499404090080   |
| 6           | 4660      | 326 | 71  | 143 | 181 | 81  | 200 | 20 | 4 x 18 | 127 | 145 | 110 x 2.1/2" x 110 | 499404110075 * |
| 6           | 3560      | 326 | 71  | 143 | 181 | 81  | 200 | 20 | 8 x 18 | 138 | 160 | 110 x 3" x 110     | 499404110080   |
| 6           | 4240      | 326 | 71  | 143 | 181 | 81  | 220 | 22 | 8 x 18 | 158 | 180 | 110 x 4" x 110     | 499404110100   |
| 4           | 5650      | 382 | 86  | 165 | 190 | 88  | 200 | 20 | 4 x 18 | 127 | 145 | 125 x 2.1/2" x 125 | 499404125075 * |
| 4           | 4550      | 382 | 86  | 165 | 190 | 88  | 200 | 20 | 8 x 18 | 138 | 160 | 125 x 3" x 125     | 499404125080   |
| 3           | 5180      | 382 | 86  | 165 | 190 | 88  | 220 | 22 | 8 x 18 | 158 | 180 | 125 x 4" x 125     | 499404125100   |
| 3           | 7345      | 440 | 86  | 208 | 210 | 106 | 200 | 20 | 4 x 18 | 127 | 145 | 160 x 2.1/2" x 160 | 499404160075 * |
| 3           | 6245      | 440 | 86  | 208 | 210 | 106 | 200 | 20 | 8 x 18 | 138 | 160 | 160 x 3" x 160     | 499404160080   |
| 3           | 6785      | 440 | 86  | 208 | 210 | 106 | 220 | 22 | 8 x 18 | 158 | 180 | 160 x 4" x 160     | 499404160100   |
| 3           | 8640      | 440 | 86  | 208 | 210 | 106 | 220 | 22 | 8 x 18 | 158 | 240 | 160 x 6" x 160     | 499404160150   |
| 2           | 8845      | 422 | 106 | 245 | 225 | 116 | 200 | 20 | 4 x 18 | 127 | 145 | 180 x 2.1/2" x 180 | 499404180075 * |
| 2           | 7745      | 422 | 106 | 245 | 225 | 116 | 200 | 20 | 8 x 18 | 138 | 160 | 180 x 3" x 180     | 499404180080   |
| 1           | 8550      | 422 | 106 | 245 | 225 | 116 | 220 | 22 | 8 x 18 | 158 | 180 | 180 x 4" x 180     | 499404180100   |
| 1           | 9610      | 451 | 114 | 261 | 240 | 125 | 200 | 20 | 4 x 18 | 127 | 145 | 200 x 2.1/2" x 200 | 499404200075 * |
| 1           | 8510      | 451 | 114 | 261 | 240 | 125 | 200 | 20 | 8 x 18 | 138 | 160 | 200 x 3" x 200     | 499404200080   |
| 1           | 9230      | 451 | 114 | 261 | 245 | 125 | 220 | 22 | 8 x 18 | 158 | 180 | 200 x 4" x 200     | 499404200100   |
| 1           | 12340     | 494 | 122 | 293 | 255 | 140 | 200 | 20 | 4 x 18 | 127 | 145 | 225 x 2.1/2" x 225 | 499404225075 * |
| 1           | 11240     | 494 | 122 | 293 | 255 | 140 | 200 | 20 | 8 x 18 | 138 | 160 | 225 x 3" x 225     | 499404225080   |
| 1           | 11900     | 494 | 122 | 293 | 260 | 140 | 220 | 22 | 8 x 18 | 158 | 180 | 225 x 4" x 225     | 499404225100   |
| 1           | 15850     | 538 | 129 | 326 | 270 | 152 | 200 | 20 | 4 x 18 | 127 | 145 | 250 x 2.1/2" x 250 | 499404250075 * |
| 1           | 14750     | 538 | 129 | 326 | 270 | 152 | 200 | 20 | 8 x 18 | 138 | 160 | 250 x 3" x 250     | 499404250080   |
| 1           | 15400     | 538 | 129 | 326 | 275 | 152 | 220 | 22 | 8 x 18 | 158 | 180 | 250 x 4" x 250     | 499404250100   |

\* מתאים ל-BS 3

חדש!  
חדש!

492404

הסתעפות מעבר 2 יציאות

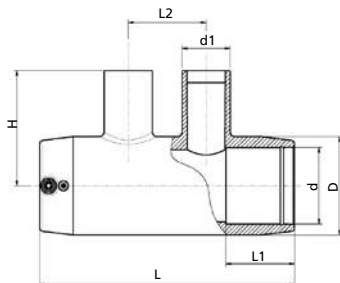

| כמות בקרטון | משקל בגרם | L   | L1 | L2 | D  | H  | קוטר d x d1 x d1 x d | מק"ט         |
|-------------|-----------|-----|----|----|----|----|----------------------|--------------|
| 96          | 228       | 176 | 46 | 57 | 56 | 40 | 40 x 25 x 25 x 40    | 492404040025 |
| 75          | 233       | 176 | 46 | 57 | 56 | 76 | 40 x 32 x 32 x 40    | 492404040032 |
| 56          | 342       | 195 | 49 | 65 | 68 | 79 | 50 x 25 x 25 x 50    | 492404050025 |
| 58          | 336       | 195 | 49 | 65 | 68 | 83 | 50 x 32 x 32 x 50    | 492404050032 |
| 52          | 352       | 195 | 49 | 65 | 68 | 50 | 50 x 40 x 40 x 50    | 492404050040 |
| 42          | 457       | 213 | 58 | 65 | 82 | 63 | 63 x 25 x 25 x 63    | 492404063025 |
| 40          | 464       | 213 | 58 | 65 | 82 | 63 | 63 x 32 x 32 x 63    | 492404063032 |
| 36          | 480       | 213 | 58 | 65 | 82 | 63 | 63 x 40 x 40 x 63    | 492404063040 |

## 491904

## מפחתי Y

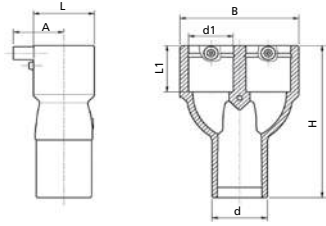

| כמות בקרטון | משקל בגרם | L  | L1 | B   | A  | H   | קוטר d x d1 x d1 x d | מק"ט         |
|-------------|-----------|----|----|-----|----|-----|----------------------|--------------|
| 200         | 97        | 36 | 40 | 70  | 38 | 119 | 32 x 25 x 25         | 491904032025 |
| 120         | 151       | 45 | 43 | 88  | 42 | 133 | 40 x 32 x 32         | 491904040032 |
| 72          | 242       | 56 | 46 | 109 | 46 | 151 | 50 x 40 x 40         | 491904050040 |

## 490504

## זזית 90°

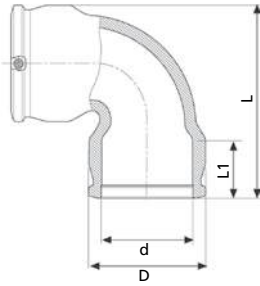

| כמות בקרטון | משקל בגרם | L   | L1  | D   | קוטר d | מק"ט      |
|-------------|-----------|-----|-----|-----|--------|-----------|
| 320         | 65        | 66  | 35  | 36  | 20     | 490504020 |
| 320         | 52        | 66  | 37  | 36  | 25     | 490504025 |
| 192         | 84        | 83  | 44  | 44  | 32     | 490504032 |
| 120         | 137       | 93  | 43  | 55  | 40     | 490504040 |
| 72          | 211       | 109 | 49  | 67  | 50     | 490504050 |
| 40          | 319       | 131 | 57  | 81  | 63     | 490504063 |
| 33          | 527       | 158 | 69  | 97  | 75     | 490504075 |
| 16          | 875       | 213 | 78  | 113 | 90     | 490504090 |
| 9           | 1519      | 243 | 79  | 143 | 110    | 490504110 |
| 6           | 2424      | 271 | 100 | 165 | 125    | 490504125 |
| 4           | 3024      | 309 | 93  | 183 | 140    | 490504140 |
| 3           | 3990      | 323 | 87  | 209 | 160    | 490504160 |
| 2           | 7590      | 412 | 105 | 244 | 180    | 490504180 |
| 1           | 8670      | 449 | 112 | 262 | 200    | 490504200 |
| 1           | 9900      | 498 | 121 | 295 | 225    | 490504225 |
| 1           | 13500     | 550 | 130 | 327 | 250    | 490504250 |

## 490604

## זוית 45°

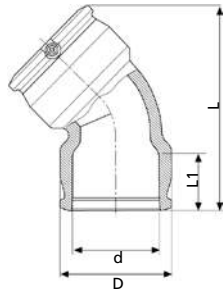

| כמות בקרטון | משקל בגרם | L   | L1  | D   | קוטר d | מק"ט      |
|-------------|-----------|-----|-----|-----|--------|-----------|
| 240         | 75        | 88  | 44  | 44  | 32     | 490604032 |
| 160         | 117       | 97  | 47  | 55  | 40     | 490604040 |
| 96          | 181       | 103 | 49  | 67  | 50     | 490604050 |
| 60          | 264       | 148 | 57  | 81  | 63     | 490604063 |
| 40          | 426       | 180 | 71  | 96  | 75     | 490604075 |
| 22          | 759       | 243 | 75  | 112 | 90     | 490604090 |
| 12          | 1269      | 271 | 81  | 143 | 110    | 490604110 |
| 8           | 2030      | 304 | 86  | 165 | 125    | 490604125 |
| 5           | 2471      | 342 | 92  | 182 | 140    | 490604140 |
| 4           | 3990      | 350 | 95  | 209 | 160    | 490604160 |
| 2           | 6150      | 434 | 105 | 244 | 180    | 490604180 |
| 1           | 7050      | 472 | 112 | 261 | 200    | 490604200 |
| 1           | 9800      | 520 | 120 | 294 | 225    | 490604225 |
| 1           | 13400     | 571 | 129 | 326 | 250    | 490604250 |

## 490804

## זוית 22.5°

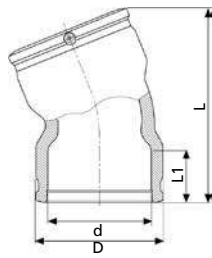

| כמות בקרטון | משקל בגרם | L   | L1  | D   | קוטר d | מק"ט      |
|-------------|-----------|-----|-----|-----|--------|-----------|
| 22          | 665       | 214 | 72  | 113 | 90     | 490804090 |
| 14          | 1087      | 232 | 71  | 143 | 110    | 490804110 |
| 8           | 1850      | 274 | 86  | 165 | 125    | 490804125 |
| 4           | 2930      | 302 | 86  | 209 | 160    | 490804160 |
| 2           | 5360      | 391 | 105 | 244 | 180    | 490804180 |

490904

זווית 180°

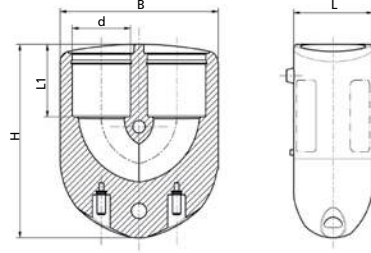

| מק"ט      | קוטר d | D  | L1 | L  | משקל בגרם | כמות בקרטון |
|-----------|--------|----|----|----|-----------|-------------|
| 490904025 | 25     | 38 | 38 | 38 | 163       | 216         |
| 490904032 | 32     | 44 | 41 | 44 | 216       | 144         |
| 490904040 | 40     | 53 | 48 | 53 | 323       | 80          |

2916.2353

רקורד PE ספיגוט SDR11

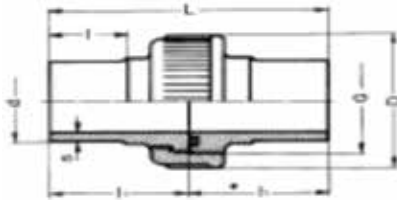

| מק"ט              | קוטר d | s    | G     | L   | l   | l1  | D   |
|-------------------|--------|------|-------|-----|-----|-----|-----|
| 2916.2353.0700.15 | 25     | 2.3  | 1.1/4 | 178 | 60  | 86  | 52  |
| 2916.2353.0800.15 | 32     | 3.0  | 1.1/2 | 183 | 58  | 92  | 60  |
| 2916.2353.0900.15 | 40     | 3.7  | 2     | 187 | 58  | 95  | 74  |
| 2916.2353.1000.15 | 50     | 4.6  | 2.1/4 | 231 | 79  | 115 | 83  |
| 2916.2353.1100.15 | 63     | 5.8  | 2.3/4 | 250 | 88  | 125 | 103 |
| 2916.2353.1200.15 | 75     | 6.9  | 3.5   | 261 | 95  | 130 | 121 |
| 2916.2353.1300.15 | 90     | 8.2  | 4     | 288 | 107 | 144 | 137 |
| 2916.2353.1400.15 | 110    | 10.0 | 5     | 315 | 100 | 157 | 164 |

מסופק עם אטם EPDM

4901D / 4901Z

גז סטופ

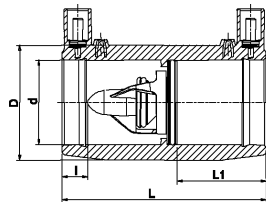

| מק"ט      | קוטר d       | d  | D  | l  | L1 | L   |
|-----------|--------------|----|----|----|----|-----|
| 4901Z4L32 | EFV 32 (D/Z) | 32 | 44 | 6  | 39 | 90  |
| 4901Z4L40 | EFV 40 (D/Z) | 40 | 56 | 13 | 43 | 98  |
| 4901Z4L50 | EFV 50 (D/Z) | 50 | 68 | 9  | 44 | 100 |
| 4901Z4L63 | EFV 63 (D/Z) | 63 | 82 | 7  | 52 | 118 |

לקבלת אינפורמציה ומחיר נא לפנות לנציג פלסאון | D = מ-25 MBAR עד BAR1 | Z = מ-35 MBAR עד BAR 5



49009999

מחבר ריתוך לעיגון Flex Restraint

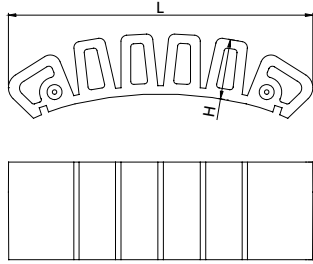

| משקל בגרם | B  | H  | L   | קוטר הצינור | מק"ט     |
|-----------|----|----|-----|-------------|----------|
| 300       | 65 | 40 | 202 | 160-1600    | 49009999 |

מחבר ריתוך (EF) לקיבוע צירי של צינורות PE.  
נדרש ציוד התקנה יעודי בהתייעצות עם צוות פלסאון.

49009998

מחבר ריתוך לעיגון Flex Restraint

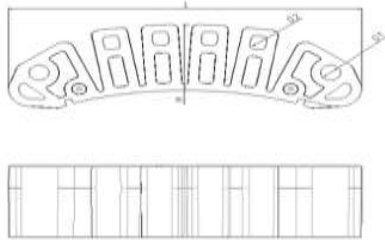

| משקל בגרם | B  | H  | L   | קוטר הצינור | מק"ט     |
|-----------|----|----|-----|-------------|----------|
| 300       | 65 | 60 | 237 | 160-1600    | 49009998 |

**התקנה:**

הצמד את מחבר הריתוך לעיגון לצינור על ידי שימוש ברצועת מתיחה תקנית של פלסאון, המשלבת בתוכה "מחונן כח מתיחה" (TFI). רק שימוש ברצועה זאת מבטיח את הפעלת כח ההצמדה הדרוש לצורך ריתוך תקין. ניתן להדק מספר מחברים ביחד.

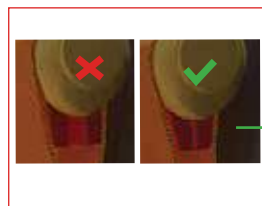

מחונן כח מתיחה (TFI)



29144.4704.001  
רצועת מתיחה עבור  
מחבר ריתוך לעיגון



הידוק

## 4947C4

## זזית כדורית

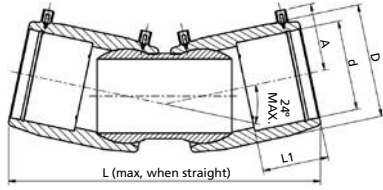

| כמות בקרטון | משקל בגרם | L   | L1  | D   | A   | קוטר d | מק"ט      |
|-------------|-----------|-----|-----|-----|-----|--------|-----------|
| 12          | 1450      | 341 | 72  | 116 | 77  | 90     | 4947C4090 |
| 8           | 2030      | 362 | 80  | 140 | 83  | 110    | 4947C4110 |
| 8           | 2630      | 382 | 85  | 157 | 95  | 125    | 4947C4125 |
| 3           | 4510      | 453 | 97  | 215 | 106 | 160    | 4947C4160 |
| 2           | 7490      | 489 | 99  | 237 | 116 | 180    | 4947C4180 |
| 2           | 9733      | 512 | 104 | 250 | 125 | 200    | 4947C4200 |
| 1           | 13230     | 600 | 105 | 282 | 141 | 225    | 4947C4225 |
| 1           | 16775     | 644 | 123 | 312 | 156 | 250    | 4947C4250 |

## 4947D4

## זזית כדורית (ספיגוט)

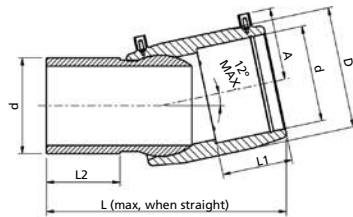

| כמות בקרטון | משקל בגרם | L   | L1  | L2  | D   | A   | קוטר d | מק"ט      |
|-------------|-----------|-----|-----|-----|-----|-----|--------|-----------|
| 20          | 940       | 258 | 72  | 82  | 116 | 77  | 90     | 4947D4090 |
| 12          | 1270      | 276 | 85  | 85  | 140 | 83  | 110    | 4947D4110 |
| 12          | 1740      | 282 | 85  | 90  | 157 | 95  | 125    | 4947D4125 |
| 4           | 3150      | 341 | 97  | 100 | 215 | 106 | 160    | 4947D4160 |
| 3           | 4210      | 370 | 99  | 145 | 221 | 115 | 180    | 4947D4180 |
| 2           | 6172      | 370 | 104 | 116 | 250 | 125 | 200    | 4947D4200 |
| 2           | 8340      | 426 | 105 | 124 | 282 | 141 | 225    | 4947D4225 |
| 1           | 10800     | 455 | 123 | 134 | 312 | 156 | 250    | 4947D4250 |

495204

רוכב תיקון

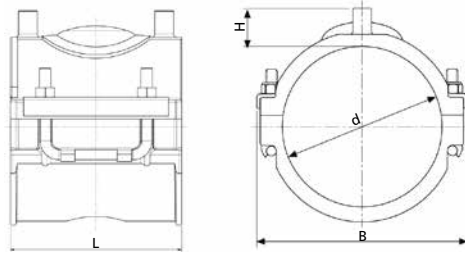

| כמות בקרטון | משקל בגרם | אורך פגיעה מקסימאלית | B   | H  | L   | קוטר d | מק"ט        |
|-------------|-----------|----------------------|-----|----|-----|--------|-------------|
| 72          | 378       | 38                   | 100 | 29 | 118 | 63     | 495204063   |
| 56          | 410       | 38                   | 117 | 29 | 118 | 75     | 495204075   |
| 40          | 504       | 38                   | 124 | 29 | 118 | 90     | 495204090   |
| 32          | 555       | 38                   | 145 | 29 | 118 | 110    | 495204110   |
| 24          | 620       | 38                   | 162 | 29 | 118 | 125    | 495204125   |
| 24          | 660       | 38                   | 178 | 29 | 118 | 140    | 495204140   |
| 24          | 718       | 38                   | 199 | 29 | 118 | 160    | 495204160   |
| 16          | 759       | 38                   | 219 | 29 | 118 | 180    | 495204180 * |

\* השימוש ברוכבים אלו מותנה בהתייעצות מקצועית עם אנשי פלסאון

495204

רוכב תיקון לקטרים גדולים

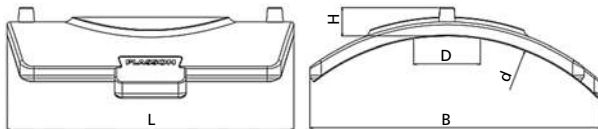

| כמות בקרטון | משקל בגרם | D   | B   | H  | L   | קוטר d x d1 | מק"ט                     |
|-------------|-----------|-----|-----|----|-----|-------------|--------------------------|
| 1           | 1380      | 70  | 305 | 30 | 300 | 250 x 900   | 495204900070             |
| 1           | 6900      | 230 | 471 | 43 | 610 | 400X900     | 495203900230 <b>חדש!</b> |

גודל מקסימאלי לתיקון קטע פגוע ראה עמודה D | נדרש ציוד חביקה וקידוח ייעודי להתקנת רוכב זה, ראה עמוד 216

495804

רוכב מסעף

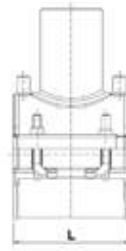

63-180 מ"מ עם יציאות 32 עד 63 מ"מ

200-315 מ"מ וכל יציאות ה- 90 מ"מ

| קט"ט          | קוטר d x d1 x d | קוטר קידוח מקסימלי מ"מ | L   | H1  | H   | B   | משקל בגרם | כמות בקרטון |
|---------------|-----------------|------------------------|-----|-----|-----|-----|-----------|-------------|
| 495804063032  | 63 x 32         | 23.0                   | 119 | 48  | 58  | 98  | 394       | 56          |
| 495804063040  | 63 x 40         | 29.5                   | 118 | 66  | 78  | 100 | 400       | 40          |
| 495804063050  | 63 x 50         | 37.5                   | 119 | 93  | 93  | 98  | 430       | 40          |
| 495804063063  | 63 x 63         | 45.0                   | 119 | 48  | 58  | 98  | 462       | 40          |
| 495804075032  | 75 x 32         | 23.0                   | 118 | 49  | 59  | 117 | 438       | 48          |
| 495804075040  | 75 x 40         | 29.5                   | 118 | 66  | 78  | 117 | 451       | 36          |
| 495804075050  | 75 x 50         | 37.5                   | 118 | 82  | 93  | 117 | 465       | 32          |
| 495804075063  | 75 x 63         | 45.0                   | 118 | 85  | 94  | 117 | 522       | 32          |
| 495804090032  | 90 x 32         | 23.0                   | 118 | 49  | 59  | 126 | 519       | 32          |
| 495804090040  | 90 x 40         | 29.5                   | 118 | 68  | 78  | 126 | 529       | 32          |
| 495804090050  | 90 x 50         | 37.5                   | 118 | 82  | 93  | 126 | 550       | 32          |
| 495804090063  | 90 x 63         | 45.0                   | 118 | 85  | 94  | 126 | 608       | 24          |
| 495804090090  | 90 x 90         | 66.0                   | 176 | 90  | 105 | 139 | 934       | 15          |
| 495804110032  | 110 x 32        | 23.0                   | 118 | 49  | 59  | 148 | 585       | 24          |
| 495804110040  | 110 x 40        | 29.5                   | 118 | 68  | 78  | 148 | 598       | 24          |
| 495804110050  | 110 x 50        | 37.5                   | 118 | 82  | 93  | 148 | 629       | 20          |
| 495804110063  | 110 x 63        | 45.0                   | 118 | 85  | 94  | 148 | 658       | 20          |
| 495804110090  | 110 x 90        | 68.0                   | 176 | 90  | 105 | 162 | 948       | 18          |
| 495804125032  | 125 x 32        | 23.0                   | 118 | 49  | 59  | 162 | 620       | 24          |
| 495804125040  | 125 x 40        | 29.5                   | 118 | 68  | 78  | 162 | 613       | 20          |
| 495804125050  | 125 x 50        | 37.5                   | 118 | 82  | 93  | 162 | 690       | 20          |
| 495804125063  | 125 x 63        | 45.0                   | 118 | 85  | 94  | 162 | 721       | 16          |
| 495804125090  | 125 x 90        | 68.0                   | 176 | 90  | 105 | 169 | 953       | 18          |
| 495804140032  | 140 x 32        | 23.0                   | 118 | 49  | 59  | 180 | 689       | 24          |
| 495804140040  | 140 x 40        | 29.5                   | 118 | 68  | 78  | 180 | 664       | 16          |
| 495804140050  | 140 x 50        | 37.5                   | 118 | 82  | 93  | 180 | 721       | 16          |
| 495804140063  | 140 x 63        | 45.0                   | 118 | 85  | 94  | 180 | 736       | 16          |
| 495804140090  | 140 x 90        | 68.0                   | 176 | 90  | 105 | 174 | 965       | 16          |
| 495804160032  | 160 x 32        | 23.0                   | 118 | 49  | 59  | 200 | 708       | 16          |
| 495804160040  | 160 x 40        | 29.5                   | 118 | 68  | 78  | 200 | 722       | 16          |
| 495804160050  | 160 x 50        | 37.5                   | 118 | 82  | 93  | 200 | 787       | 16          |
| 495804160063  | 160 x 63        | 45.0                   | 118 | 85  | 94  | 200 | 825       | 16          |
| 495804160090  | 160 x 90        | 68.0                   | 176 | 90  | 105 | 176 | 956       | 16          |
| 495804180032  | 180 x 32        | 23.0                   | 118 | 49  | 59  | 219 | 800       | 16          |
| 495804180040  | 180 x 40        | 29.5                   | 118 | 68  | 78  | 219 | 800       | 12          |
| 495804180050  | 180 x 50        | 37.5                   | 118 | 82  | 93  | 219 | 828       | 12          |
| 495804180063  | 180 x 63        | 45.0                   | 118 | 85  | 94  | 219 | 886       | 12          |
| 495804180090  | 180 x 90        | 68.0                   | 176 | 90  | 105 | 182 | 976       | 15          |
| 495804200063  | 200 x 63        | 47.0                   | 176 | 91  | 103 | 202 | 862       | 15          |
| 495804200090  | 200 x 90        | 68.0                   | 176 | 90  | 105 | 202 | 900       | 15          |
| 495804225063  | 225 x 63        | 47.0                   | 176 | 91  | 103 | 227 | 930       | 15          |
| 495804225090  | 225 x 90        | 68.0                   | 176 | 95  | 108 | 227 | 983       | 15          |
| 495804250063  | 250 x 63        | 47.0                   | 176 | 85  | 102 | 252 | 970       | 15          |
| 495804250090  | 250 x 90        | 68.0                   | 176 | 90  | 105 | 252 | 990       | 15          |
| 495804250063X | 250 x 63        | 47.0                   | 176 | 91  | 103 | 252 | 970       | 15          |
| 495804250090X | 250 x 90        | 68.0                   | 176 | 176 | 95  | 108 | 990       | 15          |
| 495804280090  | 280 x 90        | 68.0                   | 176 | 190 | 107 | 252 | 990       | 10          |
| 495804315090  | 315 x 90        | 68.0                   | 176 | 190 | 107 | 252 | 990       | 10          |

השימוש ברוכבים אלו מותנה בהתייעצות מקצועית עם אנשי פלסאון

## 4958X4

## רוכב מסעף יציאה 160/110

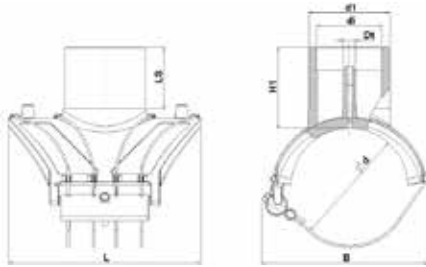

| di  | Dt | H1  | LS  | L   | B   | קוטר d x d1 | מק"ט                      |
|-----|----|-----|-----|-----|-----|-------------|---------------------------|
| 89  | 16 | 109 | 84  | 242 | 180 | 125 - 110   | 4958X4125110T             |
| 89  | 16 | 109 | 84  | 242 | 189 | 140 - 110   | 4958X4140110T             |
| 89  | 16 | 110 | 84  | 263 | 219 | 160 - 110   | 4958X4160110T             |
| 89  | 16 | 110 | 84  | 263 | 229 | 180 - 110   | 4958X4180110T             |
| 89  | 16 | 111 | 84  | 295 | 277 | 200 - 110   | 4958X4200110T             |
| 89  | 16 | 111 | 84  | 295 | 272 | 225 - 110   | 4958X4225110T             |
| 131 | 16 | 167 | 152 | 338 | 291 | 225 - 160   | 4958X4225160T <b>חדש!</b> |
| 89  | 16 | 111 | 84  | 295 | 272 | 250 - 110   | 4958X4250110T             |
| 131 | 16 | 167 | 152 | 338 | 291 | 250 - 160   | 4958X4250160T <b>חדש!</b> |

נדרש ציוד קידוח והתקנה יעודיים להתקנת רוכב זה, מומלץ להתייעץ עם צוות פלסאון.

## 4959X4

## רוכב מסעף יציאה 160/110 מאוגן

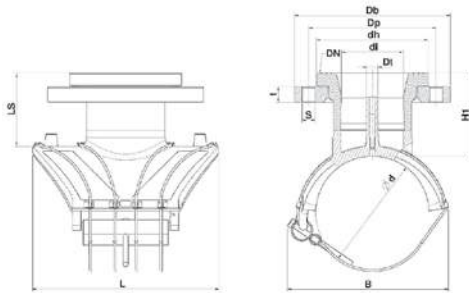

| No holes | s  | t  | Dt | di  | dh  | Dp  | Db  | H1  | LS  | L   | B   | קוטר d x d1 | מק"ט          |
|----------|----|----|----|-----|-----|-----|-----|-----|-----|-----|-----|-------------|---------------|
| 8        | 18 | 22 | 16 | 87  | 158 | 180 | 220 | 118 | 105 | 242 | 180 | 125 - 4"    | 4959X4125100T |
| 8        | 18 | 22 | 16 | 87  | 158 | 180 | 220 | 118 | 105 | 242 | 186 | 140 - 4"    | 4959X4140100T |
| 8        | 18 | 22 | 16 | 87  | 158 | 180 | 220 | 119 | 105 | 263 | 219 | 160 - 4"    | 4959X4160100T |
| 8        | 18 | 22 | 16 | 87  | 158 | 180 | 220 | 119 | 105 | 263 | 229 | 180 - 4"    | 4959X4180100T |
| 8        | 18 | 22 | 16 | 87  | 158 | 180 | 220 | 120 | 105 | 295 | 277 | 200 - 4"    | 4959X4200100T |
| 8        | 18 | 22 | 16 | 87  | 158 | 180 | 220 | 120 | 105 | 295 | 272 | 225 - 4"    | 4959X4225100T |
| 8        | 22 | 24 | 16 | 131 | 212 | 240 | 285 | 132 | 121 | 338 | 291 | 225 - 6"    | 4959X4225150T |
| 8        | 18 | 22 | 16 | 87  | 158 | 180 | 220 | 120 | 105 | 295 | 280 | 250 - 4"    | 4959X4250100T |
| 8        | 22 | 24 | 16 | 131 | 212 | 240 | 285 | 132 | 121 | 338 | 291 | 250 - 6"    | 4959X4250150T |

נדרש ציוד קידוח והתקנה יעודיים להתקנת רוכב זה, מומלץ להתייעץ עם צוות פלסאון.



**3** חובה להשתמש במעגלי צינור מתאימים (מק"ט פלסאון 29330) צמודים לרוכב משני צדדיו





להדק היטב בכוח יד בלבד אין לעשות שימוש בכלי עבודה חשמלי

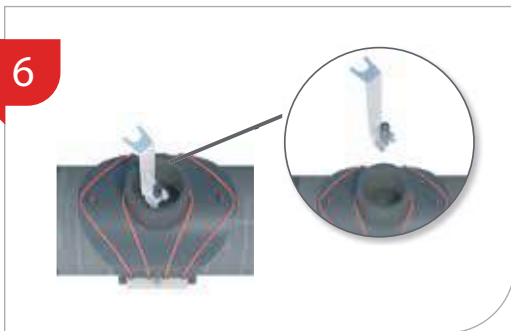
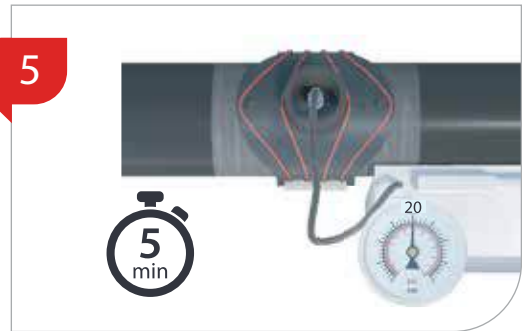

495903/4

רוכב מסעף לקטרים גדולים מאוגן

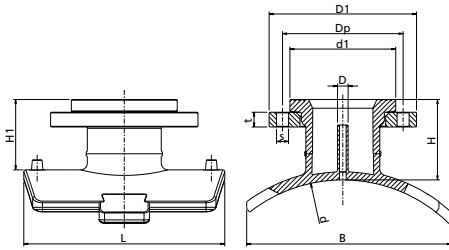

| No holes | s  | t  | d1  | DP  | D1  | D  | H1  | H   | B   | L   | קוטר d x d1  | מק"ט                |
|----------|----|----|-----|-----|-----|----|-----|-----|-----|-----|--------------|---------------------|
| 8        | 18 | 22 | 158 | 180 | 220 | 16 | 109 | 121 | 237 | 300 | 250 x 4      | 495903250100T       |
| 8        | 18 | 24 | 212 | 240 | 285 | 16 | 119 | 132 | 237 | 300 | 250 x 6      | 495903250150T חדש!  |
| 8        | 18 | 20 | 138 | 160 | 200 | 16 | 102 | 115 | 305 | 300 | 280-400 x 3  | 495904400080T חדש!  |
| 8        | 18 | 22 | 158 | 180 | 220 | 16 | 109 | 121 | 305 | 300 | 280-400 x 4  | 495904400100T **    |
| 8        | 18 | 24 | 212 | 240 | 285 | 16 | 119 | 132 | 305 | 300 | 280-400 x 6  | 495904400150T       |
| 8        | 18 | 20 | 136 | 160 | 200 | 16 | 105 | 117 | 315 | 300 | 450-800 x 3  | 495904710080T       |
| 8        | 18 | 22 | 158 | 180 | 220 | 16 | 110 | 123 | 315 | 300 | 450-800 x 4  | 495904710100T **    |
| 8        | 18 | 24 | 212 | 240 | 285 | 16 | 121 | 132 | 315 | 300 | 450-800 x 6  | 495904710150T       |
| 12       | 22 | 28 | 268 | 295 | 344 | 16 | 275 | 250 | 373 | 420 | 400-450 x 8  | 495903450200TN חדש! |
| 12       | 26 | 33 | 320 | 355 | 410 | 16 | 198 | 220 | 391 | 420 | 400-450 x 8  | 495903450250TN חדש! |
| 12       | 22 | 28 | 268 | 295 | 344 | 16 | 275 | 250 | 405 | 420 | 500-630 x 8  | 495903630200TN      |
| 12       | 22 | 28 | 268 | 295 | 344 | 16 | 250 | 275 | 410 | 470 | 710 x 8      | 495903710200T       |
| 12       | 22 | 28 | 268 | 295 | 344 | 16 | 250 | 275 | 410 | 470 | 800 x 8      | 495903800200T       |
| 12       | 22 | 28 | 268 | 295 | 344 | 16 | 250 | 275 | 415 | 470 | 900 x 8      | 495903900200T       |
| 12       | 26 | 33 | 320 | 355 | 410 | 16 | 250 | 275 | 425 | 420 | 500-630 x 10 | 495903630250T       |
| 12       | 26 | 33 | 320 | 355 | 410 | 16 | 250 | 275 | 430 | 470 | 710 x 10     | 495903710250T       |
| 12       | 26 | 33 | 320 | 355 | 410 | 16 | 250 | 275 | 430 | 470 | 800 x 10     | 495903800250T       |
| 12       | 26 | 33 | 320 | 355 | 410 | 16 | 250 | 275 | 430 | 470 | 900 x 10     | 495903900250T       |
| 12       | 26 | 40 | 370 | 410 | 467 | 16 | 250 | 275 | 450 | 530 | 450 x 12     | 495903450300T       |
| 12       | 26 | 40 | 370 | 410 | 467 | 16 | 250 | 275 | 460 | 530 | 500 x 12     | 495903500300T       |
| 12       | 26 | 40 | 370 | 410 | 467 | 16 | 250 | 275 | 475 | 530 | 560 x 12     | 495903560300T       |
| 12       | 26 | 40 | 370 | 410 | 467 | 16 | 250 | 275 | 490 | 530 | 630 x 12     | 495903630300T       |
| 12       | 26 | 40 | 370 | 410 | 467 | 16 | 250 | 275 | 500 | 530 | 710 x 12     | 495903710300T       |
| 12       | 26 | 40 | 370 | 410 | 467 | 16 | 250 | 275 | 510 | 530 | 800 x 12     | 495903800300T       |
| 12       | 26 | 40 | 370 | 410 | 467 | 16 | 250 | 275 | 530 | 530 | 900 x 12     | 495903900300T       |
| 16       | 30 | 54 | 482 | 525 | 595 | 16 | 250 | 280 | 510 | 610 | 560 x 16     | 495903560400T       |
| 16       | 30 | 54 | 482 | 525 | 595 | 16 | 250 | 280 | 520 | 610 | 630 x 16     | 495903630400T       |
| 16       | 30 | 54 | 482 | 525 | 595 | 16 | 250 | 280 | 530 | 610 | 710 x 16     | 495903710400T       |
| 16       | 30 | 54 | 482 | 525 | 595 | 16 | 250 | 280 | 540 | 610 | 800 x 16     | 495903800400T       |
| 16       | 30 | 54 | 482 | 525 | 595 | 16 | 250 | 280 | 550 | 610 | 900 x 16     | 495903900400T       |

כל האוגנים בטבלה מותאמים ל- ISO/DIN PN16  
 נדרש ציוד חביקה וקידוח ייעודי להתקנת רוכב זה, ראה עמוד 216  
 \*\* לקידוח רוכב זה נדרש כוס קידוח 125 (99 מ"מ) - ראה ערכת חביקה וקידוח בעמוד 216



## 495804

## רוכב מסעף לקטרים גדולים

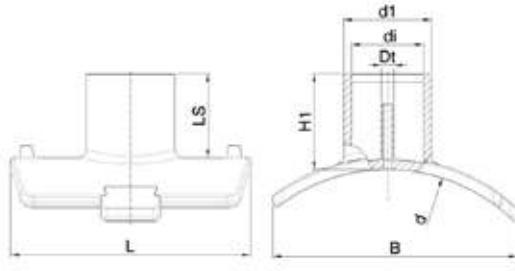

| כמות בקרטון | משקל בגרם | L   | H1  | Dt | LS  | di  | B   | קוטר d - d x d1 | מק"ט          |
|-------------|-----------|-----|-----|----|-----|-----|-----|-----------------|---------------|
| 7           | 1510      | 300 | 115 | 16 | 102 | 73  | 300 | 280 - 400 x 90  | 495804400090T |
| 7           | 1650      | 300 | 117 | 16 | 104 | 89  | 300 | 280 - 400 x 110 | 495804400110T |
| 6           | 1760      | 300 | 121 | 16 | 109 | 101 | 305 | 280 - 400 x 125 | 495804400125T |
| 7           | 1900      | 300 | 132 | 16 | 110 | 130 | 300 | 250 x 160       | 495803250160T |
| 6           | 2167      | 300 | 132 | 16 | 119 | 130 | 300 | 280 - 400 x 160 | 495804400160T |
| 7           | 1598      | 300 | 117 | 16 | 105 | 73  | 300 | 450 - 800 x 90  | 495804710090T |
| 7           | 1601      | 300 | 117 | 16 | 105 | 89  | 300 | 450 - 800 x 110 | 495804710110T |
| 7           | 1739      | 300 | 117 | 16 | 109 | 101 | 300 | 450 - 800 x 125 | 495804710125T |
| 6           | 2017      | 300 | 130 | 16 | 115 | 130 | 300 | 450 - 800 x 160 | 495804710160T |

נדרש ציוד חביקה וקידוח ייעודי להתקנת רוכב זה, ראה עמוד 216

## 4758W4

## רוכב מסעף לקטרים גדולים קל PN10

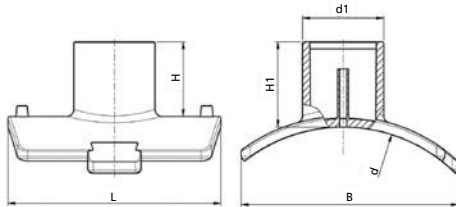

| כמות בקרטון | משקל בגרם | D  | B   | H   | H1  | L   | קוטר          | מק"ט         |
|-------------|-----------|----|-----|-----|-----|-----|---------------|--------------|
| —           | —         | 16 | 359 | 130 | 400 | 145 | 315-450 x 225 | 4758W4450225 |
| —           | —         | 16 | 389 | 130 | 400 | 145 | 450-630 x 225 | 4758W4630225 |
| —           | —         | 16 | 407 | 130 | 400 | 145 | 630-800 x 225 | 4758W4800225 |

נדרש ציוד חביקה וקידוח ייעודי להתקנת רוכב זה, ראה עמוד 216

495803

רוכב מסעף לקטרים גדולים

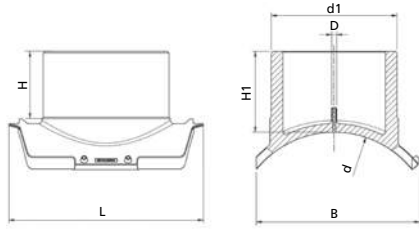

| קמות בקרטון | משקל בגרם | D  | B   | H   | H1  | L   | קוטר d x d1  | מק"ט                       |
|-------------|-----------|----|-----|-----|-----|-----|--------------|----------------------------|
| 1           | 7350      | 16 | 390 | 140 | 200 | 420 | 315-355X250  | 495803355250T              |
| 1           | 4850      | 16 | 393 | 135 | 169 | 470 | 400x180      | 495803400180T              |
| 1           | 4850      | 16 | 393 | 135 | 169 | 470 | 450x180      | 495803450180T              |
| 1           | 5300      | 16 | 373 | 142 | 182 | 420 | 400-450 x200 | 495803450200TN <b>חדש!</b> |
| 1           | 6050      | 16 | 373 | 142 | 182 | 420 | 400-450x225  | 495803450225TN <b>חדש!</b> |
| 1           | 7034      | 16 | 391 | 172 | 194 | 420 | 400-450x250  | 495803450250TN <b>חדש!</b> |
| 1           | 10900     | 16 | 450 | 169 | 225 | 530 | 450X280      | 495803450280T              |
| 1           | 12050     | 16 | 450 | 180 | 220 | 530 | 450X315      | 495803450315T              |
| 1           | 4850      | 16 | 411 | 135 | 169 | 470 | 500x180      | 495803500180T              |
| 1           | 10700     | 16 | 465 | 169 | 225 | 530 | 500X280      | 495803500280T              |
| 1           | -         | 16 | 480 | 180 | 227 | 540 | 500X315      | 495803500315T              |
| 1           | 17100     | 16 | 500 | 194 | 252 | 610 | 500X355      | 495803500355T              |
| 1           | 4650      | 16 | 416 | 135 | 169 | 470 | 560x180      | 495803560180T              |
|             | 10700     | 16 | 477 | 169 | 225 | 530 | 560X280      | 495803560280T              |
| 1           | 12050     | 16 | 472 | 180 | 227 | 540 | 560X315      | 495803560315T              |
| 1           | 16900     | 16 | 512 | 194 | 252 | 610 | 560X355      | 495803560355T              |
| 1           | -         | 16 | 505 | 209 | 258 | 620 | 560X400      | 495803560400T              |
| 1           | 4650      | 16 | 420 | 135 | 169 | 470 | 630x180      | 495803630180T              |
| 1           | 5300      | 16 | 425 | 160 | 185 | 420 | 500-630 X200 | 495803630200TN <b>חדש!</b> |
| 1           | 6000      | 16 | 425 | 290 | 225 | 470 | 500-630X225  | 495803630225TN <b>חדש!</b> |
| 1           | -         | 16 | 400 | 203 | 225 | 420 | 500-630X250  | 495803630250T              |
|             | 10700     | 16 | 489 | 169 | 225 | 530 | 630X280      | 495803630280T              |
| 1           | 12050     | 16 | 481 | 180 | 227 | 540 | 630X315      | 495803630315T              |
| 1           | 16700     | 16 | 522 | 194 | 252 | 610 | 630X355      | 495803630355T              |
| 1           | -         | 16 | 520 | 209 | 258 | 620 | 630X400      | 495803630400T              |
| 1           | 4650      | 16 | 425 | 135 | 169 | 470 | 710x180      | 495803710180T              |
| 1           | 5350      | 16 | 410 | 145 | 180 | 470 | 710X200      | 495803710200T              |
| 1           | 6250      | 16 | 410 | 150 | 187 | 470 | 710X225      | 495803710225T              |
| 1           | 7150      | 16 | 430 | 160 | 185 | 470 | 710X250      | 495803710250T              |
| 1           | 10600     | 16 | 498 | 169 | 225 | 530 | 710X280      | 495803710280T              |
| 1           | 12050     | 16 | 500 | 180 | 220 | 530 | 710X315      | 495803710315T              |
| 1           | 16600     | 16 | 532 | 194 | 252 | 610 | 710X355      | 495803710355T              |
| 1           | 19050     | 16 | 530 | 209 | 250 | 610 | 710X400      | 495803710400T              |
| 1           | 4650      | 16 | 430 | 135 | 169 | 470 | 800x180      | 495803800180T              |
| 1           | 5350      | 16 | 410 | 142 | 180 | 470 | 800X200      | 495803800200T              |
| 1           | 6250      | 16 | 415 | 150 | 189 | 470 | 800X225      | 495803800225T              |
| 1           | 7150      | 16 | 430 | 160 | 197 | 470 | 800X250      | 495803800250T              |
| 1           | 10600     | 16 | 505 | 169 | 225 | 530 | 800X280      | 495803800280T              |
| 1           | 11850     | 16 | 510 | 180 | 220 | 530 | 800x315      | 495803800315T              |
| 1           | 16500     | 16 | 543 | 194 | 252 | 610 | 800x355      | 495803800355T              |
| 1           | 19050     | 16 | 540 | 209 | 250 | 610 | 800X400      | 495803800400T              |

נדרש ציוד חביקה וקידוח ייעודי להתקנת רוכב זה, ראה עמוד 216

495803

רוכב מסעף לקטרים גדולים

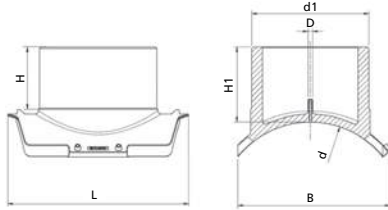

| כמות בקרטון | משקל בגרם | D  | B   | H   | H1  | L   | קוטר d x d1 | מק"ט            |
|-------------|-----------|----|-----|-----|-----|-----|-------------|-----------------|
| 1           | 1900      | 16 | 295 | 113 | 131 | 300 | 900x110     | 495803900110T*  |
| 1           | ---       | 16 | 300 | 110 | 130 | 320 | 900X125     | 495803900125T   |
| 1           | 23900     | 16 | 295 | 113 | 131 | 300 | 900x160     | 495803900160T*  |
| 1           | 4650      | 16 | 435 | 135 | 169 | 470 | 900x180     | 495803900180T   |
| 1           | 5350      | 16 | 415 | 142 | 180 | 470 | 900X200     | 495803900200T   |
| 1           | 6250      | 16 | 415 | 150 | 189 | 470 | 900X225     | 495803900225T   |
| 1           | 7150      | 16 | 440 | 160 | 197 | 470 | 900X250     | 495803900250T   |
| 1           | 10600     | 16 | 511 | 169 | 225 | 530 | 900X280     | 495803900280T   |
| 1           | 11850     | 16 | 510 | 180 | 220 | 530 | 900X315     | 495803900315T   |
| 1           | 16500     | 16 | 554 | 194 | 252 | 610 | 900X355     | 495803900355T   |
| 1           | 19050     | 16 | 550 | 206 | 250 | 610 | 900X400     | 495803900400T   |
| 1           | 2000      | 16 | 443 | 166 | 184 | 470 | 1000X110    | 4958031000110T* |
| 1           | 2200      | 16 | 443 | 166 | 184 | 470 | 1000X125    | 4958031000125T  |
| 1           | 3000      | 16 | 443 | 166 | 184 | 470 | 1000X160    | 4958031000160T* |
| 1           | 4800      | 16 | 443 | 166 | 184 | 470 | 1000X180    | 4958031000180T  |
| 1           | 5900      | 16 | 443 | 176 | 198 | 470 | 1000X200    | 4958031000200T  |
| 1           | 6500      | 16 | 443 | 181 | 203 | 470 | 1000X225    | 4958031000225T  |
| 1           | 7400      | 16 | 443 | 190 | 213 | 470 | 1000X250    | 4958031000250T  |
| 1           | 10500     | 16 | 516 | 169 | 225 | 530 | 1000X280    | 4958031000280T  |
| 1           | 12000     | 16 | 516 | 211 | 236 | 530 | 1000X315    | 4958031000315T  |
| 1           | 16826     | 16 | 447 | 181 | 203 | 470 | 1000X355    | 4958031000355T  |
| 1           | 19400     | 16 | 563 | 240 | 267 | 610 | 1000X400    | 4958031000400T  |
| 1           | 2000      | 16 | 447 | 166 | 184 | 470 | 1200X110    | 4958031200110T* |
| 1           | 2200      | 16 | 447 | 166 | 184 | 470 | 1200X125    | 4958031200125T  |
| 1           | 2500      | 16 | 447 | 166 | 184 | 470 | 1200X160    | 4958031200160T* |
| 1           | 4800      | 16 | 447 | 166 | 184 | 470 | 1200X180    | 4958031200180T  |
| 1           | 5900      | 16 | 447 | 176 | 198 | 470 | 1200X200    | 4958031200200T  |
| 1           | 6500      | 16 | 447 | 181 | 203 | 470 | 1200X225    | 4958031200225T  |
| 1           | 7400      | 16 | 447 | 190 | 213 | 470 | 1200X250    | 4958031200250T  |
| 1           | 10500     | 16 | 527 | 169 | 225 | 530 | 1200X280    | 4958031200280T  |
| 1           | 12000     | 16 | 526 | 211 | 236 | 530 | 1200X315    | 4958031200315T  |
| 1           | 16500     | 16 | 575 | 194 | 252 | 610 | 1200X355    | 4958031200355T  |
| 1           | 19400     | 16 | 574 | 240 | 267 | 600 | 1200X400    | 4958031200400T  |

נדרש ציוד חביקה וקידוח ייעודי להתקנת רוכב זה, ראה עמוד 216

לשחרור, הדק מעט את הרצועה באמצעות מפתח המומנט, וביד השנייה, הרם את לוחית המעצור באמצעות הכלי המיוחד שסופק ושחרר את המתח בהדרגה.



חבר את הרצועות, הדק את הרצועות תחילה באמצעות מפתח ברגים, ולאחר מכן השתמש במפתח מומנט המכוון ל- 250 ניוטון/מטר, כדי להפעיל מתח נכון (Nm).



**\* שיים לב -**

ביציאות 110-160 מ"מ (בעמוד זה בלבד) חובה להשתמש במפתח מומנט לסגירת ערכת החביקה. ראו איורים מצורפים:

### 4958T4

### רוכב מעבר הברגה פנימית - PE

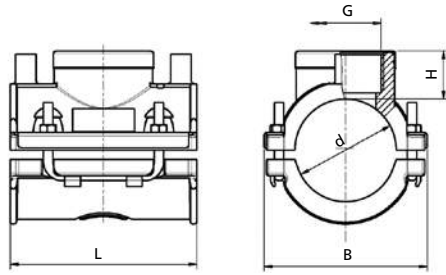

| כמות בקרטון | משקל בגרם | B   | H  | L   | קוטר d x G  | מק"ט         |
|-------------|-----------|-----|----|-----|-------------|--------------|
| —           | —         | 100 | 30 | 118 | 63 x 3/4"   | 4958T4063007 |
| 60          | 390       | 100 | 30 | 118 | 63 x 1"     | 4958T4063010 |
| 60          | 400       | 100 | 30 | 118 | 63 x 1.1/4" | 4958T4063013 |
| 60          | 400       | 100 | 30 | 118 | 63 x 1.1/2" | 4958T4063015 |
| —           | —         | 126 | 30 | 118 | 90 x 1"     | 4958T4090010 |
| —           | —         | 126 | 30 | 118 | 90 x 1.1/4" | 4958T4090013 |
| —           | —         | 126 | 30 | 118 | 90 x 1.1/2" | 4958T4090015 |

### 493804

### \* רוכב מעבר הברגה פנימית - פליז

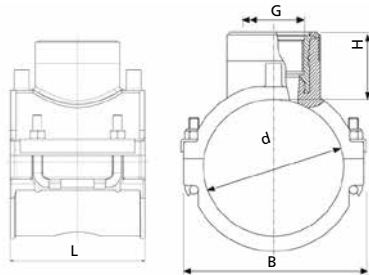

\* עד גמר המלאי

| כמות בקרטון | משקל בגרם | B   | H  | L   | קוטר d x G   | מק"ט           |
|-------------|-----------|-----|----|-----|--------------|----------------|
| 48          | 612       | 98  | 43 | 119 | 63 x 1.1/4"  | 493804063013   |
| 40          | 605       | 117 | 53 | 118 | 75 x 1.1/4"  | 493804075013   |
| 16          | 930       | 126 | 53 | 118 | 90 x 1.1/2"  | 493804090015   |
| 12          | 1000      | 142 | 53 | 118 | 110 x 1.1/2" | 493804110015   |
| 8           | 1163      | 196 | 53 | 118 | 160 x 1.1/2" | 493804160015   |
| 10          | 1570      | 227 | 76 | 176 | 225 x 2"     | 493804225020 * |

לא מיועד למי שתיה | יציאה בקוטר 2" מסופקת ללא טבעת חיזוק  
\* השימוש ברוכבים אלו מותנה בהתייעצות מקצועית עם אנשי פלסאון

4938S3

רוכב אוניברסלי הברגה פנימית נירוסטה (SS)  
לחיבור חיישנים שונים

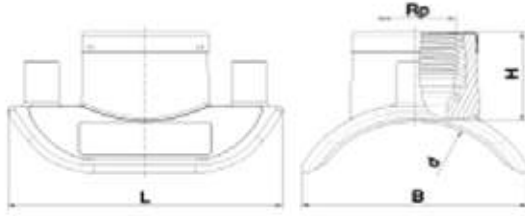

| קוטר קידוח<br>מקסימלי מ"מ | משקל בגרם | B  | H  | L   | קוטר יציאה G | קוטר צינור ראשי d | מק"ט         |
|---------------------------|-----------|----|----|-----|--------------|-------------------|--------------|
| 13.5                      | 109       | 85 | 35 | 103 | 1/2"         | 110-400           | 4938S3400005 |
| 19.5                      | 120       | 85 | 38 | 103 | 3/4"         | 110-400           | 4938S3400007 |
| 24                        | 148       | 85 | 38 | 103 | 1"           | 110-400           | 4938S3400010 |
| 13.5                      | 109       | 85 | 35 | 103 | 1/2"         | 450-1200          | 4938S3900005 |
| 19.5                      | 120       | 85 | 38 | 103 | 3/4"         | 450-1200          | 4938S3900007 |
| 24                        | 148       | 85 | 38 | 103 | 1"           | 450-1200          | 4938S3900010 |

מיועד למי שתיה | נדרש ציוד חביקה וקידוח ייעודי להתקנת רוכב זה, ראה עמוד 216

493803

רוכב אוניברסלי הברגה פנימית פליז לחיבור  
חיישנים שונים

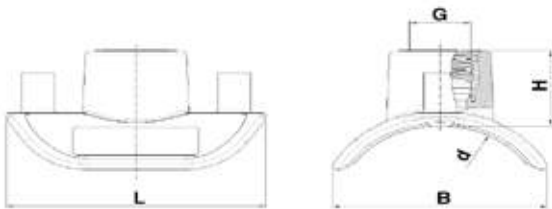

| קוטר קידוח<br>מקסימלי מ"מ | משקל בגרם | B  | H    | L   | קוטר יציאה G | קוטר צינור ראשי d | מק"ט         |
|---------------------------|-----------|----|------|-----|--------------|-------------------|--------------|
| 13.5                      | 109       | 85 | 34.5 | 103 | 1/2"         | 110-400           | 493803400005 |
| 19.5                      | 123       | 85 | 37.5 | 103 | 3/4"         | 110-400           | 493803400007 |
| 24                        | 148       | 85 | 37.5 | 103 | 1"           | 110-400           | 493803400010 |
| 13.5                      | 109       | 85 | 34.5 | 103 | 1/2"         | 450-1200          | 493803900005 |
| 19.5                      | 123       | 85 | 37.5 | 103 | 3/4"         | 450-1200          | 493803900007 |
| 24                        | 148       | 85 | 37.5 | 103 | 1"           | 450-1200          | 493803900010 |

לא מיועד למי שתיה | נדרש ציוד חביקה וקידוח ייעודי להתקנת רוכב זה, ראה עמוד 216

## 493804 רוכב מעבר הברגה פנימית - פליז לקטרים גדולים

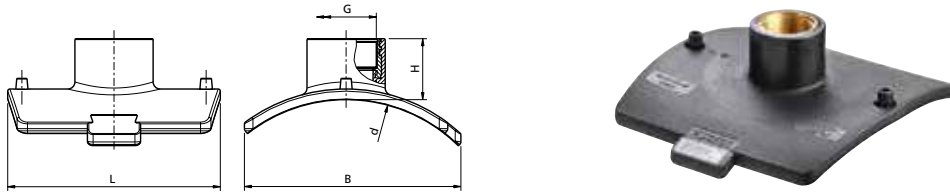

| כמות בקרטון | משקל בגרם | B   | H  | L   | קוטר d X G     | מק"ט         |
|-------------|-----------|-----|----|-----|----------------|--------------|
| 8           | 1975      | 305 | 77 | 300 | 280 - 400 x 2" | 493804400020 |
| —           | —         | 315 | 77 | 300 | 450 - 800 x 2" | 493804710020 |

לא מיועד למי שתיה | נדרש ציוד חביקה וקידוח ייעודי להתקנת רוכב זה, ראה עמוד 216 | לקבלת פרטים על הרוכבים וציוד העזר צור קשר עם נציג פלסאון | הברגות פליז BSPP

## 4938Z4 רוכב מעבר הברגה פנימית - פליז

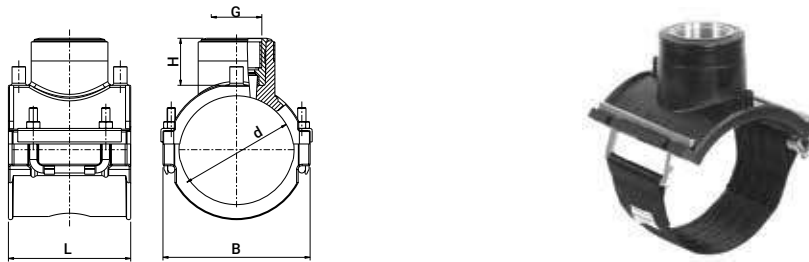

| כמות בקרטון | משקל בגרם | B   | H  | L   | קוטר d x G   | מק"ט         |
|-------------|-----------|-----|----|-----|--------------|--------------|
| 14          | 109       | 103 | 85 | 35  | 90 X 2 (ZL)  | 4938Z4090020 |
| 12          | 120       | 103 | 85 | 38  | 110 X 2 (ZL) | 4938Z4110020 |
| 10          | 148       | 103 | 85 | 38  | 160 X 2 (ZL) | 4938Z4160020 |
| 10          | 109       | 103 | 85 | 35  | 250 X 2 (ZL) | 4938Z4250020 |
| 10          | 152       | 174 | 76 | 176 | 140 x 2"     | 493804140020 |

מיועד למי שתיה | יציאה בקוטר 2" מסופקת ללא טבעת חיזוק השימוש ברוכבים אלו מותנה בהתייעצות מקצועית עם אנשי פלסאון

496304

רוכב דקר

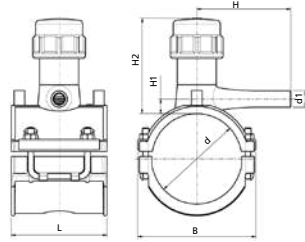

| קמעות בקרטון | משקל בגרם | H   | B   | H1 | H2  | L   | קוטר d x d1 | מק"ט          |
|--------------|-----------|-----|-----|----|-----|-----|-------------|---------------|
| 52           | 290       | 107 | 66  | 7  | 94  | 100 | 40 x 20     | 496304040020  |
| 52           | 370       | 121 | 66  | 11 | 94  | 100 | 40 x 32     | 496304040032  |
| 52           | 390       | 110 | 76  | 7  | 98  | 100 | 50 x 20     | 496304050020  |
| 45           | 410       | 122 | 76  | 12 | 98  | 100 | 50 x 32     | 496304050032  |
| 40           | 355       | 90  | 100 | 10 | 90  | 118 | 63 x 20     | 496304063020N |
| 40           | 380       | 99  | 100 | 12 | 90  | 118 | 63 x 32     | 496304063032N |
| 16           | 1080      | 142 | 100 | 60 | 177 | 118 | 63 x 40     | 496304063040  |
| 16           | 1099      | 123 | 100 | 64 | 177 | 118 | 63 x 50     | 496304063050  |
| 16           | 1183      | 175 | 100 | 64 | 177 | 118 | 63 x 63     | 496304063063  |
| 16           | 1091      | 132 | 117 | 56 | 177 | 118 | 75 x 32     | 496304075032  |
| 16           | 1124      | 142 | 117 | 60 | 177 | 118 | 75 x 40     | 496304075040  |
| 16           | 1139      | 123 | 117 | 64 | 177 | 118 | 75 x 50     | 496304075050  |
| 16           | 1228      | 175 | 117 | 64 | 177 | 118 | 75 x 63     | 496304075063  |
| 20           | 1120      | 126 | 126 | 16 | 114 | 118 | 90 x 32     | 496304090032  |
| 20           | 1130      | 134 | 126 | 21 | 114 | 118 | 90 x 40     | 496304090040  |
| 14           | 1220      | 123 | 126 | 64 | 177 | 118 | 90 x 50     | 496304090050  |
| 14           | 1300      | 175 | 126 | 64 | 177 | 118 | 90 x 63     | 496304090063  |
| 20           | 970       | 127 | 148 | 16 | 114 | 118 | 110 x 32    | 496304110032  |
| 20           | 1000      | 138 | 148 | 21 | 114 | 118 | 110 x 40    | 496304110040  |
| 12           | 1300      | 123 | 148 | 64 | 177 | 118 | 110 x 50    | 496304110050  |
| 12           | 1383      | 175 | 148 | 64 | 177 | 118 | 110 x 63    | 496304110063  |
| 15           | -         | 95  | 162 | 16 | 114 | 118 | 125 x 25    | 496304125025  |
| 15           | 1230      | 131 | 162 | 16 | 114 | 118 | 125 x 32    | 496304125032  |
| 15           | 1280      | 141 | 162 | 21 | 114 | 118 | 125 x 40    | 496304125040  |
| 12           | 1345      | 123 | 162 | 64 | 177 | 118 | 125 x 50    | 496304125050  |
| 12           | 1420      | 175 | 162 | 64 | 177 | 118 | 125 x 63    | 496304125063  |
| 12           | 1330      | 132 | 180 | 5  | 177 | 118 | 140 x 32    | 496304140032  |
| 12           | 1360      | 142 | 180 | 60 | 177 | 118 | 140 x 40    | 496304140040  |
| 12           | 1382      | 123 | 180 | 64 | 177 | 118 | 140 x 50    | 496304140050  |
| 12           | 1468      | 175 | 180 | 64 | 177 | 118 | 140 x 63    | 496304140063  |
| 10           | -         | 100 | 199 | 21 | 138 | 118 | 160 x 25    | 496304160025  |
| 10           | 1320      | 144 | 199 | 16 | 138 | 118 | 160 x 32    | 496304160032  |
| 10           | 1439      | 157 | 199 | 21 | 138 | 118 | 160 x 40    | 496304160040  |
| 10           | 1375      | 175 | 199 | 24 | 138 | 118 | 160 x 50    | 496304160050  |
| 10           | 1390      | 197 | 199 | 20 | 138 | 118 | 160 x 63    | 496304160063  |
| 10           | -         | 110 | 219 | 18 | 138 | 119 | 180 x 25    | 496304180025  |
| 10           | 1565      | 144 | 219 | 18 | 138 | 118 | 180 x 32    | 496304180032  |
| 10           | 1580      | 155 | 219 | 21 | 138 | 118 | 180 x 40    | 496304180040  |
| 10           | 1595      | 174 | 219 | 24 | 138 | 118 | 180 x 50    | 496304180050  |
| 10           | 1605      | 197 | 219 | 20 | 138 | 118 | 180 x 63    | 496304180063  |
| 8            | -         | 125 | 202 | 50 | 177 | 176 | 200 x 20    | 496304200020  |
| 8            | 1445      | 132 | 202 | 56 | 177 | 176 | 200 x 32    | 496304200032  |
| 8            | -         | 142 | 202 | 60 | 177 | 176 | 200 x 40    | 496304200040  |
| 8            | -         | 123 | 202 | 64 | 177 | 176 | 200 x 50    | 496304200050  |
| 8            | 1579      | 175 | 202 | 64 | 177 | 176 | 200 x 63    | 496304200063  |
| 8            | -         | 115 | 227 | 65 | 177 | 176 | 225 x 20    | 496304225020  |
| 8            | 1450      | 132 | 227 | 56 | 177 | 176 | 225 x 32    | 496304225032  |
| 8            | -         | 148 | 227 | 65 | 177 | 176 | 225 x 40    | 496304225040  |
| 8            | -         | 141 | 227 | 65 | 177 | 176 | 225 x 50    | 496304225050  |
| 8            | 1589      | 175 | 227 | 64 | 177 | 176 | 225 x 63    | 496304225063  |
| 8            | -         | 125 | 252 | 50 | 177 | 176 | 250 x 20    | 496304250020  |
| 8            | 1464      | 132 | 252 | 56 | 177 | 176 | 250 x 32    | 496304250032  |
| 8            | -         | 142 | 252 | 60 | 177 | 176 | 250 x 40    | 496304250040  |
| 8            | -         | 123 | 252 | 64 | 177 | 176 | 250 x 50    | 496304250050  |
| 8            | 1595      | 175 | 252 | 64 | 177 | 176 | 250 x 63    | 496304250063  |

לא מיועד למי שתייה | השימוש ברוכבים אלו מותנה בהתייעצות עם אנשי פלסאון



495404

ברז קידוח

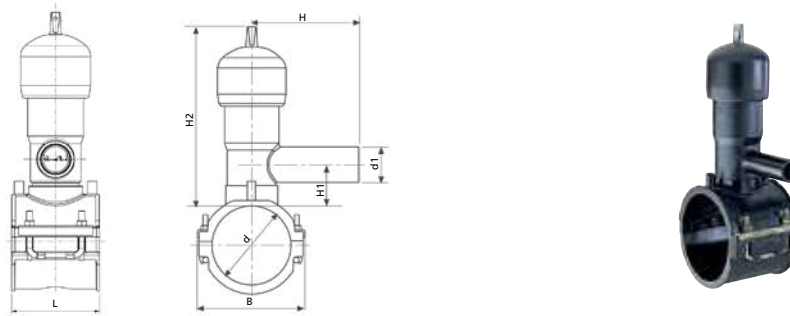

| כמות בקרטון | משקל בגרם | B   | H   | H1 | H2  | L   | קוטר d x d1        | מק"ט         |
|-------------|-----------|-----|-----|----|-----|-----|--------------------|--------------|
| 8           | 2090      | 98  | 126 | 40 | 238 | 119 | ברז קידוח 63 x 32  | 495404063032 |
| 8           | 2103      | 98  | 137 | 40 | 238 | 119 | ברז קידוח 63 x 40  | 495404063040 |
| 8           | 2140      | 98  | 152 | 45 | 238 | 119 | ברז קידוח 63 x 50  | 495404063050 |
| 8           | 2205      | 98  | 186 | 45 | 238 | 119 | ברז קידוח 63 x 63  | 495404063063 |
| 8           | 2100      | 117 | 126 | 40 | 238 | 118 | ברז קידוח 75 x 32  | 495404075032 |
| 8           | 2089      | 117 | 137 | 40 | 238 | 118 | ברז קידוח 75 x 40  | 495404075040 |
| 8           | 2089      | 117 | 152 | 45 | 238 | 118 | ברז קידוח 75 x 50  | 495404075050 |
| 8           | 2089      | 117 | 186 | 45 | 238 | 118 | ברז קידוח 75 x 63  | 495404075063 |
| 8           | 2150      | 126 | 126 | 46 | 244 | 118 | ברז קידוח 90 x 32  | 495404090032 |
| 8           | 2163      | 126 | 137 | 46 | 244 | 118 | ברז קידוח 90 x 40  | 495404090040 |
| 8           | 2200      | 126 | 152 | 51 | 244 | 118 | ברז קידוח 90 x 50  | 495404090050 |
| 8           | 2265      | 126 | 186 | 51 | 244 | 118 | ברז קידוח 90 x 63  | 495404090063 |
| 8           | 2266      | 148 | 126 | 46 | 244 | 118 | ברז קידוח 110 x 32 | 495404110032 |
| 8           | 2250      | 148 | 137 | 46 | 244 | 118 | ברז קידוח 110 x 40 | 495404110040 |
| 8           | 2279      | 148 | 152 | 51 | 244 | 118 | ברז קידוח 110 x 50 | 495404110050 |
| 8           | 2345      | 148 | 186 | 51 | 244 | 118 | ברז קידוח 110 x 63 | 495404110063 |
| 8           | 2276      | 162 | 126 | 46 | 244 | 118 | ברז קידוח 125 x 32 | 495404125032 |
| 8           | 2289      | 162 | 137 | 46 | 244 | 118 | ברז קידוח 125 x 40 | 495404125040 |
| 8           | 2326      | 162 | 152 | 51 | 244 | 118 | ברז קידוח 125 x 50 | 495404125050 |
| 8           | 2391      | 162 | 186 | 51 | 244 | 118 | ברז קידוח 125 x 63 | 495404125063 |
| 8           | 2285      | 180 | 126 | 46 | 244 | 118 | ברז קידוח 140 x 32 | 495404140032 |
| 8           | 2298      | 180 | 137 | 46 | 244 | 118 | ברז קידוח 140 x 40 | 495404140040 |
| 8           | 2335      | 180 | 152 | 51 | 244 | 118 | ברז קידוח 140 x 50 | 495404140050 |
| 8           | 2441      | 180 | 186 | 51 | 244 | 118 | ברז קידוח 140 x 63 | 495404140063 |
| 8           | 2377      | 202 | 126 | 46 | 244 | 118 | ברז קידוח 160 x 32 | 495404160032 |
| 8           | 2390      | 202 | 137 | 46 | 244 | 118 | ברז קידוח 160 x 40 | 495404160040 |
| 8           | 2427      | 202 | 152 | 51 | 244 | 118 | ברז קידוח 160 x 50 | 495404160050 |
| 8           | 2492      | 202 | 186 | 51 | 244 | 118 | ברז קידוח 160 x 63 | 495404160063 |
| 8           | 2440      | 220 | 126 | 46 | 244 | 118 | ברז קידוח 180 x 32 | 495404180032 |
| 8           | 2453      | 220 | 137 | 46 | 244 | 118 | ברז קידוח 180 x 40 | 495404180040 |
| 8           | 2490      | 220 | 152 | 51 | 244 | 118 | ברז קידוח 180 x 50 | 495404180050 |
| 8           | 2550      | 220 | 186 | 51 | 244 | 118 | ברז קידוח 180 x 63 | 495404180063 |
| 8           | 2431      | 202 | 126 | 46 | 244 | 176 | ברז קידוח 200 x 32 | 495404200032 |
| 5           | 2444      | 202 | 137 | 46 | 244 | 176 | ברז קידוח 200 x 40 | 495404200040 |
| 5           | 2481      | 202 | 152 | 51 | 244 | 176 | ברז קידוח 200 x 50 | 495404200050 |
| 5           | 2546      | 202 | 186 | 51 | 244 | 176 | ברז קידוח 200 x 63 | 495404200063 |
| 5           | 2448      | 227 | 126 | 46 | 244 | 176 | ברז קידוח 225 x 32 | 495404225032 |
| 5           | 2501      | 227 | 137 | 46 | 244 | 176 | ברז קידוח 225 x 40 | 495404225040 |
| 5           | 2538      | 227 | 152 | 51 | 244 | 176 | ברז קידוח 225 x 50 | 495404225050 |
| 5           | 2603      | 227 | 186 | 51 | 244 | 176 | ברז קידוח 225 x 63 | 495404225063 |
| 5           | 2504      | 252 | 126 | 46 | 244 | 176 | ברז קידוח 250 x 32 | 495404250032 |
| 5           | 2517      | 252 | 137 | 46 | 244 | 176 | ברז קידוח 250 x 40 | 495404250040 |
| 5           | 2554      | 252 | 152 | 51 | 244 | 176 | ברז קידוח 250 x 50 | 495404250050 |
| 5           | 2619      | 252 | 186 | 51 | 244 | 176 | ברז קידוח 250 x 63 | 495404250063 |

מסופק ללא ידית | לא מיועד למי שתייה  
השימוש ברוכבים אלו מותנה בהתייעצות מקצועית עם אנשי פלסאון

## 436207

## ברז כדורי לגז/מים - PE

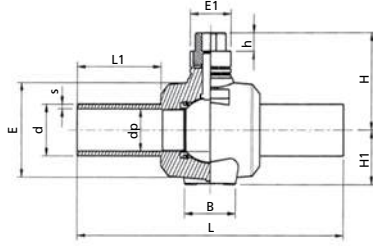

| כמות בקרטון | משקל בגרם | dp | s   | L   | L1  | B  | E   | E1 | H   | H1  | h  | קוטר d | מק"ט        |
|-------------|-----------|----|-----|-----|-----|----|-----|----|-----|-----|----|--------|-------------|
| 4           | 700       | 19 | 3   | 300 | 103 | 65 | 80  | 70 | 94  | 50  | 40 | 25     | 436207025 * |
| 4           | 700       | 24 | 3.4 | 300 | 103 | 65 | 80  | 70 | 94  | 50  | 40 | 32     | 436207032 * |
| 4           | 800       | 24 | 4.1 | 300 | 103 | 65 | 80  | 70 | 94  | 50  | 40 | 40     | 436207040   |
| 4           | 2950      | 39 | 6   | 414 | 130 | 87 | 120 | 85 | 160 | 80  | 40 | 50     | 436207050 * |
| 4           | 2600      | 48 | 6   | 414 | 130 | 87 | 120 | 85 | 160 | 80  | 40 | 63     | 436207063 * |
| 4           | 2300      | 48 | 8   | 414 | 130 | 87 | 120 | 85 | 160 | 80  | 40 | 75     | 436207075   |
| 1           | 6700      | 70 | 8.2 | 550 | 176 | 93 | 200 | 85 | 200 | 110 | 40 | 90     | 436207090 * |
| 1           | 6700      | 86 | 10  | 550 | 178 | 93 | 200 | 85 | 200 | 110 | 40 | 110    | 436207110 * |
| 1           | 6100      | 86 | 12  | 550 | 182 | 93 | 200 | 85 | 200 | 110 | 40 | 125    | 436207125   |
| 1           | 7000      | 86 | 16  | 550 | 182 | 93 | 200 | 85 | 200 | 110 | 40 | 160    | 436207160   |

הברז מסופק ללא מוט | \* מעבר מלא  
לקטרים נוספים אשר אינם מופיעים בטבלה ניתן לפנות לאנשי הקשר בפלסאון

## 4362Q7

## ברז כדורי לגז/מים - PE עם 2 ניקוזים

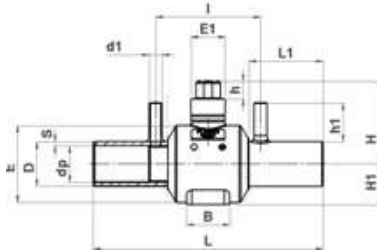

| כמות בקרטון | משקל בגרם | dp | s   | L   | L1  | B   | E   | E1 | H   | H1  | h  | d1 | קוטר d | מק"ט      |
|-------------|-----------|----|-----|-----|-----|-----|-----|----|-----|-----|----|----|--------|-----------|
| 2           | 5606      | 70 | 8.6 | 550 | 176 | 107 | 187 | 85 | 200 | 110 | 40 | 32 | 90     | 4362Q7090 |
| 2           | 5784      | 84 | 10  | 550 | 178 | 107 | 188 | 85 | 200 | 110 | 40 | 32 | 110    | 4362Q7110 |

הברז מסופק ללא מוט

## 300860

## מוט מגולוון לברז כדורי

| גודל ראש המוט (מ"מ) | מתאים לברז (מ"מ) | טווח טלסקופי (מטר) | מק"ט     |
|---------------------|------------------|--------------------|----------|
| 14                  | 25 - 40          | 0.6 - 0.9          | 30086009 |
| 14                  | 25 - 40          | 0.9 - 1.4          | 30086014 |
| 14                  | 25 - 40          | 1.3 - 2.1          | 30086021 |
| 30                  | 50 - 160         | 0.6 - 0.9          | 30086010 |
| 30                  | 50 - 160         | 0.9 - 1.4          | 30086015 |
| 30                  | 50 - 160         | 1.3 - 2.1          | 30086022 |



המוט מסופק ללא ידית

## מעבר פוליאטילן - צינור מתכת מצופה לריתוך 4927.003

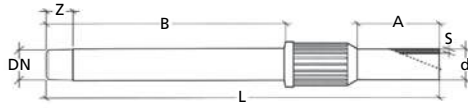

| מק"ט            | קוטר d x DN     | S     | Z  | B   | A   | L   | משקל בגרם | כמות בקרטון |
|-----------------|-----------------|-------|----|-----|-----|-----|-----------|-------------|
| 4927.003.025007 | 25 x 3/4"       | 3.00  | 30 | 300 | 90  | 460 | 64        | 21          |
| 4927.003.032010 | 32 x 1"         | 3.00  | 30 | 300 | 100 | 465 | 92        | 18          |
| 4927.003.040013 | 40 x 1.1/4"     | 3.70  | 30 | 300 | 105 | 465 | 122       | 12          |
| 4927.003.050015 | 50 x 1.1/2"     | 4.60  | 30 | 300 | 115 | 480 | 136       | 8           |
| 4927.003.063020 | 63 x 2"         | 5.80  | 30 | 300 | 120 | 480 | 200       | 6           |
| 4927.003.075025 | 75 x 2.1/2"     | 6.80  | 35 | 310 | 130 | 545 | 290       | 2           |
| 4927.003.090030 | 90 x 3"         | 8.20  | 40 | 310 | 150 | 560 | 370       | 2           |
| 4927.003.110040 | 110 x 4"        | 10.00 | 40 | 310 | 160 | 580 | 660       | 2           |
| 4927.003.125040 | 125 x 4"        | 11.40 | 40 | 310 | 160 | 580 | 690       | 2           |
| 4927.003.160060 | 160 x 6" (150)  | 14.60 | 40 | 310 | 160 | 600 | 1130      | 1           |
| 4927.003.180060 | 180 x 6" (150)  | 16.40 | 40 | 310 | 160 | 600 | 1150      | 1           |
| 4927.003.250100 | 250 x 10"       | 22.70 | 40 | 310 | 140 | 630 | 2570      | 1           |
| 4927.003.315120 | 315 x 12"       | 28.60 | 40 | 310 | 220 | 730 | 5200      | 1           |
| 4927.003.355120 | 355 x 12" (300) | 28.60 | 40 | 310 | 220 | 730 | 5200      | 1           |

ציפוי צהוב תקני, מיועד לשימוש במערכות מים וגפ"מ. לא מתאים לשימוש בגז טבעי.

## מעבר פוליאטילן - צינור מתכת מצופה הברגה 4927.001



| מק"ט            | קוטר d x R  | S    | B   | A   | L   | משקל בגרם | כמות בקרטון |
|-----------------|-------------|------|-----|-----|-----|-----------|-------------|
| 4927.001.025007 | 25 x 3/4"   | 3.00 | 300 | 90  | 460 | 64        | 21          |
| 4927.001.032010 | 32 x 1"     | 3.00 | 300 | 100 | 465 | 92        | 18          |
| 4927.001.040013 | 40 x 1.1/4" | 3.70 | 300 | 105 | 465 | 122       | 12          |
| 4927.001.050015 | 50 x 1.1/2" | 4.60 | 300 | 115 | 480 | 136       | 8           |
| 4927.001.063020 | 63 x 2"     | 5.80 | 300 | 120 | 480 | 200       | 6           |
| 4927.001.075025 | 75 x 2.1/2" | 6.80 | 310 | 130 | 545 | 290       | 2           |
| 4927.001.090030 | 90 x 3"     | 8.20 | 310 | 150 | 560 | 370       | 2           |

ציפוי צהוב תקני, מיועד לשימוש במערכות מים וגפ"מ. לא מתאים לשימוש בגז טבעי.

## 4927.002 מעבר קשת פוליאתילן 90° - צינור מתכת מצופה הברגה

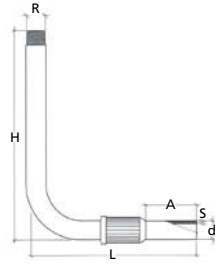

| כמות בקרטון | משקל בגרם | H   | A   | L   | S    | קוטר d x R  | מק"ט            |
|-------------|-----------|-----|-----|-----|------|-------------|-----------------|
| 70          | 180       | 800 | 90  | 500 | 3.00 | 25 x 3/4"   | 4927.002.025007 |
| 50          | 270       | 800 | 100 | 500 | 3.00 | 32 x 1"     | 4927.002.032010 |
| 32          | 370       | 800 | 105 | 550 | 3.70 | 40 x 1.1/4" | 4927.002.040013 |
| 28          | 430       | 800 | 115 | 600 | 4.60 | 50 x 1.1/2" | 4927.002.050015 |
| 18          | 630       | 800 | 120 | 620 | 5.80 | 63 x 2"     | 4927.002.063020 |

ציפוי זהוב תקני, מיועד לשימוש במערכות מים וגז"מ. לא מתאים לשימוש בגז טבעי.

## VA4928U7 מעבר פוליאתילן - נחושת לריתון

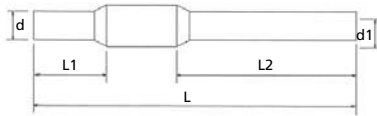

| כמות בקרטון | משקל בגרם | L   | L1  | L2  | קוטר d x d1 | מק"ט           |
|-------------|-----------|-----|-----|-----|-------------|----------------|
| 2           | 210       | 464 | 100 | 260 | 25 x 15     | VA4928U7025015 |
| 2           | 226       | 464 | 100 | 260 | 25 x 18     | VA4928U7025018 |
| 2           | 360       | 464 | 100 | 260 | 25 x 22     | VA4928U7025022 |
| 2           | 456       | 465 | 101 | 260 | 32 x 22     | VA4928U7032022 |
| 2           | 475       | 465 | 101 | 260 | 32 x 28     | VA4928U7032028 |
| 2           | 470       | 465 | 101 | 260 | 40 x 28     | VA4928U7040028 |

## 492107 מעבר הברגה חיצונית פליז

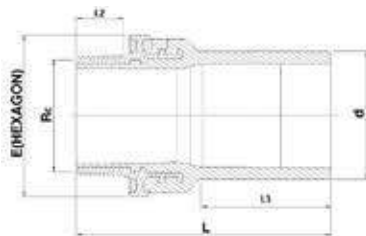

| משקל בגרם | E  | L   | L2 | L3 | קוטר d x Rc | מק"ט          |
|-----------|----|-----|----|----|-------------|---------------|
|           | 46 | 94  | 16 | 45 | 32-1        | 492107032010N |
|           | 46 | 92  | 16 | 48 | 40-1        | 492107040010N |
|           | 55 | 102 | 19 | 48 | 40-1.1/4    | 492107040013N |
|           | 65 | 112 | 19 | 56 | 50-1.1/2    | 492107050015N |
|           | 80 | 126 | 23 | 64 | 63-2        | 492107063020N |

מיועד למי שתייה

# תבריגי PA



## מחברי PA (פוליאמיד / ניילון) - תבריגים מתקדמים מחוזקים בסיבי זכוכית

אנו שמחים להציג את סדרת המחברים עם תבריגי PA המתקדמים שלנו, תוספת ייחודית של חוזק, גמישות ודיוק לכל יישום צנרת. קו מוצרים זה הינו הרחבה משמעותית של מבחר תבריגי PE, PP ופליז הקיימים בסל מוצרינו, ומהווה אלטרנטיבה עמידה וחזקה ללקוחות המעדיפים תבריגי פלסטיק על תבריגי מתכת שונים. נוסף לכך, הוא מציע פתרון רב-תכליתי לאלה המבקשים לחבר תבריגי פלסטיק עם תבריגי מתכת באופן חלק. בין שמדובר בתשתיות, בנייה, תעשייה או אינסטלציה, מחברי ה-PA המתוגרמים שלנו מבטיחים לך חיבורים ללא דליפות וכמובן – שקט נפשי.

**מאפיינים מכניים:**

- המחברים מיוצרים מפוליאמיד/ ניילון איכותי.
- החומר מפגין יציבות ממדיית ולכן שומר על צורתו וגודלו גם בתנאי סביבה משתנים.
- דרג PN16, אידיאלי ליישומים בסביבות לחץ גבוה, מאמצים ועומסים כבדים.
- עמידות גבוהה - עמיד בפני פגיעות בזכות סיבי הזכוכית המחזקים את החומר.
- מקדם חיכוך נמוך יחסית המבטיח חיבור חלק בעת שילוב עם חלקים מתוברגים העשויים מחומרים אחרים, כגון פליז, מגולוון ועוד. מאפיין זה מאפשר הרכבה ופירוק באופן חלק ומפחית את הסיכון להרס או נזק אחר לתבריג.
- בתבריגי PA אין צורך בתקינה של Lead free, דבר המפשט את התהליך.

**עמידות לקורוזיה:**

- PA אינו חשוף לקורוזיה, תכונה שמתאימה אותו ליישומי חוץ.

**התקנה קלה ופשוטה:**

- תוכנן להתקנה קלה ובטוחה תוך קיצור זמן ההתקנה.
- משקל נמוך: משקלו של PA קטן משמעותית מזה של פליז, ולכן הוא הבחירה המועדפת בתכנון או ביישום שבהם משקל מהווה גורם קריטי.
- מתאים לאנשי מקצוע ולחובבי עשה-זאת-בעצמך כאחד.
- ניתן לסובב את המחבר לכיוון הרצוי גם לאחר הידוק מלא של ההברגה.

**מגוון ישומים:**



**הסיבות לבחירת מחברי ה-PA של פלסאון:**

**מומחיות טכנית:**

- ברשותנו צוות אנשי מקצוע ערוך ומוכן לספק הנחיות ותמיכה מקצועית בכל עת.
- למעלה מ-60 שנות ניסיון הציבו אותנו בחוד החנית של תעשיית הפלסטיק.
- מטרתנו היא לסייע לך בבחירה הנכונה ליישומים שלך.

**אבטחת איכות:**

- מחברי ה-PA המתוברגים שלנו עוברים בדיקות קפדניות כדי להבטיח ביצועים מעולים.
- אנו מחויבים לספק מוצרים העומדים בתקני התעשייה המחמירים ביותר.

4921N7

מעבר PA הברגה חיצונית תבריג ניילון

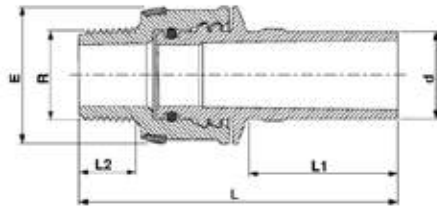

| מק"ט         | קוטר d x R | L2 | L1 | L   | E  | משקל בגרם | כמות בקרטון |
|--------------|------------|----|----|-----|----|-----------|-------------|
| 4921N7040007 | 40 x 3/4"  | 18 | 52 | 112 | 56 |           |             |
| 4921N7040010 | 40 x 1"    | 20 | 52 | 114 | 56 |           |             |
| 4921N7040013 | 40x1 1/4"  | 22 | 52 | 116 | 56 |           |             |
| 4921N7050013 | 50x1 1/4"  | 22 | 57 | 138 | 80 |           |             |
| 4921N7063020 | 63 x 2"    | 26 | 65 | 148 | 80 |           |             |

493107

מעבר הברגה פנימית פליז

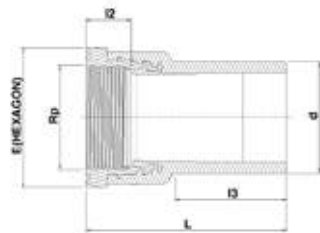

| מק"ט          | קוטר d x Rp | L3 | L2 | L   | E  | משקל בגרם |
|---------------|-------------|----|----|-----|----|-----------|
| 493107032010N | 32-1        | 45 | 16 | 84  | 50 |           |
| 493107063020N | 63-2        | 64 | 23 | 116 | 80 |           |

מיועד למי שתייה

4961L7

מעבר הברגה פנימית PE עם טבעת חיזוק

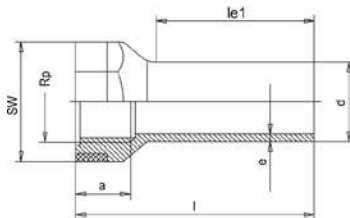

| מק"ט            | קוטר d x G  | a  | le1 | l   |
|-----------------|-------------|----|-----|-----|
| 4961L7020005    | 20 x 1/2"   | 16 | 41  | 58  |
| 4961L7025007    | 25 x 3/4"   | 18 | 41  | 63  |
| 4961L7032010    | 32 x 1"     | 21 | 44  | 71  |
| 4961L7040013    | 40 x 1.1/4" | 23 | 49  | 79  |
| 4961L7050015    | 50 x 1.1/2" | 24 | 55  | 84  |
| 4961L7063020    | 63 x 2"     | 29 | 63  | 97  |
| 4927.218.090030 | 90 x 3"     | -  | -   | 120 |



## 497107

## מעבר הברגה חיצונית PE

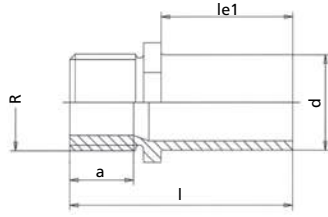

| l  | le1 | a  | קוטר d x R  | מק"ט         |
|----|-----|----|-------------|--------------|
| 58 | 41  | 14 | 20 x 1/2"   | 497107020005 |
| 61 | 41  | 14 | 25 x 3/4"   | 497107025007 |
| 69 | 44  | 18 | 32 x 1"     | 497107032010 |
| 75 | 49  | 19 | 40 x 1"     | 497107040010 |
| 75 | 49  | 19 | 40 x 1.1/4" | 497107040013 |
| 75 | 49  | 19 | 40 x 1.1/2" | 497107040015 |
| 82 | 55  | 20 | 50 x 1.1/2" | 497107050015 |
| 91 | 63  | 21 | 63 x 1.1/2" | 497107063015 |
| 91 | 63  | 21 | 63 x 2"     | 497107063020 |

## 4927.207

## מעבר הברגה חיצונית (פליז) - LF

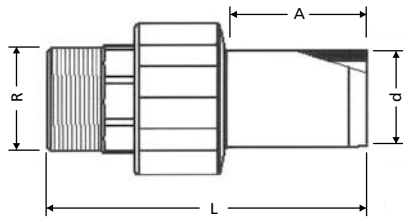

| כמות בקרטון | משקל בגרם | L   | A  | קוטר d x R  | מק"ט             |
|-------------|-----------|-----|----|-------------|------------------|
| 100         | 160       | 94  | 45 | 25 X 3/4"   | 4927.207.0025020 |
| 60          | 250       | 106 | 56 | 32 X 1"     | 4927.207.0032025 |
| 35          | 400       | 123 | 57 | 40 X 1.1/4" | 4927.207.0040032 |
| 30          | 540       | 126 | 57 | 50 X 1.1/2" | 4927.207.0050040 |
| 20          | 800       | 142 | 67 | 62 X 2"     | 4927.207.0063050 |
| 14          | 1200      | 156 | 76 | 75 X 2.1/2" | 4927.207.0075065 |
| 6           | 1710      | 149 | 80 | 90 X 3"     | 4927.207.0090080 |
| 4           | 2920      | 202 | 88 | 110 X 4"    | 4927.207.0110100 |

(LF) מיועד למי שתייה

4927.007

\* מעבר הברגה חיצונית (פליז)

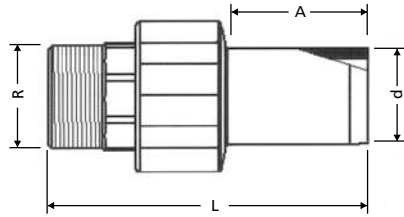

\* עד גמר המלאי

| כמות בקרטון | משקל (גר') | L   | A  | קוטר d x R  | מק"ט            |
|-------------|------------|-----|----|-------------|-----------------|
| 35          | 400        | 123 | 57 | 40 x 1.1/4" | 4927.007.040013 |
| 14          | 1200       | 156 | 76 | 75 x 2.1/2" | 4927.007.075025 |

לא מיועד למי שתייה

4927.208

מעבר הברגה פנימית (פליז) - LF

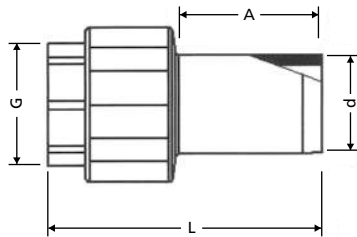

| כמות בקרטון | משקל בגרם | L   | A  | קוטר d x R  | מק"ט             |
|-------------|-----------|-----|----|-------------|------------------|
| 100         | 110       | 78  | 44 | 25 X 3/4"   | 4927.208.0025020 |
| 60          | 180       | 88  | 48 | 32 X 1"     | 4927.208.0032025 |
| 50          | 290       | 100 | 56 | 40 X 1.1/4" | 4927.208.0040032 |
| 35          | 370       | 102 | 57 | 50 X 1.1/2" | 4927.208.0050040 |
| 20          | 580       | 120 | 66 | 63 X 2"     | 4927.208.0063050 |
| 14          | 770       | 133 | 75 | 75 X 2.1/2" | 4927.208.0075065 |
| 10          | 1060      | 145 | 85 | 90 X 3"     | 4927.208.0090080 |
| 6           | 1850      | 165 | 88 | 110 X 4"    | 4927.208.0110100 |

(LF) מיועד למי שתייה

4927.008

\* מעבר הברגה פנימית (פליז)

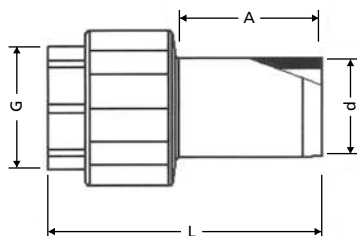

\* עד גמר המלאי

| כמות בקרטון | משקל בגרם | L   | A  | קוטר d x R  | מק"ט            |
|-------------|-----------|-----|----|-------------|-----------------|
| 60          | 180       | 88  | 48 | 32 x 1"     | 4927.008.032010 |
| 50          | 290       | 100 | 56 | 40 x 1.1/4" | 4927.008.040013 |

לא מיועד למי שתייה

4927.215

מעבר הברגה חיצונית (מגולוון)

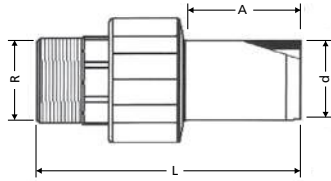

| קוטר R x d  | A  | L   | משקל בגרם | כמות בקרטון | מק"ט              |
|-------------|----|-----|-----------|-------------|-------------------|
| 25 x 3/4"   | 45 | 94  | 160       | 100         | 4927.215.025007 * |
| 40 x 1.1/4" | 57 | 123 | 400       | 35          | 4927.215.040013   |
| 50 x 1.1/2" | 57 | 126 | 540       | 30          | 4927.215.050015   |
| 63 x 2"     | 67 | 142 | 800       | 20          | 4927.215.063020   |
| 75 x 2.1/2" | 76 | 156 | 1200      | 14          | 4927.215.075025   |
| 90 x 3"     | 80 | 149 | 1710      | 6           | 4927.215.090030   |
| 110 x 4"    | 88 | 202 | 2920      | 4           | 4927.215.110040   |

\* עד גמר המלאי

4927.216

מעבר הברגה פנימית (מגולוון)

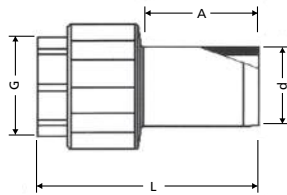

| קוטר R x d  | A  | L   | משקל בגרם | כמות בקרטון | מק"ט              |
|-------------|----|-----|-----------|-------------|-------------------|
| 25 x 3/4"   | 44 | 78  | 110       | 100         | 4927.216.025007 * |
| 40 x 1.1/4" | 56 | 100 | 290       | 50          | 4927.216.040013   |
| 50 x 1.1/2" | 57 | 102 | 370       | 35          | 4927.216.050015   |
| 63 x 2"     | 66 | 120 | 580       | 20          | 4927.216.063020   |
| 75 x 2.1/2" | 75 | 133 | 770       | 14          | 4927.216.075025   |
| 90 x 3"     | 85 | 145 | 1060      | 10          | 4927.216.090030   |
| 110 x 4"    | 88 | 165 | 1850      | 6           | 4927.216.110040   |

\* עד גמר המלאי

495104

אביזר מעבר - הברגה חיצונית (נירוסטה)

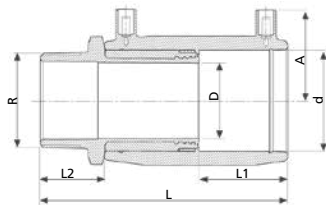

| קוטר R x d  | A  | D  | L2 | L1 | L   | משקל בגרם | כמות בקרטון | מק"ט         |
|-------------|----|----|----|----|-----|-----------|-------------|--------------|
| 32 x 1.1/2" | 42 | 23 | 36 | 42 | 124 | 404       | 60          | 495104032015 |
| 40 x 1.1/4" | 46 | 29 | 36 | 47 | 133 | 470       | 54          | 495104040013 |
| 40 x 1.1/2" | 46 | 29 | 36 | 47 | 133 | 483       | 54          | 495104040015 |
| 50 x 1.1/2" | 51 | 38 | 36 | 49 | 137 | 547       | 48          | 495104050015 |
| 63 x 1.1/2" | 57 | 48 | 36 | 57 | 153 | 845       | 30          | 495104063015 |
| 63 x 2"     | 57 | 48 | 41 | 57 | 158 | 921       | 30          | 495104063020 |

4921N4

מצמד PA מעבר EF הברגה חיצונית ניילון

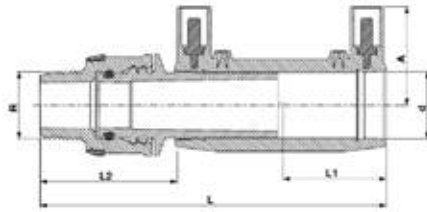

| כמות בקרטון | משקל בגרם | L   | L1 | L2 | A  | קוטר d x R | מק"ט         |
|-------------|-----------|-----|----|----|----|------------|--------------|
| 260         | 0.09      | 128 | 37 | 52 | 35 | 20X1/2"    | 4921N4020005 |
| 260         | 0.09      | 129 | 37 | 53 | 35 | 20X3/4"    | 4921N4020007 |
| 240         | 0.09      | 131 | 37 | 55 | 35 | 20X1"      | 4921N4020010 |
| 260         | 0.00      | 132 | 40 | 49 | 37 | 25X1/2"    | 4921N4025005 |
| 260         | 0.00      | 133 | 40 | 50 | 37 | 25X3/4"    | 4921N4025007 |
| 240         | 0.10      | 135 | 40 | 52 | 37 | 25X1"      | 4921N4025010 |
| 140         | 0.18      | 156 | 44 | 66 | 41 | 32X3/4"    | 4921N4032007 |
| 160         | 0.19      | 158 | 44 | 68 | 41 | 32X1"      | 4921N4032010 |
|             |           | 161 | 44 | 71 | 41 | 32X1.1/4"  | 4921N4032013 |
|             |           | 161 | 44 | 71 | 41 | 32X1.1/2"  | 4921N4032015 |
|             |           | 162 | 48 | 64 | 46 | 40X3/4"    | 4921N4040007 |
|             |           | 164 | 48 | 66 | 46 | 40X1"      | 4921N4040010 |
| 100         | 0.25      | 167 | 48 | 69 | 46 | 40X1.1/4"  | 4921N4040013 |
|             |           | 167 | 48 | 69 | 46 | 40X1.1/2"  | 4921N4040015 |
|             |           | 190 | 50 | 88 | 51 | 50X1.1/4"  | 4921N4050013 |
| 64          | 0.47      | 190 | 50 | 88 | 51 | 50X1.1/2"  | 4921N4050015 |
|             |           | 194 | 50 | 92 | 51 | 50X2"      | 4921N4050020 |
|             |           | 205 | 58 | 87 | 58 | 63X1.1/4"  | 4921N4063013 |
|             |           | 205 | 58 | 87 | 58 | 63X1.1/2"  | 4921N4063015 |
| 40          | 0.58      | 209 | 58 | 91 | 58 | 63X2"      | 4921N4063020 |

492104

אביזר מעבר - הברגה חיצונית (פליז)

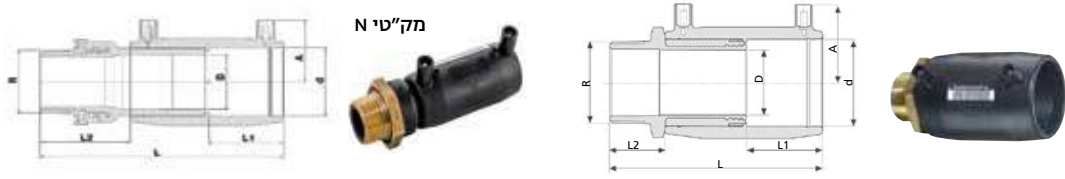

| מק"ט          | קוטר d x R  | A  | D  | L2 | L1 | L   | משקל בגרם | כמות בקרטון |
|---------------|-------------|----|----|----|----|-----|-----------|-------------|
| 492104020005  | 20 x 1/2"   | 34 | 14 | 29 | 37 | 105 | 129       | 200         |
| 492104025007  | 25 x 3/4"   | 37 | 19 | 29 | 40 | 111 | 150       | 150         |
| 492104032005  | 32 x 1/2"   | 42 | 23 | 29 | 42 | 117 | 241       | 100         |
| 492104032007  | 32 x 3/4"   | 42 | 23 | 29 | 42 | 117 | 263       | 100         |
| 492104032010N | 32 x 1"     | 42 | 23 | 34 | 42 | 122 | 285       | 100         |
| 492104032013  | 32 x 1.1/4" | 42 | 23 | 36 | 42 | 124 | 393       | 60          |
| 492104032015  | 32 x 1.1/2" | 42 | 23 | 36 | 42 | 124 | 404       | 60          |
| 492104040010N | 40 x 1"     | 46 | 29 | 34 | 47 | 131 | 409       | 72          |
| 492104040013N | 40 x 1.1/4" | 46 | 29 | 36 | 47 | 133 | 470       | 54          |
| 492104040015  | 40 x 1.1/2" | 46 | 29 | 36 | 47 | 133 | 483       | 54          |
| 492104040020N | 40 x 2"     | 46 | 29 | 41 | 47 | 138 | 500       | 36          |
| 492104050010  | 50 x 1"     | 51 | 38 | 34 | 49 | 135 | 513       | 48          |
| 492104050013  | 50 x 1.1/4" | 51 | 38 | 36 | 49 | 137 | 569       | 48          |
| 492104050015N | 50 x 1.1/2" | 51 | 38 | 36 | 49 | 137 | 547       | 48          |
| 492104050020N | 50 x 2"     | 51 | 38 | 41 | 49 | 142 | 748       | 30          |
| 492104063013  | 63 x 1.1/4" | 57 | 48 | 36 | 57 | 153 | 884       | 30          |
| 492104063015  | 63 x 1.1/2" | 57 | 48 | 36 | 57 | 153 | 845       | 30          |
| 492104063020N | 63 x 2"     | 57 | 48 | 41 | 57 | 158 | 921       | 30          |
| 492104075020  | 75 x 2"     | 64 | 59 | 41 | 61 | 167 | 1305      | 16          |
| 492104075025  | 75 x 2.1/2" | 64 | 59 | 46 | 61 | 172 | 1500      | 16          |
| 492104090020N | 90 x 2"     | —  | —  | —  | —  | —   | —         | —           |

לא מיועד למי שתיה למעט מק"טי N

497104

מצמד מעבר - הברגה חיצונית PE



| מק"ט         | קוטר d x R  | L1 | A  | L   | D  | משקל בגרם | כמות בקרטון |
|--------------|-------------|----|----|-----|----|-----------|-------------|
| 497104020005 | 20 x 1/2"   | 21 | 34 | 97  | 14 | 129       | 200         |
| 497104025007 | 25 x 3/4"   | 31 | 37 | 113 | 18 | 61        | 200         |
| 497104032010 | 32 x 1"     | 35 | 42 | 123 | 24 | 92        | 200         |
| 497104040010 | 40 x 1"     | 37 | 46 | 134 | 30 | 146       | 144         |
| 497104040013 | 40 x 1.1/4" | 40 | 46 | 137 | 30 | 152       | 144         |
| 497104040015 | 40 x 1.1/2" | 40 | 46 | 137 | 30 | 159       | 144         |
| 497104050015 | 50 x 1.1/2" | 40 | 51 | 141 | 38 | 238       | 96          |
| 497104063015 | 63 x 1.1/2" | 44 | 57 | 161 | 48 | 371       | 40          |
| 497104063020 | 63 x 2"     | 48 | 57 | 165 | 48 | 450       | 40          |

493104

אביזר מעבר - הברגה פנימית (פליז)

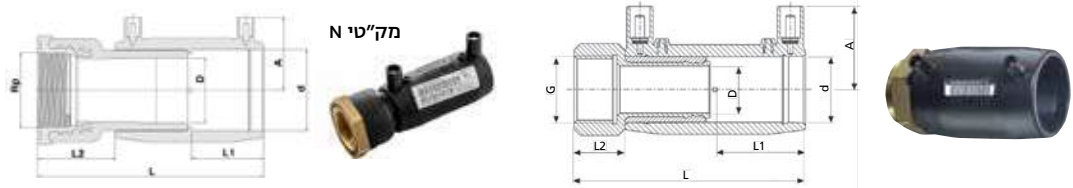

| מק"ט          | קוטר d x G  | A  | D  | L2 | L1 | L   | משקל בגרם | כמות בקרטון |
|---------------|-------------|----|----|----|----|-----|-----------|-------------|
| 493104020005  | 20 x 1/2"   | 35 | 14 | 20 | 37 | 96  | 130       | 200         |
| 493104025007  | 25 x 3/4"   | 38 | 19 | 23 | 40 | 105 | 145       | 150         |
| 493104032007  | 32 x 3/4"   | 42 | 23 | 25 | 42 | 113 | 316       | 100         |
| 493104032010N | 32 x 1"     | 43 | 27 | 40 | 44 | 130 | 265       | 100         |
| 493104032015  | 32 x 1.1/2" | 42 | 23 | 25 | 42 | 113 | 410       | 100         |
| 493104040010  | 40 x 1"     | 46 | 29 | 25 | 47 | 122 | 507       | 54          |
| 493104040013  | 40 x 1.1/4" | 46 | 29 | 25 | 47 | 122 | 407       | 54          |
| 493104040015  | 40 x 1.1/2" | 46 | 29 | 25 | 47 | 122 | 419       | 54          |
| 493104050015  | 50 x 1.1/2" | 51 | 38 | 25 | 49 | 126 | 491       | 48          |
| 493104050020  | 50 x 2"     | 51 | 38 | 30 | 49 | 131 | 685       | 40          |
| 493104063015  | 63 x 1.1/2" | 57 | 48 | 30 | 57 | 147 | 975       | 24          |
| 493104063020N | 63 x 2"     | 58 | 49 | 62 | 57 | 179 | 879       | 30          |

לא מיועד למי שתיה למעט מק"ט N

זיזת 90° PA מעבר הברגה חיצונית תבריג ניילון 4925N4

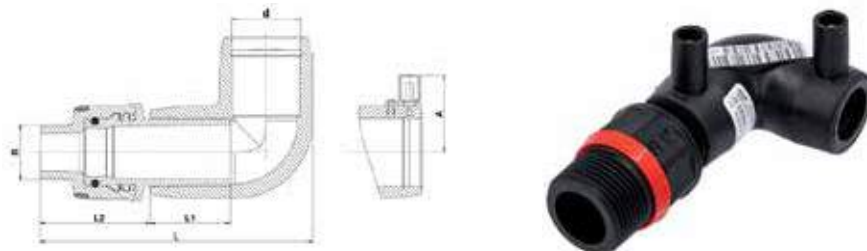

| מק"ט         | קוטר d x R | A  | L2 | L1 | L   | משקל בגרם | כמות בקרטון |
|--------------|------------|----|----|----|-----|-----------|-------------|
| 4925N4020005 | 20X1/2"    | 54 | 54 | 35 | 124 |           |             |
| 4925N4020007 | 20X3/4"    | 54 | 55 | 35 | 125 |           |             |
| 4925N4020010 | 20X1"      | 54 | 57 | 35 | 127 |           |             |
| 4925N4032007 | 32X3/4"    | 41 | 66 | 44 | 150 | 0.21      | 130         |
| 4925N4032010 | 32X1"      | 41 | 68 | 44 | 152 |           |             |
| 4925N4032013 | 32X1.1/4"  | 41 | 71 | 44 | 155 |           |             |
| 4925N4032015 | 32X1.1/2"  | 41 | 71 | 44 | 155 |           |             |
| 4925N4040007 | 40X3/4"    | 45 | 67 | 48 | 164 |           |             |
| 4925N4040010 | 40X1"      | 45 | 69 | 48 | 166 |           |             |
| 4925N4040013 | 40X1.1/4"  | 45 | 71 | 48 | 168 | 0.27      | 100         |
| 4925N4040015 | 40X1.1/2"  | 45 | 71 | 48 | 168 |           |             |
| 4925N4050013 | 50X1.1/4"  | 50 | 89 | 49 | 199 |           |             |
| 4925N4050015 | 50X1.1/2"  | 50 | 89 | 49 | 199 |           |             |
| 4925N4050020 | 50X2"      | 50 | 93 | 49 | 203 |           |             |
| 4925N4063013 | 63X1.1/4"  | 56 | 86 | 58 | 218 |           |             |
| 4925N4063015 | 63X1.1/2"  | 56 | 86 | 58 | 218 |           |             |
| 4925N4063020 | 63X2"      | 56 | 90 | 58 | 222 |           |             |

495504

זווית 90° מעבר - הברגה חיצונית (נירוסטה)

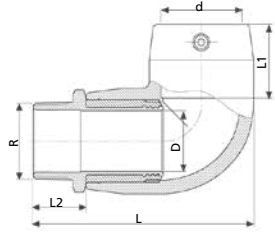

| כמות בקרטון | משקל בגרם | L   | L1 | L2 | D  | קוטר d x R  | מק"ט         |
|-------------|-----------|-----|----|----|----|-------------|--------------|
| 48          | 500       | 128 | 44 | 36 | 29 | 40 x 1.1/4" | 495504040013 |
| 48          | 510       | 128 | 44 | 36 | 29 | 40 x 1.1/2" | 495504040015 |
| 24          | 1040      | 167 | 57 | 36 | 48 | 63 x 1.1/2" | 495504063015 |
| 24          | 1125      | 172 | 57 | 41 | 48 | 63 x 2"     | 495504063020 |

492504

זווית 90° מעבר - הברגה חיצונית (פליז)

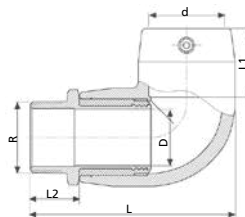
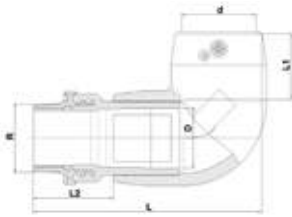

| כמות בקרטון | משקל בגרם | L   | L1 | L2 | D  | קוטר d x R  | מק"ט          |
|-------------|-----------|-----|----|----|----|-------------|---------------|
| 400         | 153       | 95  | 35 | 29 | 14 | 20 x 1/2"   | 492504020005  |
| 84          | 259       | 112 | 40 | 29 | 23 | 32 x 1/2"   | 492504032005  |
| 84          | 262       | 112 | 40 | 29 | 23 | 32 x 3/4"   | 492504032007  |
| 84          | 300       | 117 | 40 | 34 | 23 | 32 x 1"     | 492504032010N |
| 60          | 419       | 119 | 40 | 36 | 23 | 32 x 1.1/4" | 492504032013  |
| 60          | 436       | 119 | 40 | 36 | 23 | 32 x 1.1/2" | 492504032015  |
| 48          | 458       | 126 | 44 | 34 | 29 | 40 x 1"     | 492504040010N |
| 48          | 500       | 128 | 44 | 36 | 29 | 40 x 1.1/4" | 492504040013N |
| 48          | 510       | 128 | 44 | 36 | 29 | 40 x 1.1/2" | 492504040015  |
| 40          | 725       | 133 | 44 | 41 | 29 | 40 x 2"     | 492504040020  |
| 42          | 624       | 142 | 48 | 34 | 38 | 50 x 1"     | 492504050010  |
| 36          | 679       | 144 | 48 | 36 | 38 | 50 x 1.1/4" | 492504050013  |
| 36          | 655       | 144 | 48 | 36 | 38 | 50 x 1.1/2" | 492504050015N |
| 30          | 806       | 149 | 48 | 41 | 38 | 50 x 2"     | 492504050020  |
| 24          | 985       | 167 | 57 | 36 | 48 | 63 x 1.1/4" | 492504063013  |
| 24          | 1040      | 167 | 57 | 36 | 48 | 63 x 1.1/2" | 492504063015  |
| 24          | 1125      | 172 | 57 | 41 | 48 | 63 x 2"     | 492504063020N |
| 16          | 1450      | 199 | 69 | 41 | 59 | 75 x 2"     | 492504075020  |
| 16          | 1649      | 204 | 69 | 46 | 59 | 75 x 2.1/2" | 492504075025  |

לא מיועד למי שתיה למעט מק"טי N



497504

זוית 90° מעבר - הברגה חיצונית PE

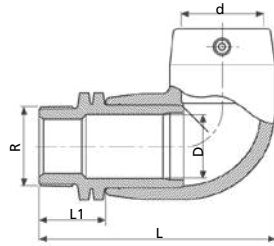

| כמות בקרטון | משקל בגרם | D  | L   | L1 | קוטר d x R  | מק"ט         |
|-------------|-----------|----|-----|----|-------------|--------------|
| 200         | 77        | 18 | 97  | 31 | 25 x 3/4"   | 497504025007 |
| 96          | 120       | 24 | 118 | 35 | 32 x 1"     | 497504032010 |
| 48          | 187       | 30 | 129 | 37 | 40 x 1"     | 497504040010 |
| 48          | 202       | 30 | 132 | 40 | 40 x 1.1/4" | 497504040013 |
| 48          | 250       | 30 | 132 | 40 | 40 x 1.1/2" | 497504040015 |
| 48          | 296       | 38 | 148 | 40 | 50 x 1.1/2" | 497504050015 |
| 24          | 458       | 48 | 175 | 44 | 63 x 1.1/2" | 497504063015 |
| 32          | 471       | 48 | 179 | 48 | 63 x 2"     | 497504063020 |

4926N4 זוית 45° PA מעבר הברגה חיצונית תבריג ניילון

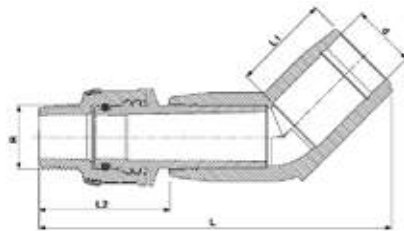

| כמות בקרטון | משקל בגרם | L   | L1 | L2 | A  | קוטר d x R | מק"ט         |
|-------------|-----------|-----|----|----|----|------------|--------------|
| 200         |           | 169 | 44 | 66 | 41 | 32X3/4"    | 4926N4032007 |
| 160         | 0.20      | 171 | 44 | 68 | 41 | 32X1"      | 4926N4032010 |
| 100         | 0.20      | 174 | 44 | 71 | 41 | 32X1.1/4"  | 4926N4032013 |
|             |           | 174 | 44 | 71 | 41 | 32X1.1/2"  | 4926N4032015 |
|             |           | 182 | 48 | 67 | 45 | 40X3/4"    | 4926N4040007 |
|             |           | 184 | 48 | 69 | 45 | 40X1"      | 4926N4040010 |
|             |           | 186 | 48 | 71 | 45 | 40X1.1/4"  | 4926N4040013 |
| 100         | 0.26      | 186 | 48 | 71 | 45 | 40X1.1/2"  | 4926N4040015 |
|             |           | 214 | 49 | 89 | 50 | 50X1.1/4"  | 4926N4050013 |
| 46          | 0.49      | 214 | 49 | 89 | 50 | 50X1.1/2"  | 4926N4050015 |
|             |           | 218 | 49 | 93 | 50 | 50X2"      | 4926N4050020 |
|             |           | 236 | 58 | 86 | 56 | 63X1.1/4"  | 4926N4063013 |
|             |           | 236 | 58 | 86 | 56 | 63X1.1/2"  | 4926N4063015 |
|             |           | 240 | 58 | 90 | 56 | 63X2"      | 4926N4063020 |

492604

זוית 45° מעבר - הברגה חיצונית (פליז)

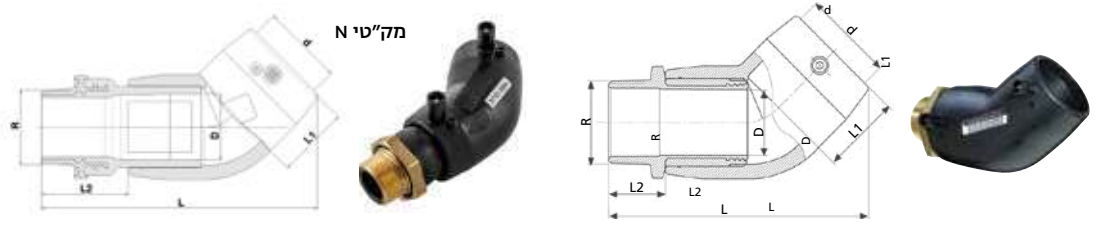

| מק"ט          | קוטר d x R  | D  | L2 | L1 | L   | משקל בגרם | כמות בקרטון |
|---------------|-------------|----|----|----|-----|-----------|-------------|
| 492604032005  | 32 x 1/2"   | 23 | 29 | 39 | 124 | 249       | 84          |
| 492604032007  | 32 x 3/4"   | 23 | 29 | 39 | 123 | 250       | 84          |
| 492604032010N | 32 x 1"     | 23 | 34 | 39 | 129 | 375       | 72          |
| 492604032013  | 32 x 1.1/4" | 23 | 36 | 39 | 130 | 479       | 48          |
| 492604032015  | 32 x 1.1/2" | 23 | 36 | 39 | 130 | 488       | 48          |
| 492604040010N | 40 x 1"     | 29 | 34 | 44 | 142 | 433       | 60          |
| 492604040013N | 40 x 1.1/4" | 29 | 36 | 44 | 144 | 485       | 60          |
| 492604040015  | 40 x 1.1/2" | 29 | 36 | 44 | 144 | 510       | 48          |
| 492604050010  | 50 x 1"     | 38 | 36 | 49 | 161 | 610       | 48          |
| 492604050013  | 50 x 1.1/4" | 38 | 36 | 49 | 161 | 600       | 48          |
| 492604050015N | 50 x 1.1/2" | 38 | 36 | 49 | 160 | 590       | 48          |
| 492604050020  | 50 x 2"     | 38 | 41 | 49 | 165 | 775       | 30          |
| 492604063013  | 63 x 1.1/4" | 48 | 36 | 57 | 184 | 927       | 24          |
| 492604063015  | 63 x 1.1/2" | 48 | 36 | 57 | 184 | 860       | 24          |
| 492604063020N | 63 x 2"     | 48 | 41 | 57 | 189 | 953       | 24          |
| 492604075020  | 75 x 2"     | 59 | 41 | 71 | 221 | 1399      | 16          |
| 492604075025  | 75 x 2.1/2" | 59 | 46 | 71 | 226 | 1600      | 16          |

לא מיועד למי שתיה למעט מק"ט N

497604

זוית 45° מעבר - הברגה חיצונית PE

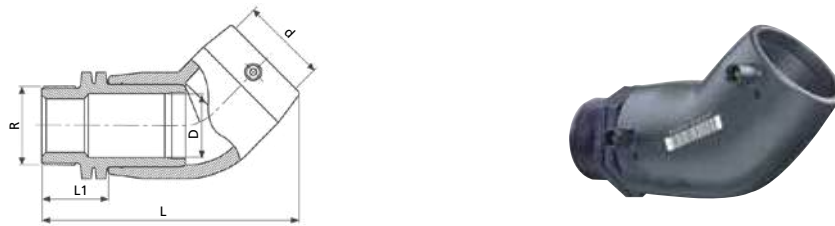

| מק"ט         | קוטר d x R  | L1 | L   | D  | משקל בגרם | כמות בקרטון |
|--------------|-------------|----|-----|----|-----------|-------------|
| 497604032010 | 32 x 1"     | 35 | 141 | 24 | 150       | 96          |
| 497604040010 | 40 x 1"     | 37 | 145 | 30 | 175       | 96          |
| 497604040013 | 40 x 1.1/4" | 40 | 148 | 30 | 185       | 96          |
| 497604040015 | 40 x 1.1/2" | 40 | 148 | 30 | 185       | 96          |
| 497604050015 | 50 x 1.1/2" | 49 | 165 | 38 | 271       | 48          |
| 497604063015 | 63 x 1.1/2" | 44 | 192 | 48 | 465       | 24          |
| 497604063020 | 63 x 2"     | 48 | 196 | 48 | 470       | 32          |

493504

זוית 90° מעבר - הברגה פנימית (פליז)



| מק"ט          | קוטר d x G  | D  | L2 | L1 | L   | משקל בגרם | כמות בקרטון |
|---------------|-------------|----|----|----|-----|-----------|-------------|
| 493504020005  | 20 x 1/2"   | 14 | 20 | 35 | 86  | 142       | 400         |
| 493504025007  | 25 x 3/4"   | 19 | 23 | 37 | 89  | 160       | 120         |
| 493504032007  | 32 x 3/4"   | 23 | 25 | 40 | 108 | 280       | 96          |
| 493504032010N | 32 x 1"     | 27 | 42 | 39 | 123 | 280       | 48          |
| 493504040010  | 40 x 1"     | 29 | 25 | 44 | 117 | 535       | 36          |
| 493504040013  | 40 x 1.1/4" | 29 | 25 | 44 | 117 | 432       | 48          |
| 493504040015  | 40 x 1.1/2" | 29 | 25 | 44 | 117 | 453       | 48          |
| 493504050015  | 50 x 1.1/2" | 38 | 25 | 48 | 133 | 560       | 40          |
| 493504050020  | 50 x 2"     | 38 | 30 | 48 | 138 | 744       | 24          |
| 493504063015  | 63 x 1.1/2" | 48 | 30 | 57 | 161 | 1072      | 24          |
| 493504063020N | 63 x 2"     | 49 | 62 | 58 | 193 | 959       | 24          |

לא מיועד למי שתיה למעט מק"טי N

493604

זוית 45° מעבר - הברגה פנימית (פליז)

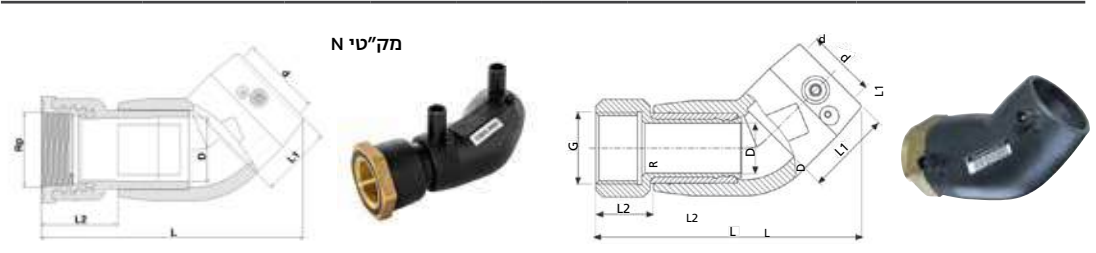

| מק"ט          | קוטר d x G  | D  | L2 | L1 | L   | משקל בגרם | כמות בקרטון |
|---------------|-------------|----|----|----|-----|-----------|-------------|
| 493604032010N | 32 x 1"     | 27 | 40 | 44 | 141 | 342       | 96          |
| 493604040010  | 40 x 1"     | 29 | 25 | 44 | 133 | 510       | 48          |
| 493604040013  | 40 x 1.1/4" | 29 | 25 | 44 | 133 | 419       | 48          |
| 493604040015  | 40 x 1.1/2" | 29 | 25 | 44 | 133 | 479       | 48          |
| 493604050015  | 50 x 1.1/2" | 38 | 25 | 49 | 150 | 532       | 48          |
| 493604050020  | 50 x 2"     | 38 | 30 | 49 | 155 | 714       | 48          |
| 493604063015  | 63 x 1.1/2" | 48 | 30 | 57 | 178 | 1019      | 24          |
| 493604063020N | 63 x 2"     | 48 | 62 | 58 | 208 | 912       | 24          |

לא מיועד למי שתיה למעט מק"טי N

### 494104

### מעבר רקורד - הברגה פנימית (פליז)

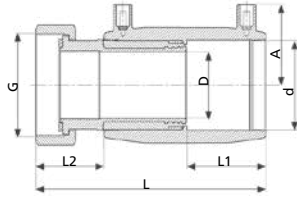

| כמות בקרטון | משקל בגרם | L   | L1 | L2 | D  | A  | קוטר d x G  | מק"ט         |
|-------------|-----------|-----|----|----|----|----|-------------|--------------|
| 200         | 150       | 106 | 37 | 30 | 14 | 34 | 20 x 3/4"   | 494104020007 |
| 140         | 150       | 112 | 40 | 30 | 14 | 37 | 25 x 3/4"   | 494104025007 |
| 140         | 200       | 115 | 40 | 33 | 19 | 37 | 25 x 1"     | 494104025010 |
| 78          | 260       | 124 | 42 | 36 | 19 | 42 | 32 x 1"     | 494104032010 |
| 52          | 310       | 124 | 42 | 36 | 23 | 42 | 32 x 1.1/4" | 494104032013 |
| 32          | 444       | 135 | 47 | 38 | 29 | 45 | 40 x 1.1/2" | 494104040015 |
| 32          | 709       | 141 | 49 | 41 | 38 | 52 | 50 x 2"     | 494104050020 |
| 28          | 770       | 161 | 57 | 44 | 38 | 57 | 63 x 2"     | 494104063020 |
| 20          | 1154      | 166 | 57 | 49 | 48 | 57 | 63 x 2.1/2" | 494104063025 |

לא מיועד למי שתיה

### 494504

### זוית רקורד 90° - הברגה פנימית (פליז)

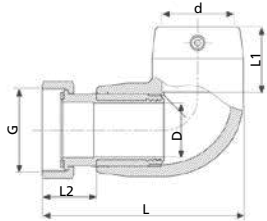

| כמות בקרטון | משקל בגרם | L   | L1 | L2 | D  | קוטר d x G  | מק"ט         |
|-------------|-----------|-----|----|----|----|-------------|--------------|
| 140         | 164       | 96  | 35 | 30 | 14 | 20 x 3/4"   | 494504020007 |
| 140         | 164       | 96  | 37 | 30 | 14 | 25 x 3/4"   | 494504025007 |
| 105         | 164       | 99  | 37 | 33 | 19 | 25 x 1"     | 494504025010 |
| 70          | 164       | 119 | 40 | 36 | 19 | 32 x 1"     | 494504032010 |
| 70          | 324       | 119 | 40 | 36 | 23 | 32 x 1.1/4" | 494504032013 |
| 48          | 490       | 132 | 44 | 40 | 29 | 40 x 1.1/2" | 494504040015 |
| 30          | 779       | 149 | 48 | 41 | 38 | 50 x 2"     | 494504050020 |
| 16          | 1024      | 175 | 57 | 44 | 41 | 63 x 2"     | 494504063020 |
| 18          | 1245      | 180 | 57 | 49 | 48 | 63 x 2.1/2" | 494504063025 |

לא מיועד למי שתיה

### 494604

### זוית רקורד 45° - הברגה פנימית (פליז)

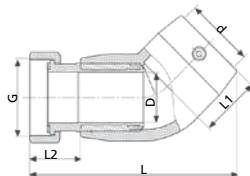

| כמות בקרטון | משקל בגרם | L   | L1 | L2 | D  | קוטר d x G  | מק"ט         |
|-------------|-----------|-----|----|----|----|-------------|--------------|
| 70          | 164       | 131 | 39 | 36 | 19 | 32 x 1"     | 494604032010 |
| 56          | 400       | 129 | 39 | 34 | 23 | 32 x 1.1/4" | 494604032013 |
| 48          | 469       | 146 | 44 | 38 | 29 | 40 x 1.1/2" | 494604040015 |
| 30          | 740       | 166 | 49 | 41 | 38 | 50 x 2"     | 494604050020 |
| 18          | 950       | 189 | 57 | 41 | 38 | 63 x 2"     | 494604063020 |
| 18          | 1184      | 197 | 57 | 44 | 48 | 63 x 2.1/2" | 494604063025 |

לא מיועד למי שתיה

460607 / 490607

זווית 45° ארוך (ספיגוט)

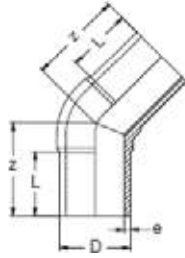

| SDR17     | SDR11     |     |     | SDR17     | SDR11     |        |
|-----------|-----------|-----|-----|-----------|-----------|--------|
| משקל בגרם | משקל בגרם | Z   | L   | מק"ט      | מק"ט      | קוטר d |
| —         | 2.3       | 41  | 35  | —         | 490607025 | 25     |
| —         | 3         | 48  | 40  | —         | 490607032 | 32     |
| —         | 3.7       | 58  | 44  | —         | 490607040 | 40     |
| —         | 4.6       | 74  | 54  | —         | 490607050 | 50     |
| 3.8       | 5.8       | 82  | 70  | 460607063 | 490607063 | 63     |
| 4.5       | 6.9       | 98  | 76  | 460607075 | 490607075 | 75     |
| 5.4       | 8.2       | 120 | 84  | 460607090 | 490607090 | 90     |
| 6.6       | 10        | 130 | 89  | 460607110 | 490607110 | 110    |
| 7.4       | 11.4      | 145 | 100 | 460607125 | 490607125 | 125    |
| 8.3       | 12.7      | 154 | 104 | 460607140 | 490607140 | 140    |
| 9.5       | 14.6      | 168 | 111 | 460607160 | 490607160 | 160    |
| 10.7      | 16.4      | 185 | 118 | 460607180 | 490607180 | 180    |
| 11.9      | 18.2      | 202 | 127 | 460607200 | 490607200 | 200    |
| 13.4      | 20.5      | 216 | 135 | 460607225 | 490607225 | 225    |
| 14.8      | 22.7      | 233 | 141 | 460607250 | 490607250 | 250    |
| 16.6      | 25.4      | 242 | 145 | 460607280 | 490607280 | 280    |
| 18.7      | 28.6      | 265 | 165 | 460607315 | 490607315 | 315    |
| 21.1      | 32.2      | 317 | 170 | 460607355 | 490607355 | 355    |
| 23.7      | 36.6      | 346 | 187 | 460607400 | 490607400 | 400    |
| 26.7      | 40.9      | 375 | 202 | 460607450 | 490607450 | 450    |
| 29.7      | 45.4      | 410 | 222 | 460607500 | 490607500 | 500    |

460507 / 490507

זוית 90° ארוך (ספיגוט)

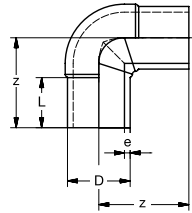

| SDR17     | SDR11     |     |     | SDR17     | SDR11     |        |
|-----------|-----------|-----|-----|-----------|-----------|--------|
| משקל בגרם | משקל בגרם | L   | Z   | מק"ט      | מק"ט      | קוטר D |
| 132       | 120       | 61  | 95  | 460507050 | 490507050 | 50     |
| 230       | 270       | 67  | 115 | 460507063 | 490507063 | 63     |
| 360       | 420       | 78  | 128 | 460507075 | 490507075 | 75     |
| 520       | 620       | 78  | 141 | 460507090 | 490507090 | 90     |
| 890       | 1005      | 85  | 157 | 460507110 | 490507110 | 110    |
| 1030      | 1500      | 103 | 169 | 460507125 | 490507125 | 125    |
| 1610      | 2280      | 120 | 200 | 460507140 | 490507140 | 140    |
| 2330      | 3080      | 117 | 220 | 460507160 | 490507160 | 160    |
| 3040      | 4440      | 142 | 247 | 460507180 | 490507180 | 180    |
| 4610      | 6800      | 122 | 317 | 460507200 | 490507200 | 200    |
| 6410      | 9200      | 131 | 351 | 460507225 | 490507225 | 225    |
| 9830      | 13120     | 133 | 382 | 460507250 | 490507250 | 250    |
| 13,710    | 18340     | 153 | 432 | 460507280 | 490507280 | 280    |
| 19,350    | 25130     | 154 | 471 | 460507315 | 490507315 | 315    |
| 22,700    | 34030     | 180 | 560 | 460507355 | 490507355 | 355    |
| —         | 46900     | 190 | 625 | 460507400 | 490507400 | 400    |
| —         | 69120     | 195 | 645 | 460507450 | 490507450 | 450    |

חדש!

460407 / 490407

הסתעפות 90° ארוך (ספיגוט)

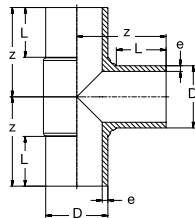

| SDR17     | SDR11     |     |     | SDR17     | SDR11     |                 |
|-----------|-----------|-----|-----|-----------|-----------|-----------------|
| משקל בגרם | משקל בגרם | L   | Z   | מק"ט      | מק"ט      | קוטר D          |
| 130       | 180       | 61  | 95  | 460407050 | 490407050 | 50 x 50 x 50    |
| 320       | 390       | 67  | 114 | 460407063 | 490407063 | 63 x 63 x 63    |
| 480       | 550       | 73  | 121 | 460407075 | 490407075 | 75 x 75 x 75    |
| 840       | 1000      | 82  | 153 | 460407090 | 490407090 | 90 x 90 x 90    |
| 1330      | 1620      | 98  | 172 | 460407110 | 490407110 | 110 x 110 x 110 |
| 3450      | 4300      | 124 | 225 | 460407160 | 490407160 | 160 x 160 x 160 |
| 5600      | 8300      | 123 | 250 | 460407200 | 490407200 | 200 x 200 x 200 |
| 8200      | 11700     | 129 | 276 | 460407225 | 490407225 | 225 x 225 x 225 |
| 9400      | 14800     | 132 | 288 | 460407250 | 490407250 | 250 x 250 x 250 |
| 12600     | 18700     | 132 | 309 | 460407280 | 490407280 | 280 x 280 x 280 |
| 18200     | 26200     | 153 | 346 | 460407315 | 490407315 | 315 x 315 x 315 |
| 25800     | 39800     | 165 | 408 | 460407355 | 490407355 | 355 x 355 x 355 |
| 35000     | 42400     | 197 | 455 | 460407400 | 490407400 | 400 x 400 x 400 |
| 56000     | 77300     | 197 | 478 | 460407450 | 490407450 | 450 x 450 x 450 |
| 71000     | 101000    | 218 | 525 | 460407500 | 490407500 | 500 x 500 x 500 |

חדש!

491407

הסתעפות מעבר ארוך (ספיגוט)

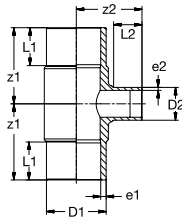

| משקל בגרם | z2  | z1  | L2  | L1  | e2   | e1   | D2  | D1  | קוטר D1xD2xD1 | מק"ט         |
|-----------|-----|-----|-----|-----|------|------|-----|-----|---------------|--------------|
| 320       | 86  | 109 | 47  | 65  | 3    | 5.8  | 32  | 63  | 63X32X63      | 491407063032 |
| 290       | 93  | 109 | 52  | 65  | 3.7  | 5.8  | 40  | 63  | 63X40X63      | 491407063040 |
| 313       | 103 | 108 | 56  | 63  | 4.6  | 5.8  | 50  | 63  | 63X50X63      | 491407063050 |
| 520       | 117 | 128 | 63  | 70  | 5.8  | 6.8  | 63  | 75  | 75X63X75      | 491407075063 |
| 830       | 127 | 141 | 65  | 81  | 5.8  | 8.2  | 63  | 90  | 90X63X90      | 491407090063 |
| 800       | 138 | 136 | 68  | 73  | 6.8  | 8.2  | 75  | 90  | 90X75X90      | 491407090075 |
| 1300      | 148 | 162 | 67  | 88  | 5.8  | 10.0 | 63  | 110 | 110X63X110    | 491407110063 |
| 1425      | 151 | 155 | 70  | 82  | 6.8  | 10.0 | 75  | 110 | 110X75X110    | 491407110075 |
| 1400      | 164 | 161 | 82  | 88  | 8.2  | 10.0 | 90  | 110 | 110X90X110    | 491407110090 |
| 1800      | 170 | 179 | 86  | 100 | 8.6  | 10.0 | 90  | 125 | 125X90X125    | 491407125090 |
| 1930      | 170 | 171 | 83  | 90  | 10   | 11.4 | 110 | 125 | 125X110X125   | 491407125110 |
| 3650      | 190 | 206 | 83  | 104 | 8.2  | 14.6 | 90  | 160 | 160X90X160    | 491407160090 |
| 3770      | 200 | 207 | 89  | 104 | 10   | 14.6 | 110 | 160 | 160X110X160   | 491407160110 |
| 6520      | 216 | 250 | 82  | 124 | 8.2  | 18.2 | 90  | 200 | 200X90X200    | 491407200090 |
| 6640      | 219 | 253 | 86  | 124 | 10   | 18.2 | 110 | 200 | 200X110X200   | 491407200110 |
| 7080      | 237 | 253 | 101 | 120 | 14.6 | 18.2 | 160 | 200 | 200X160X200   | 491407200160 |
| 8400      | 228 | 275 | 82  | 129 | 8.2  | 20.5 | 90  | 225 | 225X90X225    | 491407225090 |
| 8620      | 238 | 278 | 86  | 130 | 10   | 20.5 | 110 | 225 | 225X110X225   | 491407225110 |
| 8920      | 258 | 277 | 107 | 128 | 14.6 | 20.5 | 160 | 225 | 225X160X225   | 491407225160 |
| 10300     | 235 | 298 | 85  | 145 | 8    | 23   | 90  | 250 | 250X90X250    | 491407250090 |
| 10300     | 248 | 288 | 85  | 133 | 10   | 22.7 | 110 | 250 | 250X110X250   | 491407250110 |
| 10700     | 266 | 292 | 102 | 134 | 14.6 | 22.7 | 160 | 250 | 250X160X250   | 491407250160 |

466407 / 496407

הסתעפות 45°

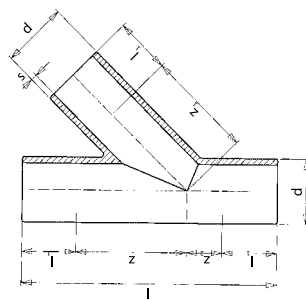

| SDR17 | SDR11 | l1  | l   | z2  | z1  | z   | SDR17     | SDR11     | קוטר d |
|-------|-------|-----|-----|-----|-----|-----|-----------|-----------|--------|
| s     | s     |     |     |     |     |     | מק"ט      | מק"ט      |        |
| 2.4   | 3.7   | 45  | 189 | 20  | 75  | 75  | 466407040 | 496407040 | 40     |
| 3     | 4.6   | 55  | 222 | 23  | 90  | 90  | 466407050 | 496407050 | 50     |
| 3.8   | 5.8   | 63  | 244 | 23  | 93  | 96  | 466407063 | 496407063 | 63     |
| 4.5   | 6.9   | 75  | 290 | 34  | 107 | 105 | 466407075 | 496407075 | 75     |
| 5.4   | 8.2   | 85  | 371 | 51  | 149 | 149 | 466407090 | 496407090 | 90     |
| 6.6   | 10    | 85  | 400 | 66  | 164 | 164 | 466407110 | 496407110 | 110    |
| 7.4   | 11.4  | 105 | 447 | 45  | 185 | 185 | 466407125 | 496407125 | 125    |
| 9.5   | 14.6  | 115 | 538 | 50  | 260 | 260 | 466407160 | 496407160 | 160    |
| 10.7  | 16.4  | 116 | 580 | 75  | 272 | 268 | 466407180 | 496407180 | 180    |
| 11.9  | 18.2  | 122 | 633 | 94  | 286 | 287 | 466407200 | 496407200 | 200    |
| 13.4  | 20.5  | 135 | 700 | 85  | 350 | 350 | 466407225 | 496407225 | 225    |
| 14.8  | 22.7  | 143 | 792 | 109 | 397 | 397 | 466407250 | 496407250 | 250    |
| 18.7  | 28.6  | 165 | 965 | 138 | 497 | 497 | 466407315 | 496407315 | 315    |



מתאים אוגן ארוך (ספיגוט) עם פאזה - פלסאון 490207

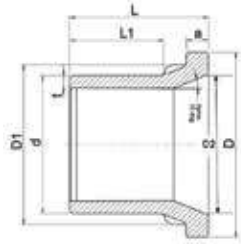

| משקל<br>בגרם | L   | L1  | D   | D1  | D2  | a  | t    | קוטר | מק"ט        |
|--------------|-----|-----|-----|-----|-----|----|------|------|-------------|
| 100          | 89  | 57  | 88  | 61  | 50  | 12 | 4.6  | 50   | 490207050   |
| 200          | 100 | 65  | 102 | 75  | 60  | 14 | 5.8  | 63   | 490207063   |
| 300          | 126 | 88  | 122 | 89  | 72  | 16 | 6.8  | 75   | 490207075   |
| 500          | 142 | 103 | 138 | 105 | 82  | 15 | 8.2  | 90   | 490207090   |
| 500          | 142 | 103 | 127 | 100 | 82  | 15 | 8.2  | 90   | 4902M7090 * |
| 700          | 162 | 119 | 158 | 125 | 102 | 18 | 10.0 | 110  | 490207110   |
| 900          | 172 | 125 | 158 | 131 | 116 | 25 | 11.4 | 125  | 490207125   |
| 1300         | 202 | 149 | 188 | 154 | 126 | 25 | 12.7 | 140  | 490207140   |
| 1600         | 202 | 149 | 212 | 175 | 151 | 25 | 14.6 | 160  | 490207160   |

\* מתאים ל-3" BS



460207 / 490207

מתאם אוגן ארוך (ספיגוט)

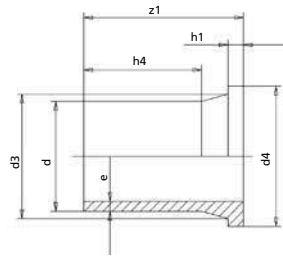

| SDR17     | SDR11     |     |     |    |     |     | SDR17     | SDR11                    |        |
|-----------|-----------|-----|-----|----|-----|-----|-----------|--------------------------|--------|
| משקל בגרם | משקל בגרם | z1  | h4  | h1 | d4  | d3  | מק"ט      | מק"ט                     | קוטר d |
| —         | —         | 85  | 45  | 7  | 45  | 26  | —         | 490207020                | 20     |
| —         | —         | 85  | 40  | 9  | 58  | 32  | —         | 490207025                | 25     |
| —         | 100       | 85  | 60  | 10 | 68  | 40  | —         | 490207032                | 32     |
| —         | 100       | 85  | 60  | 11 | 78  | 50  | —         | 490207040                | 40     |
| 100       | —         | 104 | 75  | 12 | 88  | 61  | 460207050 | ראה עמ' 176 מתאם עם פאזה | 50     |
| 200       | —         | 106 | 70  | 14 | 102 | 75  | 460207063 | ראה עמ' 176 מתאם עם פאזה | 63     |
| 300       | —         | 130 | 92  | 16 | 122 | 89  | 460207075 | ראה עמ' 176 מתאם עם פאזה | 75     |
| 400       | —         | 140 | 96  | 17 | 138 | 105 | 460207090 | ראה עמ' 176 מתאם עם פאזה | 90     |
| 400       | —         | 140 | 96  | 17 | 127 | 105 | 460207095 | ראה עמ' 176 מתאם עם פאזה | 90 *   |
| 500       | —         | 160 | 110 | 18 | 158 | 125 | 460207110 | ראה עמ' 176 מתאם עם פאזה | 110    |
| 600       | —         | 182 | 132 | 25 | 158 | 132 | 460207125 | ראה עמ' 176 מתאם עם פאזה | 125    |
| 1200      | —         | 180 | 130 | 25 | 188 | 155 | 460207140 | ראה עמ' 176 מתאם עם פאזה | 140    |
| 1300      | —         | 180 | 130 | 25 | 212 | 175 | 460207160 | ראה עמ' 176 מתאם עם פאזה | 160    |
| 2200      | 2000      | 198 | 140 | 30 | 212 | 187 | 460207180 | ראה עמ' 176 מתאם עם פאזה | 180    |
| 2200      | 3100      | 200 | 135 | 32 | 268 | 232 | 460207200 | 490207200                | 200    |
| 3500      | 3300      | 200 | 135 | 32 | 268 | 235 | 460207225 | 490207225                | 225    |
| 4000      | 4900      | 215 | 145 | 35 | 320 | 285 | 460207250 | 490207250                | 250    |
| 4800      | 5600      | 228 | 160 | 35 | 320 | 291 | 460207280 | 490207280                | 280    |
| 5100      | 7800      | 238 | 160 | 35 | 370 | 335 | 460207315 | 490207315                | 315    |
| 7300      | 10400     | 255 | 175 | 40 | 430 | 373 | 460207355 | 490207355                | 355    |
| 10300     | 14600     | 286 | 195 | 45 | 482 | 427 | 460207400 | 490207400                | 400    |
| 18300     | 26000     | 340 | 196 | 60 | 575 | 514 | 460207450 | 490207450                | 450    |
| 20000     | 29000     | 360 | 200 | 60 | 575 | 530 | 460207500 | 490207500                | 500    |
| 27200     | 47100     | 380 | 240 | 60 | 685 | 615 | 460207560 | 490207560                | 560    |
| 29300     | 42300     | 410 | 250 | 65 | 685 | 642 | 460207630 | 490207630                | 630    |

\* מתאים ל-BS 3

410207

מתאם אוגן מוארך (סגמנטים)

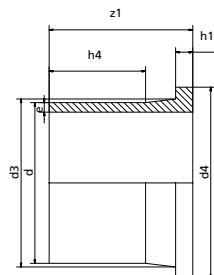

| SDR17     | SDR11     |     |     |          |          |     |     | SDR17         | SDR11         |        |
|-----------|-----------|-----|-----|----------|----------|-----|-----|---------------|---------------|--------|
| משקל בגרם | משקל בגרם | z1  | h4  | h1 SDR17 | h1 SDR11 | d4  | d3  | מק"ט          | מק"ט          | קוטר d |
| 19000     | —         | 495 | 350 | 50       | 50       | 800 | 738 | 4102077101017 | 4102077101611 | 710    |
| 20000     | —         | 497 | 350 | 52       | 52       | 900 | 836 | 4102078001017 | 4102078001611 | 800    |

קטרים גדולים אשר לא מופיעים בטבלה ניתן להזמין ע"פ דרישה



# חדש! אוגן פלדה מצופה פוליפרופילן בעל פרופיל U

09910

אוגן פרופיל U מצופה PN16 ISO/DIN

| מק"ט     | קוטר dxG  | PN | מרכז בין החורים (K) | מספר החורים באוגן | קוטר הקדח d=קוטר | b  | di    | D   | משקל בגרם |
|----------|-----------|----|---------------------|-------------------|------------------|----|-------|-----|-----------|
| 09910200 | 200 x 8"  | 16 | 295                 | 12                | 22               | 28 | 234.5 | 344 | 3,647     |
| 09910225 | 225 x 8"  | 16 | 295                 | 12                | 22               | 28 | 238   | 344 | 3,559     |
| 09910250 | 250 x 10" | 16 | 355                 | 12                | 26               | 33 | 287.5 | 410 | 5,470     |
| 09910280 | 280 x 10" | 16 | 355                 | 12                | 26               | 33 | 294   | 410 | 5,127     |
| 09910315 | 315 x 12" | 16 | 410                 | 12                | 26               | 40 | 337.5 | 467 | 8,125     |
| 09910355 | 355 x 14" | 16 | 470                 | 16                | 26               | 50 | 376   | 531 | 13,357    |
| 09910400 | 400 x 16" | 16 | 525                 | 16                | 30               | 54 | 429.5 | 595 | 17,010    |

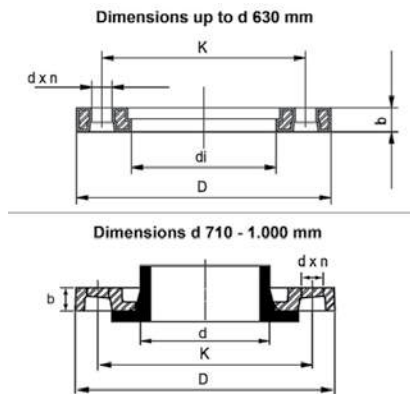

אוגן פרופיל U מצופה PP

מתאם אוגן / צווארון

צד הפרופיל



\* תמונה להמחשה בלבד, האוגן לא כולל את המתאם.

## תכונות ייחודיות

- אוגן זה בנוי מליבת פלדה יצוקה, מצופה בפוליפרופילן מחוזק בסיבי זכוכית, בפרופיל ייחודי בצורת U.
- פרופיל U יוצר מודול חתך גבוה וכך מתקבל החוזק הנדרש כדי למנוע את כיפוף האוגן כתוצאה מהידוק הברגים.
- משקל האוגן נמוך משמעותית ממשקל אוגן שטוח מהסוג המקובל.

## פרטים על המוצר

- צבע - שחור.
- צד שטוח של האוגן = מיקום של הדיסקיות והאומים.
- צד פרופיל = הצד הרחב של מתאם אוגן/צווארון.

## התקנה נכונה

יש למקם את הצד הפתוח של ה-U מול פני האוגן כך שהצווארון הפנימי נוגע ותומך במתאם האוגן, ועל הצד השטוח מבוצע הידוק האומים.

09903

ISO/DIN 2501 PN16/10 מצופה

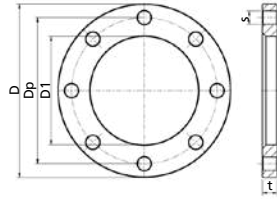

| משקל בגרם | D    | D1   | s  | t  | מס' החורים באוגן | מרחק בין מרכזי החורים (Dp) | PN | קוטר d x G  | מק"ט       |
|-----------|------|------|----|----|------------------|----------------------------|----|-------------|------------|
| 300       | 106  | 34   | 14 | 12 | 4                | 75                         | 16 | 25 x 3/4"   | 09903025   |
| 500       | 115  | 42   | 14 | 16 | 4                | 85                         | 16 | 32 x 1"     | 09903032   |
| 700       | 140  | 51   | 18 | 18 | 4                | 100                        | 16 | 40 x 1.1/4" | 09903040   |
| 800       | 150  | 62   | 18 | 18 | 4                | 110                        | 16 | 50 x 1.1/2" | 09903050   |
| 900       | 165  | 78   | 18 | 18 | 4                | 125                        | 16 | 63 x 2"     | 09903063   |
| 1200      | 185  | 92   | 18 | 18 | 4                | 145                        | 16 | 75 x 2.1/2" | 09903075 * |
| 1400      | 200  | 108  | 18 | 20 | 8                | 160                        | 16 | 90 x 3"     | 09903090   |
| 1700      | 220  | 128  | 18 | 20 | 8                | 180                        | 16 | 110 x 4"    | 09903110   |
| 1500      | 220  | 135  | 18 | 20 | 8                | 180                        | 16 | 125 x 4"    | 09903125   |
| 2300      | 250  | 158  | 18 | 24 | 8                | 210                        | 16 | 140 x 5"    | 09903140   |
| 3600      | 285  | 178  | 22 | 24 | 8                | 240                        | 16 | 160 x 6"    | 09903160   |
| 3200      | 285  | 188  | 22 | 24 | 8                | 240                        | 16 | 180 x 6"    | 09903180   |
| 4600      | 340  | 237  | 22 | 24 | 8                | 295                        | 10 | 200 x 8"    | 09903200   |
| 4200      | 340  | 240  | 22 | 24 | 8                | 295                        | 10 | 225 x 8"    | 09903225   |
| 7200      | 405  | 288  | 22 | 30 | 12               | 350                        | 10 | 250 x 10"   | 09903250   |
| 7200      | 405  | 294  | 22 | 30 | 12               | 350                        | 10 | 280 x 10"   | 09903280   |
| 9400      | 460  | 338  | 22 | 34 | 12               | 400                        | 10 | 315 x 12"   | 09903315   |
| 15600     | 512  | 376  | 22 | 39 | 16               | 460                        | 10 | 355 x 14"   | 09903355   |
| 19800     | 565  | 430  | 26 | 44 | 16               | 515                        | 10 | 400 x 16"   | 09903400   |
| 23800     | 675  | 533  | 26 | 44 | 20               | 620                        | 10 | 450 x 18"   | 09903450   |
| 24700     | 675  | 533  | 26 | 44 | 20               | 620                        | 10 | 500 x 20"   | 09903500   |
| 35700     | 810  | 618  | 30 | 65 | 20               | 725                        | 10 | 560 x 22"   | 09903560   |
| 32500     | 810  | 645  | 30 | 66 | 20               | 725                        | 10 | 630 x 24"   | 09903630   |
| -         | 895  | 740  | 30 | 50 | 24               | 840                        | 10 | 710 x 28"   | 09903710   |
| -         | 1015 | 843  | 33 | 56 | 24               | 950                        | 10 | 800 x 32"   | 09903800   |
| -         | 1115 | 947  | 33 | 62 | 28               | 1050                       | 10 | 900 x 36"   | 09903900   |
| -         | 1230 | 1050 | 36 | 70 | 28               | 1160                       | 10 | 1000 x 40"  | 099031000  |

\* מתאים ל-3" BS

09901 / 09902

אוגן מתכת BS

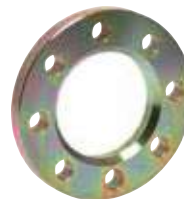
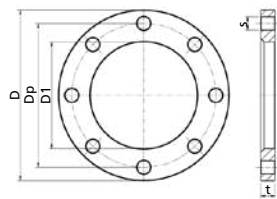

| משקל בגרם | D   | D1  | s  | t  | מס' החורים באוגן | מרחק בין מרכזי החורים (Dp) | PN | קוטר d x G   | מק"ט       |
|-----------|-----|-----|----|----|------------------|----------------------------|----|--------------|------------|
| 2500      | 185 | 102 | 18 | 20 | 8                | 145                        | 16 | 90 x 2.1/2"  | 09902095 * |
| 10500     | 395 | 288 | 22 | 26 | 8                | 355                        | 16 | 250 x 10" BS | 09901250   |
| 10000     | 395 | 294 | 22 | 26 | 8                | 355                        | 16 | 280 x 10" BS | 09901280   |
| —         | 445 | 338 | 22 | 26 | 12               | 406                        | 16 | 315 x 12" BS | 09901315   |
| 20000     | 520 | 376 | 26 | 28 | 12               | 470                        | 16 | 355 x 14" BS | 09901355   |

\* מתאים ל-3" BS

## 09905

## אוגן מצופה ISO/DIN PN16

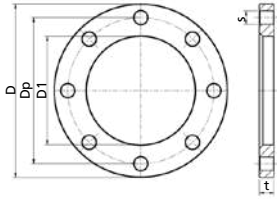

| משקל בגרם | D    | D1  | s  | t  | מס' החורים באוגן | מרחק בין מרכזי החורים (Dp) | PN | קוטר d x G            | מק"ט     |
|-----------|------|-----|----|----|------------------|----------------------------|----|-----------------------|----------|
| 58400     | 715  | 533 | 33 | 46 | 20               | 650                        | 16 | ISO/DIN PN16 500 X 20 | 09905500 |
| 101200    | 840  | 618 | 36 | 55 | 20               | 770                        | 16 | ISO/DIN PN16 560 X 22 | 09905560 |
| 89600     | 840  | 645 | 36 | 55 | 20               | 770                        | 16 | ISO/DIN PN16 630 X 24 | 09905630 |
| 97100     | 910  | 740 | 36 | 63 | 24               | 840                        | 16 | ISO/DIN PN16 710 X 28 | 09905710 |
| 138800    | 1025 | 843 | 39 | 74 | 24               | 950                        | 16 | ISO/DIN PN16 800 X 32 | 09905800 |

## 09904

## אוגן מצופה ASA 150

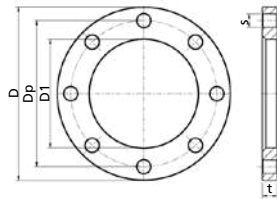

| משקל בגרם | D   | D1  | s    | t  | מס' החורים באוגן | מרחק בין מרכזי החורים (Dp) | PN | קוטר d x G          | מק"ט     |
|-----------|-----|-----|------|----|------------------|----------------------------|----|---------------------|----------|
| 200       | 95  | 28  | 16   | 12 | 4                | 60.5                       | 16 | ASA 150 20 x 1/2"   | 09904005 |
| 240       | 102 | 34  | 16   | 12 | 4                | 69.9                       | 16 | ASA 150 25 x 3/4"   | 09904007 |
| 490       | 114 | 42  | 16   | 16 | 4                | 79.3                       | 16 | ASA 150 32 x 1"     | 09904010 |
| 540       | 130 | 51  | 16   | 16 | 4                | 88.9                       | 16 | ASA 150 40 x 1.1/4" | 09904014 |
| 640       | 133 | 62  | 16   | 18 | 4                | 98.6                       | 16 | ASA 150 50 x 1.1/2" | 09904015 |
| 1020      | 165 | 78  | 20   | 18 | 4                | 120.6                      | 16 | ASA 150 63 x 2"     | 09904020 |
| 1310      | 184 | 92  | 20   | 18 | 4                | 139.7                      | 16 | ASA 150 75 x 2.1/2" | 09904025 |
| 1470      | 194 | 108 | 20   | 20 | 4                | 152.4                      | 16 | ASA 150 90 x 3"     | 09904030 |
| 1950      | 229 | 128 | 20   | 20 | 8                | 190.5                      | 16 | ASA 150 110 x 4"    | 09904040 |
| 3750      | 283 | 178 | 22   | 24 | 8                | 241.3                      | 16 | ASA 150 160 x 6"    | 09904060 |
| 6040      | 345 | 235 | 22   | 27 | 8                | 298.5                      | 16 | ASA 150 200 x 8"    | 09904080 |
| 9740      | 412 | 288 | 32   | 32 | 12               | 361.9                      | 16 | ASA 150 250 x 10"   | 09904100 |
| 15380     | 487 | 338 | 25   | 32 | 12               | 431.8                      | 16 | ASA 150 315 x 12"   | 09904120 |
| 24940     | 533 | 376 | 28.5 | 42 | 12               | 476.2                      | 16 | ASA 150 355 x 14"   | 09904140 |
| 34770     | 596 | 430 | 28.5 | 44 | 16               | 539.7                      | 16 | ASA 150 400 x 16"   | 09904160 |

09907/09908      ISO/DIN 2501 PN16/10 שחור מצופה שחור

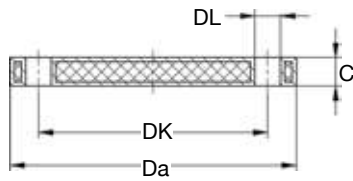

| משקל בגרם | DK (mm) | DL (mm) | מס' חורים | C (mm) | Da (mm) | DN (mm) | PN (bar) | קוטר    | מק"ט     |
|-----------|---------|---------|-----------|--------|---------|---------|----------|---------|----------|
| 0.38      | 75      | 14      | 4         | 12     | 105     | 20      | 10/16    | 25      | 09907025 |
| 0.52      | 85      | 14      | 4         | 16     | 115     | 25      | 10/16    | 32      | 09907032 |
| 0.80      | 100     | 18      | 4         | 16     | 140     | 32      | 10/16    | 40      | 09907040 |
| 0.92      | 110     | 18      | 4         | 16     | 150     | 40      | 10/16    | 50      | 09907050 |
| 1.16      | 125     | 18      | 4         | 16     | 165     | 50      | 10/16    | 63      | 09907063 |
| 1.60      | 145     | 18      | 4         | 18     | 185     | 65      | 10/16    | 75      | 09907075 |
| 2.26      | 160     | 18      | 8         | 20     | 200     | 80      | 10/16    | 90      | 09907090 |
| 2.33      | 180     | 18      | 8         | 20     | 220     | 100     | 10/16    | 110/125 | 09907110 |
| 3.88      | 210     | 18      | 8         | 24     | 250     | 125     | 10/16    | 140     | 09907140 |
| 5.02      | 240     | 22      | 8         | 24     | 285     | 150     | 10/16    | 160/180 | 09907160 |
| 7.60      | 295     | 22      | 8         | 24     | 340     | 200     | 10       | 200/225 | 09908200 |
| 15.3      | 350     | 22      | 12        | 30     | 409     | 250     | 10       | 250/280 | 09908250 |
| 25.7      | 400     | 22      | 12        | 34     | 463     | 300     | 10       | 315     | 09908315 |
| 40.0      | 460     | 22      | 16        | 42     | 515     | 350     | 10       | 355     | 09908355 |
| 50.4      | 515     | 27      | 16        | 46     | 574     | 400     | 10       | 400     | 09908400 |

09909      ASA 150 PN16/10 אפור מצופה אפור

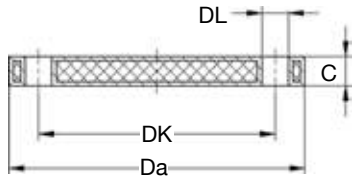

| משקל בגרם | DK (mm) | DL (mm) | מס' חורים | C (mm) | Da (mm) | DN (mm) | PN (bar) | קוטר | מק"ט     |
|-----------|---------|---------|-----------|--------|---------|---------|----------|------|----------|
|           | 60      | 16      | 4         | 12     | 95      | 1/2     | 16       | 20   | 09909020 |
|           | 70      | 16      | 4         | 12     | 102     | 3/4     | 16       | 25   | 09909025 |
|           | 79      | 16      | 4         | 16     | 114     | 1       | 16       | 32   | 09909032 |
|           | 89      | 16      | 4         | 16     | 130     | 1.1/4   | 16       | 40   | 09909040 |
|           | 98      | 16      | 4         | 16     | 133     | 1.1/2   | 16       | 50   | 09909050 |
|           | 121     | 20      | 4         | 18     | 162     | 2       | 16       | 63   | 09909063 |
|           | 140     | 20      | 4         | 18     | 181     | 2.1/2   | 16       | 75   | 09909075 |
|           | 152     | 20      | 4         | 18     | 194     | 3       | 16       | 90   | 09909090 |
|           | 190     | 20      | 8         | 18     | 229     | 4       | 16       | 110  | 09909110 |
|           | 241     | 22      | 8         | 24     | 283     | 6       | 16       | 160  | 09909160 |
|           | 298     | 22      | 8         | 24     | 345     | 8       | 16       | 200  | 09909200 |
|           | 362     | 25      | 12        | 27     | 412     | 10      | 16       | 250  | 09909250 |
|           | 432     | 25      | 12        | 34     | 487     | 12      | 150      | 315  | 09909315 |



## אוגן מעבר ארוך SF קומפלט

490208

אוגן מעבר ארוך SF קומפלט SDR11 PN16

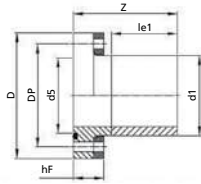

| מק"ט      | קוטר d1     | DN  | Dp  | d5  | le1 | n x s   | קוטר הבורג | D    | hf  | Z   | משקל בגרם |
|-----------|-------------|-----|-----|-----|-----|---------|------------|------|-----|-----|-----------|
| 490208090 | 90 x 2.1/2" | 65  | 145 | 90  | 200 | 4 x 18  | M16        | 185  | 36  | 255 | 3500      |
| 490208110 | 110 x 3"    | 80  | 160 | 105 | 200 | 8 x 18  | M16        | 200  | 38  | 300 | 4500      |
| 490208140 | 140 x 4"    | 100 | 180 | 132 | 200 | 8 x 18  | M16        | 220  | 43  | 260 | 5000      |
| 490208160 | 160 x 5"    | 125 | 210 | 157 | 200 | 8 x 18  | M16        | 250  | 43  | 260 | 6500      |
| 490208180 | 180 x 5"    | 125 | 210 | 157 | 200 | 8 x 18  | M16        | 250  | 43  | 315 | 6500      |
| 490208200 | 200 x 6"    | 150 | 240 | 183 | 200 | 8 x 23  | M20        | 285  | 48  | 265 | 8000      |
| 490208250 | 250 x 8"    | 200 | 295 | 235 | 200 | 12 x 22 | M20        | 340  | 55  | 270 | 13000     |
| 490208315 | 315 x 10"   | 250 | 355 | 291 | 200 | 12 x 26 | M24        | 405  | 59  | 330 | 20000     |
| 490208355 | 355 x 12"   | 300 | 410 | 330 | 200 | 12 x 26 | M24        | 460  | 71  | 280 | 26000     |
| 490208400 | 400 x 14"   | 350 | 470 | 393 | 300 | 16 x 26 | M24        | 520  | 79  | 385 | 39000     |
| 490208450 | 450 x 16"   | 400 | 525 | 445 | 300 | 16 x 30 | M27        | 580  | 87  | 390 | 52500     |
| 490208500 | 500 x 16"   | 400 | 525 | 445 | 300 | 16 x 30 | M27        | 580  | 87  | 590 | 63500     |
| 490208560 | 560 x 20"   | 500 | 650 | 546 | 300 | 20 x 33 | M30        | 715  | 103 | 405 | 80800     |
| 490208630 | 630 x 20"   | 500 | 650 | 546 | 300 | 20 x 33 | M30        | 715  | 103 | 630 | 109000    |
| 490208710 | 710 x 24"   | 600 | 770 | 643 | 500 | 20 x 36 | M36        | 840  | 112 | 840 | 168000    |
| 490208800 | 800 x 28"   | 700 | 840 | 750 | 500 | 24 x 36 | M36        | 910  | 125 | 860 | 205000    |
| 490208900 | 900 x 32"   | 800 | 950 | 870 | 500 | 24 x 39 | M39        | 1025 | 131 | 890 | 280000    |

460208

אוגן מעבר ארוך SF קומפלט SDR17 PN10

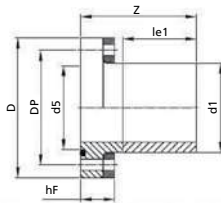

| מק"ט      | קוטר d1     | DN  | Dp  | d5  | le1 | n x s   | קוטר הבורג | D    | hf  | Z   | משקל בגרם |
|-----------|-------------|-----|-----|-----|-----|---------|------------|------|-----|-----|-----------|
| 460208090 | 90 x 2.1/2" | 65  | 145 | 90  | 200 | 4 x 18  | M16        | 185  | 31  | 250 | 3500      |
| 460208110 | 110 x 3"    | 80  | 160 | 105 | 200 | 8 x 18  | M16        | 200  | 33  | 300 | 4500      |
| 460208140 | 140 x 4"    | 100 | 180 | 132 | 200 | 8 x 18  | M16        | 220  | 38  | 255 | 5000      |
| 460208160 | 160 x 5"    | 125 | 210 | 157 | 200 | 8 x 18  | M16        | 250  | 38  | 255 | 6500      |
| 460208180 | 180 x 5"    | 125 | 210 | 157 | 200 | 8 x 18  | M16        | 250  | 38  | 310 | 6500      |
| 460208200 | 200 x 6"    | 150 | 240 | 183 | 200 | 8 x 23  | M20        | 285  | 43  | 260 | 8000      |
| 460208250 | 250 x 8"    | 200 | 295 | 235 | 200 | 12 x 23 | M20        | 340  | 43  | 260 | 12000     |
| 460208315 | 315 x 10"   | 250 | 350 | 291 | 200 | 12 x 23 | M20        | 395  | 49  | 310 | 17000     |
| 460208355 | 355 x 12"   | 300 | 400 | 330 | 200 | 12 x 23 | M20        | 445  | 55  | 270 | 22000     |
| 460208400 | 400 x 14"   | 350 | 460 | 393 | 300 | 16 x 23 | M20        | 505  | 64  | 375 | 30000     |
| 460208450 | 450 x 16"   | 400 | 515 | 445 | 300 | 16 x 27 | M24        | 565  | 66  | 375 | 39000     |
| 460208500 | 500 x 16"   | 400 | 515 | 445 | 300 | 16 x 27 | M24        | 565  | 66  | 570 | 50000     |
| 460208560 | 560 x 20"   | 500 | 620 | 546 | 300 | 20 x 27 | M24        | 670  | 76  | 385 | 60700     |
| 460208630 | 630 x 20"   | 500 | 620 | 546 | 300 | 20 x 27 | M24        | 670  | 76  | 590 | 87300     |
| 460208710 | 710 x 24"   | 600 | 725 | 643 | 500 | 20 x 30 | M27        | 780  | 86  | 800 | 142000    |
| 460208800 | 800 x 28"   | 700 | 840 | 750 | 500 | 24 x 30 | M27        | 895  | 96  | 800 | 177000    |
| 460208900 | 900 x 32"   | 800 | 950 | 870 | 500 | 24 x 33 | M30        | 1015 | 115 | 820 | 238000    |



אוגני המעבר שלנו מאפשרים לחבר צינורות PE למגופי פלדה או יציקת ברזל בלי לשנות את הקוטר הנומינלי (DN). שיטה זו תורמת להפחתת העלות הכוללת של הפרויקט.

### חיבור ללא מדרגה פחת (מעבר מלא):

- לשיפור מאפייני הזרימה ההידראולית
- הפחתה מקסימלית במקום להצטברות משקעים
- אפשרות עבודות או בדיקות בקו הצינור (PIGGING)
- שימוש במגופי פרפר



### ללא שינוי הקוטר הנומינלי (DN)

אוגן המעבר מקטין את השטח ללא מגע "שטח מת" בחיבור של צינורות PE לשסתומים העשויים מפלדה או מיציקת ברזל. מאפשר זרימה הידאולית חופשית. אין מקום להצטברות משקעים. ניתן להשתמש במגופי הפרפר בלי חשש שמדפי המגוף ייחסמו על ידי מתאם האוגן.

|                |   |
|----------------|---|
| מבנה           | אוגן קבוע   |
| עמידות לחץ     | עד 25 בר  |
| יישום          | חיבור מגוף  |
| תכונות מיוחדות | יציב במיוחד<br>ללא הפרעה לזרימה ההידראולית<br>אפשרות ביצוע עבודות או בבדיקות בקו הצינור (PIGGING)<br>התאמה במגע מלא בין האוגן למתאם<br>עלות מערכת כוללת מופחתת<br>אטם טבעתי מובנה (O RING)<br>למדף מגוף הפרפר יש חופש תנועה |
| תוצאת בדיקה    | ★★★★★   |

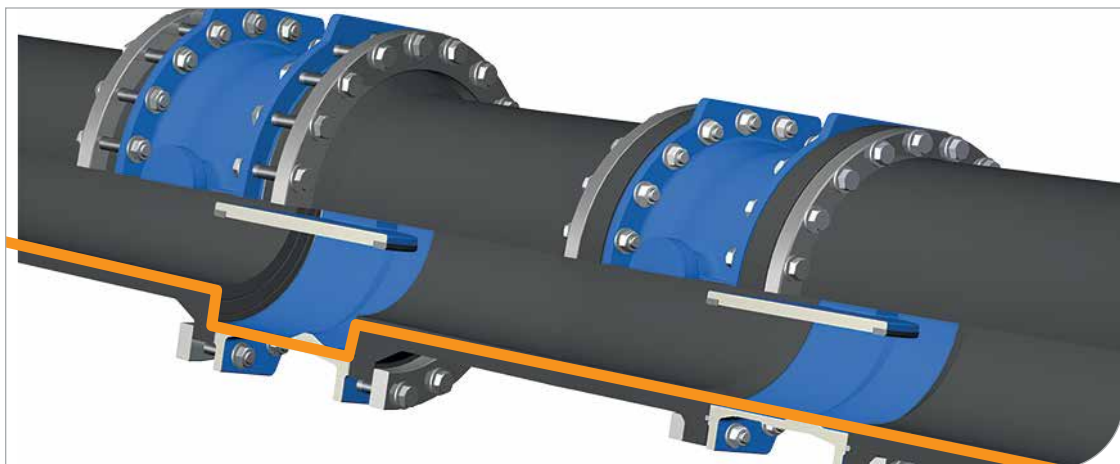

| SDR 17       |             | SDR 11       |             | קוטר  |
|--------------|-------------|--------------|-------------|-------|
| HP (DN 150)  |             | HP (DN 150)  | SF (DN 125) | 160   |
| HP (DN 150)  |             | HP (DN 150)  |             | 180   |
| HP (DN 200)  | SF (DN 150) | SF (DN 150)  |             | 200   |
| HP (DN 200)  |             | HP (DN 200)* |             | 225   |
| HP (DN 250)* | SF (DN 200) | SF (DN 200)  |             | 250   |
| HP (DN 250)  |             | HP (DN 250)* |             | 280   |
| HP (DN 300)* | SF (DN 250) | SF (DN 250)  |             | 315   |
| SF (DN 300)  |             | SF (DN 300)  |             | 355   |
| SF (DN 400)  |             | SF (DN 400)  |             | 450   |
| SF (DN 500)  |             | SF (DN 500)  |             | 560   |
| SF (DN 500)  |             | SF (DN 500)  |             | 630   |
| SF           |             | SF           |             | > 630 |

|              |                   |
|--------------|-------------------|
| HP אוגן = HP | SF אוגן מעבר = SF |
|--------------|-------------------|

\*התאמה במגע מלא או חיבור מעבר מלא ללא מדרגה למגופים, יש לציין במפורש "עבור חיבור למגופים".

### חיבור אופטימלי אוגן-מגוף

השילוב האידיאלי לפרויקט הבא שלך נמצא בטבלה שבעמוד זה. במקרים מסוימים תוכל להשתמש באוגני HP וגם באוגני מעבר SF. בחיבורים בקוטר 355 מ"מ ואילך, אנו ממליצים להשתמש באוגני המעבר SF שלנו ולא בחיבור אוגן סטנדרטי.

### אוגן מעבר SF – הפחתת עלויות הפרויקט

#### עלויות מופחתות

בשימוש באוגן מעבר ניתן להקטין את הקוטר הנומינלי (DN) של המערכת כולה, דבר התורם להפחתת עלויות הפרויקט. לדוגמה, ניתן להשתמש באוגן מעבר DN 300 וגם במגוף DN 300 במערכת צינורות PE 355 מ"מ.

ליתרונות הטכניים של אוגן מעבר מתלווה יתרון כספי: חיסכון של כ-45% מהעלות הכוללת של הפרויקט.

#### יתרונות אוגני המעבר שלנו:

- חיסכון בהוצאות
- בטיחות גבוהה
- ללא הפרעה לזרימה
- אפשרות תנועה חופשית של מדף מגוף הפרפר

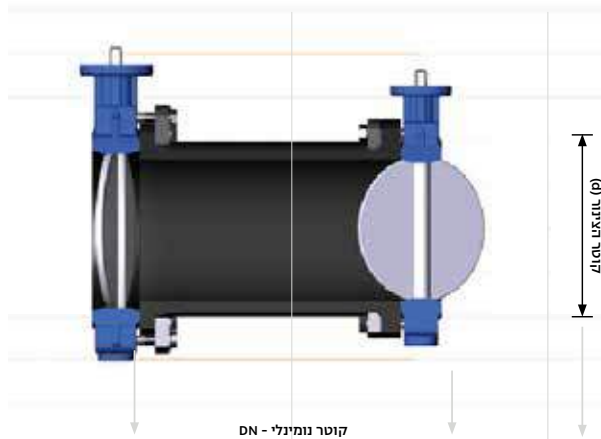

| אוגן מעבר SF | DIN-/ISO-/HP אוגן | קוטר |
|--------------|-------------------|------|
| 500          | 600               | 630  |
| 600          | 700               | 710  |
| 700          | 800               | 800  |
| 800          | 900               | 900  |
| 900          | 1000              | 1000 |
| 1000         | 1200              | 1200 |
| 1300         | 1400              | 1400 |
| 1500         | 1600              | 1600 |
| 1600         | 1800              | 1800 |
| 1800         | 2000              | 2000 |

| אוגן מעבר SF | DIN-/ISO-/HP אוגן | קוטר |
|--------------|-------------------|------|
| 150          | 200               | 200  |
| -            | 200               | 225  |
| 200          | 250               | 250  |
| -            | 250               | 280  |
| 250          | 300               | 315  |
| 300          | 350               | 355  |
| 350          | 400               | 400  |
| 400          | 500               | 450  |
| 400          | 500               | 500  |
| 500          | 600               | 560  |

## ציוד התקנה

### 29143.0308S324 POLYCODE (USB) Blue Tooth בקר ריתוך חשמלי

- תיבת בקרה אוניברסלית
- מערכת זיהוי חכמה של פלסאון
- אפשרות להכנסת נתונים ידנית
- רישום נתונים ע"י ממשק USB
- פונקציות עקיבה בהתאם ל- ISO12176-3/4
- שפות: אנגלית, עברית, ערבית.



| מפרט טכני   |  |
|---|--|
| P2 2 U S1 V AK (D) X<br>230V~/AC, (190V-300V)<br>9A<br>50Hz (40-70-Hz)<br>Cos p < 0.6-0.9 (בקרת מופע זווית)<br>8-48V AC/~<br>2-54 A<br>פיצוי טמפרטורה<br>2000VA<br>-10°C - +50°C<br>IP54, Class 1<br>11 ק"ג<br>5 מ' (תקע אירופי)<br>3 מ' קבוע (לא מתפרק)<br>4.0/4.7 אוניברסלי<br>4 x 20 תווים (א"ב-ספרתי), תאורת רקע<br>366 מ"מ x 176 מ"מ x 466 מ"מ | סיווג ISO-12176-2<br>מתח כניסה<br>זרם כניסה<br>תדר כניסה<br>מקדם חשמלי<br>מתח יציאה<br>זרם יציאה<br>תיאום אנרגיה<br>צריכת חשמל<br>טווח טמפרטורות<br>סיווג הגנה<br>משקל כולל כבלים<br>כבל חשמל ראשי<br>כבל ריתוך<br>קטבי ריתוך<br>צג<br>מידות |
| פונקציות ניטור  |  |
| מתח/זרם/תדר<br>מתח/זרם/התנגדות/מגע/קצר<br>מערכת/טמפרטורת מערכת/שירות<br>הודעות טקסט/התראה קולית   | קלט<br>פלט<br>שונות<br>הודעות שגיאה  |
| חלקים מצורפים   |  |
| תיבת בקרה, מארז נשיאה, מתאם 4.7/4.0 מ"מ, חוברת הפעלה  |  |
| רישום נתונים  |  |
| 1000<br>USB (כלול התקן זכרון נייד USB)<br>PDF / CSV   | מס' דוחות<br>ממשק<br>פורמט נתונים  |
| הנתונים הנרשמים   |  |
| זמן/תאריך/מס' דו"ח/טמפ' סביבה/שם רתך/מס' עבודה (40 תווים א"ב)<br>מתח/זרם/זמן ריתוך נקוב ובפועל/מצב/התנגדות/הודעות שגיאה עם 10 ערכי מתח-זרם<br>מספר סידורי/מס' מלאי/תאריך שירות אחרון/שעות עבודה/תצורת מערכת   | נתונים כלליים<br>נתוני הריתוך<br>נתוני הציוד   |
| פונקציות נוספות   |  |
| כל הזכרון - ממשימה - עד מס'<br>ידני, רשימה פנימית של המשימות לבחירה   | אפשרויות פלט<br>קלט/בחירת מס' משימה  |

לפני רכישת בקר הריתוך רצוי להתייעץ עם אחד מאנשי פלסאון

## 29143.0302.001 DIGIMATIC (USB) Blue Tooth בקר ריתוך חשמלי

- תיבת בקרה אוניברסלית
- מערכת זיהוי חכמה של פלסאון
- אפשרות להכנסת נתונים ידנית
- רישום נתונים ע"י ממשק USB
- פונקציות עקיבה בהתאם ל- ISO12176-3/4
- שפות: אנגלית, עברית, ערבית, גרמנית, צרפתית.



| מפרט טכני  |   |
|--|---|
| P2 3 U S1 V AK (D) X<br>230V~/AC, (190V-300V)<br>16A<br>50Hz (40-70-Hz)<br>Cos ρ < 0.6-0.9 (בקרת מופע זווית)   | סיווג ISO-12176-2<br>מתח כניסה<br>זרם כניסה<br>תדר כניסה<br>מקדם חשמלי  |
| 8-48V AC/~/<br>30A (עד 110A)<br>פיצוי טמפרטורה<br>3800VA<br>-10°C - +50°C<br>IP54, Class 1<br>18 ק"ג<br>5 מ' (תקע אירופי)<br>5 מ' (מתפרק)<br>4.0/4.7 אוניברסלי | מתח יציאה<br>זרם יציאה<br>תיאום אנרגיה<br>צריכת חשמל<br>טווח טמפרטורות<br>סיווג הגנה<br>משקל כולל כבלים<br>כבל חשמל ראשי<br>כבל ריתוך<br>קטבי ריתוך |
| 4 x 20 תווים (א"ב-ספרתי), תאורת רקע<br>380 מ"מ x 325 מ"מ x 450 מ"מ   | צג<br>מידות   |
| פונקציות ניטור   |   |
| מתח/זרם/תדר<br>מתח/זרם/התנגדות/מגע/קצר<br>מערכת/טמפרטורת מערכת/שירות<br>הודעות טקסט/אתראה קולית  | קלט<br>פלט<br>שונות<br>הודעות שגיאה   |
| חלקים מצורפים  |   |
| תיבת בקרה, מארז נשיאה, מתאם 4.7/4.0 מ"מ, חוברת הפעלה   |   |
| רישום נתונים   |   |
| 500<br>USB (כלול התקן זכרון נייד USB)<br>PDF / CSV   | מס' דוחות<br>ממשק<br>פורמט נתונים   |
| הנתונים הנרשמים  |   |
| זמן/תאריך/מס' דו"ח/טמפ' סביבה/שם רתך/מס' עבודה<br>(20 תווים א"ב)   | נתונים כלליים   |
| מתח/זרם/זמן ריתוך נקוב ובפועל/מצב/התנגדות/הודעות<br>שגיאה עם 10 ערכי מתח-זרם<br>מספר סידורי/מס' מלאי/תאריך שירות אחרון/שעות<br>עבודה/תצורת מערכת               | נתוני הריתוך<br>נתוני הציוד   |
| פונקציות נוספות  |   |
| כל הזכרון - ממשימה - עד מס'<br>ידני, רשימה פנימית של המשימות לבחירה  | אפשרויות פלט<br>קלט/בחירת מס' משימה   |

לפני רכישת בקר הריתוך רצוי להתייעץ עם אחד מאנשי פלסאון

29143.F0318V112

POLYCONTROL PLUS בקר ריתוך חשמלי

- תיבת בקרה אוניברסלית
- מערכת זיהוי חכמה של פלסאון
- מערכת ברקוד
- אפשרות להכנסת נתונים ידנית
- רישום נתונים ע"י ממשק USB
- פונקציות עקיבה בהתאם ל- ISO12176-3/4
- שפות: אנגלית, עברית, ערבית, גרמנית, צרפתית.



| מפרט טכני  |                          |
|--|--------------------------|
| P2 4 U S1 V AK D X   | סיווג ISO-12176-2        |
| 230V~/AC, (185V-300V)  | מתח כניסה                |
| 16A  | זרם כניסה                |
| 50Hz (40-70-Hz)  | תדר כניסה                |
| Cos p = 1 - PFC (EN 61000-3-3)   | מקדם חשמלי               |
| 8-48V =/DC   | מתח יציאה                |
| 90A (עד 105A)  | זרם יציאה                |
| פיצוי טמפרטורה   | תיאום אנרגיה             |
| 3600VA   | צריכת חשמל               |
| -10°C - +50°C  | טווח טמפרטורות           |
| CE IP54, Class 2   | סיווג הגנה               |
| 17 ק"ג   | משקל כולל כבלים          |
| 5 מ' (תקע אירופי)  | כבל חשמל ראשי            |
| 5 מ' (קבוע)  | כבל ריתוך                |
| 4.0/4.7 אוניברסלי  | קטבי ריתוך               |
| 4 x 20 תווים (א"ב-ספרתי), תאורת רקע                                      | צג                       |
| 435 מ"מ x 317 מ"מ x 220 מ"מ  | מידות                    |
| פונקציות ניטור   |                          |
| מתח/זרם/תדר  | קלט                      |
| מתח/התנגדות/מגע/קצר/ניטור נוכחי  | פלט                      |
| מערכת/טמפרטורת מערכת/שירות   | שונות                    |
| הודעות טקסט/התראה קולית  | הודעות שגיאה             |
| חלקים מצורפים  |                          |
| תיבת בקרה, מארז נשיאה, מתאם 4.7/4.0 מ"מ, חוברת הפעלה                     |                          |
| רישום נתונים   |                          |
| 1000   | מס' דוחות                |
| USB (כלול התקן זכרון נייד USB)   | ממשק                     |
| PDF / CSV  | פורמט נתונים             |
| הנתונים הנרשמים  |                          |
| מתח/זרם/זמן ריתוך נקוב ובפועל/מצב/התנגדות/הודעת שגיאה עם 10 ערכי מתח-זרם | נתוני הריתוך             |
| מידע ברקוד (ISO/TR 13950) /סוג/ מידות/יצרן                               | נתוני האביזר             |
| מספר סידורי/מס' מלאי/תאריך שירות אחרון/שעות עבודה/תצורת מערכת            | נתוני הצידוד             |
| ברקוד (ISO12176-3 או PF) לזיהוי מפעיל וגישה לקלט ידני ותצורת מערכת       | קוד מפעיל                |
| 40 עד תווים (א"ב-ספרתי), לפי ברקוד                                       | מספר משימה (קוד עבודה)   |
| ISO-12176-3  | קוד הפעלה                |
| DVS 2207 / 2208  | תנאי מזג אוויר           |
| ISO-TR 13950   | ברקוד ריתוך              |
| ISO-12176-4  | ברקוד מעקב של האביזר     |
| ISO-12176-4  | ברקוד מעקב צינור ראשון   |
| ISO-12176-4  | ברקוד מעקב צינור שני     |
| ISO-12176-4  | קוד מעקב שלישי/טקסט מידע |
| פונקציות נוספות  |                          |
| כל הזכרון - ממשימה - עד מס'  | אפשרויות פלט             |
| ברקוד, ידני, רשימה פנימית של משימות - עד מס' לבחירה                      | קלט/בחירת מס' משימה      |

לפני רכישת בקר הריתוך רצוי להתייעץ עם אחד מאנשי פלסאון

## מגרדות

| מק"ט           | תיאור                      |
|----------------|----------------------------|
| 29144.4200S104 | סט גירוד 20-75 מ"מ + מקדחה |

\* המחיר כולל מקדחת יד קטנה ומטען, המוצר החשמלי מתוצרת BOSCH



| מק"ט           | תיאור                 |
|----------------|-----------------------|
| 29144.4800.063 | מגרדת U לקוטר 63 מ"מ  |
| 29144.4800.075 | מגרדת U לקוטר 75 מ"מ  |
| 29144.4800.090 | מגרדת U לקוטר 90 מ"מ  |
| 29144.4800.110 | מגרדת U לקוטר 110 מ"מ |
| 29144.4800.160 | מגרדת U לקוטר 160 מ"מ |
| 29144.4800.200 | מגרדת U לקוטר 200 מ"מ |
| 29144.4800.225 | מגרדת U לקוטר 225 מ"מ |
| 29144.4800.250 | מגרדת U לקוטר 250 מ"מ |
| 29144.4800.280 | מגרדת U לקוטר 280 מ"מ |
| 29144.4800.315 | מגרדת U לקוטר 315 מ"מ |



### מגרדות סיבוביות קצה צינור

| מק"ט             | תיאור               |
|------------------|---------------------|
| 29144.4200.015   | מגרד 200-63 מ"מ PF  |
| 29144.4200.027/1 | מגרד 315-90 מ"מ PF  |
| 29144.4200.016/1 | מגרד 400-180 מ"מ PF |



### מגרדות אמצע קו

| מק"ט           | תיאור               |
|----------------|---------------------|
| 29144.4200.001 | מגרד אמצע קו 25-63  |
| 29144.4200.031 | מגרד אמצע קו 25-125 |



| מק"ט             | תיאור                           |
|------------------|---------------------------------|
| 29142.4201.005 * | סכין למגרדות סיבוביות 200-63 PF |



\* מתאים למגרד 315-90 מק"ט 29144.4200.027/1 ומגרד אמצע קו 25-63, 29144.4200.001/ 031 מק"ט 25-125

### מגרדות שרשרת

| מק"ט             | תיאור                                |
|------------------|--------------------------------------|
| 29144.4200.013   | מגרד שרשרת 110-400 מ"מ PF            |
| 29144.4200.013/1 | הרחבה למגרדת שרשרת 110-400 ל-450-560 |
| 29144.4200.009   | מגרד שרשרת 250-800 מ"מ PF            |
| 29144.4200.010   | הרחבה למגרד שרשרת 900-1000 מ"מ PF    |
| 29144.4200.012   | מגרד שרשרת 800-1200 מ"מ PF           |
| 29142.4201.003 * | סכין למגרדת שרשרת/אמצע קו PF         |

\* מתאים גם למגרד אמצע קו 315-90 מק"ט 29144.4200.033



| מק"ט           | תיאור   |
|----------------|---|
| 29144.4200.036 | מגרד שרשרת חשמלי 400-800 מ"מ PF כולל שתי סוללות ומטען |



המחיר כולל 2 סוללות ומטען, המוצר החשמלי מתוצרת METABO - גרמניה

### מגרדות ידניות

| מק"ט           | תיאור                       |
|----------------|-----------------------------|
| 29145.3002.001 | מגרד צינורות ידני שטוח קטן  |
| 29145.3002.003 | מגרד צינורות ידני שטוח גדול |
| 29145.3002.002 | להב למגרד ידני קטן          |
| 29145.3002.004 | להב למגרד ידני גדול         |



## מותחנים

| תיאור                      | מק"ט     |
|----------------------------|----------|
| * מותחן + כבל 1.20 מ' קומ' | 29010003 |

\* נדרש זוג, מתאים לקטרים 75-225 מ"מ

| תיאור         | מק"ט     |
|---------------|----------|
| * מותחן שרשרת | 29010020 |

\* נדרש זוג + 4 יחידות מענב כבל 29010021, מתאים לקטרים 250 מ"מ ומעלה

### חלקי חילוף מותחנים

| תיאור  | מק"ט     |
|--|----------|
| מענב כבל 10 מ"מ באורך 2.20 מטר מתאים עד קוטר 400 מ"מ | 29010021 |
| מענב כבל 13 מ"מ באורך 3.50 מטר מתאים מקוטר 450 מ"מ   | 29010022 |



## אוחז אוניברסלי

### אוחז אוניברסלי פלסאון

| תיאור                              | מק"ט           |
|------------------------------------|----------------|
| אוחז אוניברסלי 63-20               | 29300065       |
| אוחז אוניברסלי 110-32              | 29144.4300.001 |
| אוחז אוניברסלי 225-110             | 29144.4300.002 |
| אוחז אוניברסלי 225-63              | 29144.4300.009 |
| אוחז צינורות אוניברסלי 110-560 מ"מ | 29144.4300.023 |

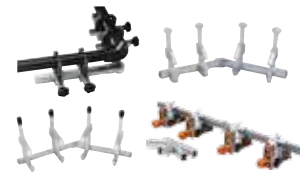

## מעגלים

29330

### מעגלים לצינור (זוג)

| קוטר | תיאור              | מק"ט       |
|------|--------------------|------------|
| 75   | 2 חלקים פרופיל U   | 29330075   |
| 90   | 2 חלקים פרופיל U   | 29330090 * |
| 110  | 2 חלקים פרופיל U   | 29330110 * |
| 125  | 2 חלקים פרופיל U   | 29330125 * |
| 140  | 2 חלקים פרופיל U   | 29330140 * |
| 160  | 2 חלקים פרופיל U   | 29330160 * |
| 180  | 2 חלקים פרופיל U   | 29330180 * |
| 200  | 2 חלקים פרופיל U   | 29330200 * |
| 225  | 2 חלקים פרופיל U   | 29330225 * |
| 250  | 2 חלקים פרופיל U   | 29330250 * |
| 280  | 2 חלקים פרופיל U   | 29330280 * |
| 315  | 2 חלקים פרופיל U   | 29330315 * |
| 355  | 3 חלקים פרופיל מלא | 29320355 * |
| 400  | 3 חלקים פרופיל מלא | 29320400 * |
| 450  | 3 חלקים פרופיל מלא | 29320450   |
| 500  | 4 חלקים פרופיל מלא | 29320500   |

\* עד גמר המלאי



| תיאור                      | מק"ט       |
|----------------------------|------------|
| קיט חיבור למעגל לכל הקטרים | 29330004 * |

\* כולל: 2 ברגי אלן, 2 אומים 4-דיסקיות

| תיאור                                  | מק"ט           |
|--|----------------|
| מעגל הידראולי 710-450 מ"מ              | 29144.4602.017 |
| הרחבה ל-1200 מ"מ עבור מעגל 710-450 מ"מ | 29144.4602.018 |
| מעגל הידראולי 1200-450 מ"מ             | 29144.4602.019 |





29144.4602

מעגלים PF

| קוטר | תיאור                        | מק"ט              |
|------|------------------------------|-------------------|
| 90   | זוג מעגלים לצינור 90 מ"מ PF  | 29144.4602.090KIT |
| 110  | זוג מעגלים לצינור 110 מ"מ PF | 29144.4602.110KIT |
| 125  | זוג מעגלים לצינור 125 מ"מ PF | 29144.4602.125KIT |
| 140  | זוג מעגלים לצינור 140 מ"מ PF | 29144.4602.140KIT |
| 160  | זוג מעגלים לצינור 160 מ"מ PF | 29144.4602.160KIT |
| 180  | זוג מעגלים לצינור 180 מ"מ PF | 29144.4602.180KIT |
| 200  | זוג מעגלים לצינור 200 מ"מ PF | 29144.4602.200KIT |
| 225  | זוג מעגלים לצינור 225 מ"מ PF | 29144.4602.225KIT |
| 250  | זוג מעגלים לצינור 250 מ"מ PF | 29144.4602.250KIT |
| 280  | זוג מעגלים לצינור 280 מ"מ PF | 29144.4602.280KIT |
| 315  | זוג מעגלים לצינור 315 מ"מ PF | 29144.4602.315KIT |
| 355  | זוג מעגלים לצינור 355 מ"מ PF | 29144.4602.355KIT |
| 400  | זוג מעגלים לצינור 400 מ"מ PF | 29144.4602.400KIT |



חלקי חילוף ואביזרי עזר

כבל לרתכת 5 מטר אוניברסלי - חדש

| תיאור                     | מק"ט           |
|---------------------------|----------------|
| כבל לרתכת 5 מטר אוניברסלי | 29142.0611.005 |



מתאים לרתכות מונומטיק, דיגימטיק

מתאים וטרמינלים לקצה כבל

| תיאור                                   | מק"ט           |
|---|----------------|
| טרמינל אוניברסלי לכבל אדום - smart fuse | 29142.0200.051 |
| טרמינל אוניברסלי לכבל שחור              | 29142.0200.052 |



חסם מים (SQUEEZE)

| תיאור               | מק"ט           |
|---------------------|----------------|
| 20-63mm             | 29144.4100.010 |
| 63-180mm            | 29144.4100.004 |
| הידראולי - 75-200mm | 29144.4100.003 |



חומר ניקוי איזופרופנול - IPA גלון 4 ליטר

| תיאור                        | מק"ט         |
|------------------------------|--------------|
| חומר ניקוי IPA - גלון 4 ליטר | 30000010 - 1 |



עיפרון סימון לצינור

| תיאור               | מק"ט     |
|---------------------|----------|
| עיפרון סימון לצינור | 29010010 |



בוקסה אלן (מפתח לרוכב דקר)

| תיאור                        | מק"ט     |
|------------------------------|----------|
| בוקסה אלן 12 מ"מ אורך 18 ס"מ | 29202000 |



דיסק און קי למכונות ריתוך EF פלסאון

| תיאור                 | מק"ט           |
|-----------------------|----------------|
| PF - דיסק און קי GB 2 | 29145.5001.512 |



## ציוד עזר לרוכבים גדולים

### ערכת חביקה וקידוח לפי קוטר יציאה

| מק"ט              | תיאור                                      |
|-------------------|--|
| 29144.4701.006    | ערכת חביקה וקידוח ליציאה 90 מ"מ (69 מ"מ)   |
| 29144.4701.007    | ערכת חביקה וקידוח ליציאה 110 מ"מ (86 מ"מ)  |
| 29144.4701.007/1  | ערכת חביקה וקידוח ליציאה 125 מ"מ (98 מ"מ)  |
| 29144.4701.008    | ערכת חביקה וקידוח ליציאה 160 מ"מ (127 מ"מ) |
| 29144.4701.006-01 | ערכת חביקה וקידוח ליציאה 2" (45 מ"מ)       |



### ערכת חביקה לרוכב לחיבור חיישנים

| מק"ט           | תיאור                                  |
|----------------|--|
| 29144.4706K000 | ערכת חביקה לרוכב לחיישנים 110-1200 מ"מ |



### ערכות קידוח

| מק"ט             | תיאור   |
|------------------|---|
| 29144.4702.045/1 | ערכת קידוח לרוכב מסעף יציאה 63/2" (מקדח כוס 45 מ"מ)                       |
| 29144.4702.069/1 | ערכת קידוח לרוכב מסעף יציאה 90 מ"מ SDR11 (מקדח כוס 69 מ"מ)                |
| 29144.4702.086/1 | ערכת קידוח לרוכב מסעף יציאה 110 מ"מ SDR11 (מקדח כוס 86 מ"מ)               |
| 29144.4702.098/1 | ערכת קידוח לרוכב מסעף יציאה 125 מ"מ SDR11 וגם 110 SDR21 (מקדח כוס 98 מ"מ) |
| 29144.4702.127/1 | ערכת קידוח לרוכב מסעף יציאה 160 מ"מ SDR11 (מקדח כוס 127 מ"מ)              |



\* כולל מקדח כוס, מקדח מוביל, מתאם לתפס מקדחה 13 מ"מ, וקופסה.

### מקדחי כוס

| מק"ט           | תיאור   |
|----------------|---|
| 29141.4704P045 | מקדח כוס 45 מ"מ עבור יציאת רוכב 2" / 63 מ"מ             |
| 29141.4704P069 | מקדח כוס 69 מ"מ עבור יציאת רוכב 90 מ"מ SDR11            |
| 29141.4704P086 | מקדח כוס 86 מ"מ עבור יציאת רוכב 110 מ"מ SDR11           |
| 29141.4704P098 | מקדח כוס 98 מ"מ עבור יציאת רוכב 125 SDR11 וגם 110 SDR21 |
| 29141.4704P127 | מקדח כוס 127 מ"מ עבור יציאת רוכב 160 מ"מ SDR11          |



### מקדחים ומתאמים

| מק"ט            | תיאור                                    |
|-----------------|--|
| 29141.4702.001* | מקדח מוביל 14 מ"מ                        |
| 29141.4702.002* | מתאם מעבר SDS-MAX                        |
| 29141.4702.003* | מתאם מעבר לתפסנית 13 מ"מ                 |
| 29141.4702.004* | מתאם מעבר SDS-Plus                       |
| 29142.4704.002  | מקדח מוביל 14 מ"מ באורך 260 מ"מ לכוס 250 |



\* מגיע ללא מקדח מוביל

|                |                                    |
|----------------|------------------------------------|
| 29144.4701.002 | סכין להסרת צינורית בדיקת לחץ מרוכב |
| 29141.4701.022 | להב בלבד לסכין הסרת צינורית        |



המלצה לציוד עזר עבור ערכות קידוח  
מקדחת BOSCH דגם GSB 162-2RE



## ציוד עזר למרתך

### מקדח כוסי

מיועד לקדוח הצינור דרך היציאה של רוכבי המסעף



| קוטר קידוח מקסימאלי | קוטר יציאת הרוכב |
|---------------------|------------------|
| 23 מ"מ              | 32 מ"מ           |
| 29 מ"מ              | 40 מ"מ           |
| 37 מ"מ              | 50 מ"מ           |
| 47 - 45 מ"מ         | 63 * מ"מ         |
| 68 מ"מ              | 90 מ"מ           |

\* 45 מ"מ מתאים לרוכבים בקטרים 75-180 מ"מ

\* 47 מ"מ מתאים לרוכבים בקטרים 200-225 מ"מ





PE-RT הוא פוליאתילן בצפיפות גבוהה בעל חוזק הידרוסטטי משופר לטווח ארוך (LTSH - Long Term Hydrostatic Strength) בטמפרטורות גבוהות, תכונה המתאימה אותו ליישומים רבים העושים שימוש במים חמים:

- מערכות מים חמים וקרים בתוך מבנים להספקת מי שתייה
- מערכות הסקה מרכזית
- הזרמת שפכים חמים
- מערכות תעשיתיות
- מערכות גיאותרמיות

## אביזרי PE לריתוך פנים (BW)

4605S7 / 4905S7

קשת 90° PE לריתוך פנים

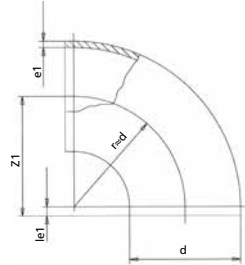

| SDR17     | SDR11     |     |     | SDR17     | SDR11     |        |
|-----------|-----------|-----|-----|-----------|-----------|--------|
| משקל בגרם | משקל בגרם | le1 | Z1  | מק"ט      | מק"ט      | קוטר d |
| 0         | 0         | 4   | 22  | —         | 4905S7020 | 20     |
| 0         | 0         | 5   | 27  | —         | 4905S7025 | 25     |
| 0         | 0         | 5   | 35  | —         | 4905S7032 | 32     |
| 0         | 0         | 5   | 44  | —         | 4905S7040 | 40     |
| 0         | 100       | 7   | 53  | 4605S7050 | 4905S7050 | 50     |
| 100       | 100       | 7   | 66  | 4605S7063 | 4905S7063 | 63     |
| 100       | 200       | 14  | 78  | 4605S7075 | 4905S7075 | 75     |
| 200       | 300       | 11  | 95  | 4605S7090 | 4905S7090 | 90     |
| 400       | 600       | 12  | 115 | 4605S7110 | 4905S7110 | 110    |
| 600       | 900       | 17  | 130 | 4605S7125 | 4905S7125 | 125    |
| 800       | 1200      | 15  | 145 | 4605S7140 | 4905S7140 | 140    |
| 1200      | 1900      | 18  | 167 | 4605S7160 | 4905S7160 | 160    |
| 1700      | 2600      | 15  | 184 | 4605S7180 | 4905S7180 | 180    |
| 2400      | 3600      | 19  | 205 | 4605S7200 | 4905S7200 | 200    |
| 3400      | 5000      | 21  | 236 | 4605S7225 | 4905S7225 | 225    |
| 4600      | 7000      | 20  | 256 | 4605S7250 | 4905S7250 | 250    |
| 6200      | 9300      | 24  | 286 | 4605S7280 | 4905S7280 | 280    |
| 8900      | 13200     | 22  | 324 | 4605S7315 | 4905S7315 | 315    |
| 13000     | 20700     | 38  | 380 | 4605S7355 | 4905S7355 | 355    |
| 19600     | 30500     | 41  | 434 | 4605S7400 | 4905S7400 | 400    |
| —         | —         | —   | —   | 4605S7450 | 4905S7450 | 450    |
| —         | —         | —   | —   | 4605S7500 | 4905S7500 | 500    |

4604S7 / 4904S7

הסתעפות PE 90° לריתוך פנים

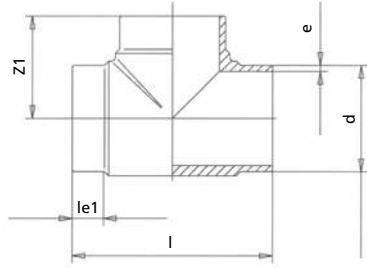

| SDR17     | SDR11     |     |     |     | SDR17     | SDR11     |        |
|-----------|-----------|-----|-----|-----|-----------|-----------|--------|
| משקל בגרם | משקל בגרם | l   | le1 | Z1  | מק"ט      | מק"ט      | קוטר d |
| 0         | 0         | 76  | 11  | 38  | —         | 4904S7020 | 20     |
| 0         | 0         | 84  | 11  | 40  | —         | 4904S7025 | 25     |
| 0         | 100       | 87  | 11  | 42  | —         | 4904S7032 | 32     |
| 0         | 100       | 90  | 11  | 45  | —         | 4904S7040 | 40     |
| 100       | 100       | 100 | 12  | 50  | 4604S7050 | 4904S7050 | 50     |
| 200       | 300       | 135 | 17  | 67  | 4604S7063 | 4904S7063 | 63     |
| 300       | 400       | 153 | 19  | 75  | 4604S7075 | 4904S7075 | 75     |
| 400       | 600       | 198 | 43  | 99  | 4604S7090 | 4904S7090 | 90     |
| 1000      | 1400      | 254 | 55  | 127 | 4604S7110 | 4904S7110 | 110    |
| 1200      | 1700      | 254 | 52  | 125 | 4604S7125 | 4904S7125 | 125    |
| 1800      | 2800      | 314 | 65  | 153 | 4604S7140 | 4904S7140 | 140    |
| 2400      | 3400      | 322 | 58  | 161 | 4604S7160 | 4904S7160 | 160    |
| 4300      | 5900      | 430 | 94  | 214 | 4604S7180 | 4904S7180 | 180    |
| 5200      | 7400      | 438 | 90  | 219 | 4604S7200 | 4904S7200 | 200    |
| 7100      | 9700      | 452 | 76  | 226 | 4604S7225 | 4904S7225 | 225    |
| 7700      | 10700     | 450 | 68  | 227 | 4604S7250 | 4904S7250 | 250    |
| 11100     | 16300     | 530 | 87  | 265 | 4604S7280 | 4904S7280 | 280    |
| 14900     | 21200     | 570 | 88  | 285 | 4604S7315 | 4904S7315 | 315    |
| 22100     | 31800     | 698 | 103 | 349 | 4604S7355 | 4904S7355 | 355    |
| 28900     | 40400     | 730 | 105 | 363 | 4604S7400 | 4904S7400 | 400    |
| 48000     | 67000     | 837 | 137 | 419 | 4604S7450 | 4904S7450 | 450    |
| 59500     | 81000     | 930 | 159 | 465 | 4604S7500 | 4904S7500 | 500    |



4602S7 / 4902S7

מתאם אוגן PE לריתוך פנים

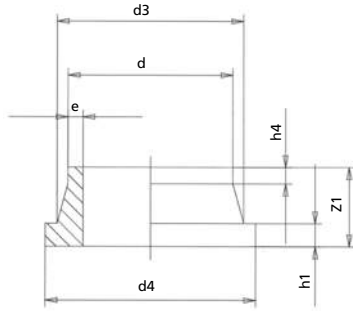

| SDR17     | SDR11     |      |      |    |     |     | SDR17      | SDR11      |        |
|-----------|-----------|------|------|----|-----|-----|------------|------------|--------|
| משקל בגרם | משקל בגרם | d3   | d4   | h1 | h4  | Z1  | מק"ט       | מק"ט       | קוטר d |
| —         | 0         | 27   | 45   | 7  | 30  | 52  | —          | 4902S7020  | 20     |
| —         | 0         | 33   | 58   | 9  | 27  | 53  | —          | 4902S7025  | 25     |
| —         | 0         | 40   | 68   | 10 | 28  | 52  | —          | 4902S7032  | 32     |
| —         | 100       | 50   | 78   | 11 | 25  | 51  | —          | 4902S7040  | 40     |
| 100       | 100       | 61   | 88   | 12 | 30  | 56  | 4602S7050  | 4902S7050  | 50     |
| 100       | 100       | 75   | 102  | 14 | 25  | 57  | 4602S7063  | 4902S7063  | 63     |
| 200       | 200       | 89   | 122  | 16 | 27  | 67  | 4602S7075  | 4902S7075  | 75     |
| 300       | 300       | 105  | 138  | 17 | 43  | 80  | 4602S7090  | 4902S7090  | 90     |
| 300       | 300       | 105  | 127  | 17 | 43  | 80  | 4602S7095  | 4902S7095  | 90 *   |
| 400       | 500       | 125  | 158  | 18 | 37  | 80  | 4602S7110  | 4902S7110  | 110    |
| 400       | 500       | 132  | 158  | 25 | 40  | 90  | 4602S7125  | 4902S7125  | 125    |
| 500       | 800       | 155  | 188  | 25 | 35  | 83  | 4602S7140  | 4902S7140  | 140    |
| 700       | 1000      | 175  | 212  | 25 | 52  | 100 | 4602S7160  | 4902S7160  | 160    |
| 700       | 1000      | 186  | 212  | 30 | 65  | 127 | 4602S7180  | 4902S7180  | 180    |
| 1700      | 2300      | 232  | 268  | 32 | 65  | 140 | 4602S7200  | 4902S7200  | 200    |
| 1500      | 2200      | 235  | 268  | 32 | 65  | 127 | 4602S7225  | 4902S7225  | 225    |
| 2300      | 3300      | 285  | 320  | 35 | 55  | 120 | 4602S7250  | 4902S7250  | 250    |
| 2200      | 3800      | 291  | 320  | 35 | 69  | 119 | 4602S7280  | 4902S7280  | 280    |
| 3100      | 4400      | 335  | 370  | 35 | 86  | 168 | 4602S7315  | 4902S7315  | 315    |
| 4200      | 5900      | 373  | 430  | 40 | 100 | 187 | 4602S7355  | 4902S7355  | 355    |
| 6000      | 8700      | 427  | 482  | 46 | 95  | 195 | 4602S7400  | 4902S7400  | 400    |
| 10000     | 14700     | 514  | 585  | 60 | 60  | 139 | 4602S7450  | 4902S7450  | 450    |
| 9900      | 13600     | 530  | 585  | 60 | 60  | 138 | 4602S7500  | 4902S7500  | 500    |
| 14900     | —         | 615  | 685  | 60 | 70  | 195 | 4602S7560  | 4902S7560  | 560    |
| 12500     | —         | 644  | 685  | 60 | 80  | 210 | 4602S7630  | 4902S7630  | 630    |
| —         | —         | 737  | 800  | 60 | 70  | 153 | 4602S7710  | 4902S7710  | 710    |
| —         | —         | 840  | 905  | 54 | 60  | 150 | 4602S7800  | 4902S7800  | 800    |
| —         | —         | 944  | 1005 | 43 | 50  | 155 | 4602S7900  | 4902S7900  | 900    |
| —         | —         | 1047 | 1110 | 60 | 50  | 180 | 4602S71000 | 4902S71000 | 1000   |

\* מתאים ל-3" BS



4611S7 / 4911S7

מעבר קצר PE לריתוך פנים

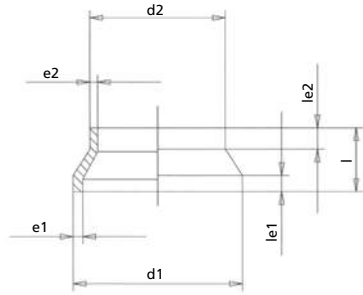

| SDR17     | SDR11     |     |     |     | SDR17        | SDR11        |              |
|-----------|-----------|-----|-----|-----|--------------|--------------|--------------|
| משקל בגרם | משקל בגרם | l   | le1 | le2 | מק"ט         | מק"ט         | קוטר d1 x d2 |
| —         | 0         | 68  | 25  | 25  | —            | 4911S7032025 | 32 x 25      |
| —         | 0         | 50  | 18  | 13  | —            | 4911S7040020 | 40 x 20      |
| —         | 0         | 62  | 20  | 20  | —            | 4911S7040025 | 40 x 25      |
| —         | 0         | 62  | 25  | 25  | —            | 4911S7040032 | 40 x 32      |
| —         | 0         | 85  | 25  | 25  | —            | 4911S7050025 | 50 x 25      |
| —         | 0         | 70  | 20  | 20  | —            | 4911S7050032 | 50 x 32      |
| —         | 0         | 80  | 25  | 25  | —            | 4911S7050040 | 50 x 40      |
| —         | 0         | 89  | 26  | 27  | 4611S7063032 | 4911S7063032 | 63 x 32      |
| —         | 100       | 89  | 35  | 21  | —            | 4911S7063040 | 63 x 40      |
| 0         | 100       | 87  | 25  | 25  | 4611S7063050 | 4911S7063050 | 63 x 50      |
| 100       | 100       | 70  | 30  | 28  | 4611S7075050 | 4911S7075050 | 75 x 50      |
| 0         | 100       | 82  | 25  | 25  | 4611S7075063 | 4911S7075063 | 75 x 63      |
| 100       | 200       | 93  | 30  | 28  | 4611S7090050 | 4911S7090050 | 90 x 50      |
| 100       | 100       | 92  | 28  | 28  | 4611S7090063 | 4911S7090063 | 90 x 63      |
| 100       | 100       | 91  | 30  | 28  | 4611S7090075 | 4911S7090075 | 90 x 75      |
| 200       | 200       | 90  | 28  | 14  | 4611S7110050 | 4911S7110050 | 110 x 50     |
| 200       | 100       | 105 | 40  | 36  | 4611S7110063 | 4911S7110063 | 110 x 63     |
| 200       | 200       | 96  | 40  | 28  | 4611S7110075 | 4911S7110075 | 110 x 75     |
| 200       | 300       | 104 | 40  | 41  | 4611S7110090 | 4911S7110090 | 110 x 90     |
| 200       | 400       | 120 | 40  | 35  | 4611S7125063 | 4911S7125063 | 125 x 63     |
| 200       | 300       | 98  | 32  | 19  | 4611S7125075 | 4911S7125075 | 125 x 75     |
| 300       | 400       | 110 | 42  | 41  | 4611S7125090 | 4911S7125090 | 125 x 90     |
| 300       | 400       | 100 | 40  | 40  | 4611S7125110 | 4911S7125110 | 125 x 110    |
| 300       | 400       | 135 | 52  | 41  | 4611S7140075 | 4911S7140075 | 140 x 75     |
| 300       | 500       | 131 | 53  | 42  | 4611S7140090 | 4911S7140090 | 140 x 90     |
| 300       | 500       | 120 | 50  | 40  | 4611S7140110 | 4911S7140110 | 140 x 110    |
| 400       | 500       | 120 | 51  | 40  | 4611S7140125 | 4911S7140125 | 140 x 125    |
| 500       | 800       | 141 | 48  | 34  | 4611S7160090 | 4911S7160090 | 160 x 90     |
| 500       | 700       | 130 | 40  | 34  | 4611S7160110 | 4911S7160110 | 160 x 110    |
| 500       | 700       | 122 | 40  | 32  | 4611S7160125 | 4911S7160125 | 160x 125     |
| 500       | 800       | 125 | 49  | 38  | 4611S7160140 | 4911S7160140 | 160 x 140    |
| 600       | 800       | 145 | 50  | 40  | 4611S7180090 | 4911S7180090 | 180 x 90     |
| 600       | 900       | 150 | 55  | 42  | 4611S7180110 | 4911S7180110 | 180 x 110    |
| 700       | 900       | 143 | 52  | 40  | 4611S7180125 | 4911S7180125 | 180 x 125    |
| 700       | 1000      | 135 | 51  | 47  | 4611S7180140 | 4911S7180140 | 180 x 140    |
| 700       | 1100      | 140 | 60  | 50  | 4611S7180160 | 4911S7180160 | 180 x 160    |
| 1000      | 1300      | 145 | 62  | 42  | 4611S7200140 | 4911S7200140 | 200 x 140    |
| 900       | 1400      | 145 | 62  | 54  | 4611S7200160 | 4911S7200160 | 200 x 160    |
| 1000      | 1400      | 145 | 62  | 54  | 4611S7200180 | 4911S7200180 | 200 x 180    |
| 1100      | 1600      | 150 | 62  | 49  | 4611S7225140 | 4911S7225140 | 225 x 140    |
| 1200      | 1800      | 160 | 65  | 53  | 4611S7225160 | 4911S7225160 | 225 x 160    |
| 1300      | 3000      | 160 | 64  | 59  | 4611S7225180 | 4911S7225180 | 225 x 180    |
| 1300      | 2000      | 148 | 63  | 53  | 4611S7225200 | 4911S7225200 | 225 x 200    |
| 1000      | 2300      | 177 | 65  | 53  | 4611S7250160 | 4911S7250160 | 250 x 160    |
| 1700      | 2400      | 175 | 65  | 58  | 4611S7250180 | 4911S7250180 | 250 x 180    |
| 1800      | 2600      | 180 | 64  | 64  | 4611S7250200 | 4911S7250200 | 250 x 200    |
| 2000      | 2900      | 180 | 65  | 65  | 4611S7250225 | 4911S7250225 | 250 x 225    |

המשך בעמוד הבא ->

4611S7 / 4911S7

מעבר קצר PE לריתוך פנים

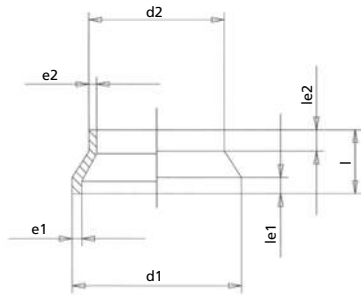

| SDR17     | SDR11     |     |     |     | SDR17         | SDR11        |              |
|-----------|-----------|-----|-----|-----|---------------|--------------|--------------|
| משקל בגרם | משקל בגרם | l   | le1 | le2 | מק"ט          | מק"ט         | קוטר d1 x d2 |
| 2400      | 3500      | 214 | 75  | 54  | 4611S7280200  | 4911S7280200 | 280 x 200    |
| 2600      | 3700      | 210 | 75  | 58  | 4611S7280225  | 4911S7280225 | 280 x 225    |
| 2600      | 3900      | 206 | 75  | 60  | 4611S7280250  | 4911S7280250 | 280 x 250    |
| 3400      | 4700      | 225 | 80  | 50  | 4611S7315200  | 4911S7315200 | 315 x 200    |
| 3500      | 5000      | 237 | 84  | 57  | 4611S7315225  | 4911S7315225 | 315 x 225    |
| 3600      | 5300      | 236 | 86  | 64  | 4611S7315250  | 4911S7315250 | 315 x 250    |
| 3600      | 5500      | 231 | 86  | 72  | 4611S7315280  | 4911S7315280 | 315 x 280    |
| 4700      | 4700      | 140 | 57  | 40  | 4611S7355225  | 4911S7355225 | 355 x 225    |
| 4400      | 4400      | 130 | 54  | 40  | 4611S7355250  | 4911S7355250 | 355 x 250    |
| 4100      | 4100      | 120 | 53  | 40  | 4611S7355280  | 4911S7355280 | 355 x 280    |
| 3700      | 3700      | 110 | 53  | 40  | 4611S7355315  | 4911S7355315 | 355 x 315    |
| —         | 6500      | 150 | 61  | 40  | —             | 4911S7400250 | 400 x 250    |
| 4400      | 6200      | 140 | 60  | 40  | 4611S7400280  | 4911S7400280 | 400 x 280    |
| 3500      | 5300      | 120 | 50  | 40  | 4611S7400315  | 4911S7400315 | 400 x 315    |
| 3300      | 4800      | 110 | 51  | 40  | 4611S7400355  | 4911S7400355 | 400 x 355    |
| 5400      | 8000      | 140 | 55  | 40  | 4611S7450315  | 4911S7450315 | 450 x 315    |
| 5000      | 7400      | 130 | 41  | 32  | 4611S7450355  | 4911S7450355 | 450 x 355    |
| 4400      | 6600      | 120 | 60  | 40  | 4611S7450400  | 4911S7450400 | 450 x 400    |
| 8100      | 12000     | 170 | 56  | 29  | 4611S7500315  | 4911S7500315 | 500 x 315    |
| 7300      | 10800     | 150 | 62  | 40  | 4611S7500355  | 4911S7500355 | 500 x 355    |
| 7100      | 10000     | 140 | 65  | 40  | 4611S7500400  | 4911S7500400 | 500 x 400    |
| 5500      | 8300      | 120 | 60  | 40  | 4611S7500450  | 4911S7500450 | 500 x 450    |
| 9900      | 14700     | 160 | 68  | 40  | 4611S7560400  | 4911S7560400 | 560 x 400    |
| 8600      | 12900     | 140 | 62  | 40  | 4611S7560450  | 4911S7560450 | 560 x 450    |
| 7600      | 11400     | 130 | 67  | 40  | 4611S7560500  | 4911S7560500 | 560 x 500    |
| 13700     | 20200     | 170 | 72  | 40  | 4611S7630450  | 4911S7630450 | 630 x 450    |
| 12000     | 17800     | 150 | 67  | 40  | 4611S7630500  | 4911S7630500 | 630 x 500    |
| 9800      | 14800     | 130 | 64  | 40  | 4611S7630560  | 4911S7630560 | 630 x 560    |
| —         | —         | —   | —   | —   | 4611S7710560  | —            | 710 x 560    |
| —         | —         | —   | —   | —   | 4611S7710630  | 4911S7710630 | 710 x 630    |
| —         | —         | —   | —   | —   | 4611S7800710  | 4911S7800710 | 800 x 710    |
| —         | —         | —   | —   | —   | 4611S7900800  | 4911S7900800 | 900 x 800    |
| —         | —         | —   | —   | —   | 4611S71000900 | —            | 1000 x 900   |

חדש!

חדש!

4612S7 / 4912S7

פקק לקצה צינור לריתוך פנים

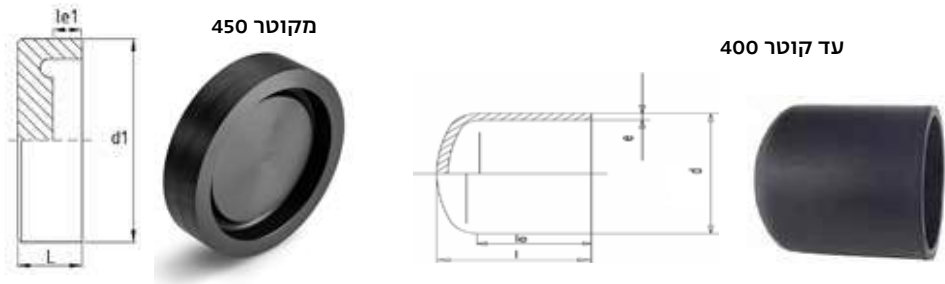

| SDR17 |      |     |     |           | SDR11 |      |     |     |           |      |
|-------|------|-----|-----|-----------|-------|------|-----|-----|-----------|------|
| משקל  | e    | l   | le  | מק"ט      | משקל  | e    | l   | le  | מק"ט      | קוטר |
| —     | 14.8 | 140 | 216 | 4612S7250 | —     | 22.7 | 138 | 217 | 4912S7250 | 250  |
| —     | 16.6 | 149 | 238 | 4612S7280 | —     | 25.4 | 151 | 239 | 4912S7280 | 280  |
| —     | 18.7 | 158 | 258 | 4612S7315 | —     | 28.6 | 158 | 256 | 4912S7315 | 315  |
| —     | 21.1 | 175 | 281 | 4612S7355 | —     | 32.2 | 175 | 291 | 4912S7355 | 355  |
| —     | 23.7 | 195 | 310 | 4612S7400 | —     | 36.3 | 193 | 316 | 4912S7400 | 400  |
| 10500 | —    | 85  | 20  | 4612S7450 | 12700 | —    | 95  | 17  | 4912S7450 | 450  |
| 14200 | —    | 90  | 18  | 4612S7500 | 15400 | —    | 105 | 19  | 4912S7500 | 500  |
| 20000 | —    | 100 | 19  | 4612S7560 | 24100 | —    | 115 | 19  | 4912S7560 | 560  |
| 28300 | —    | 110 | 19  | 4612S7630 | 33900 | —    | 125 | 17  | 4912S7630 | 630  |
| 33500 | —    | 130 | 26  | 4612S7710 | —     | —    | —   | —   | —         | 710  |
| 47500 | —    | 140 | 23  | 4612S7800 | —     | —    | —   | —   | —         | 800  |



## ציוד לריתוך פנים BW

### ציוד לריתוך פנים - BW



### מכונות ריתוך פנים - BW

| טווח קטרים | תיאור                          | מק"ט                 |
|------------|--------------------------------|----------------------|
| 40-160     | מכונת ריתוך BW 160 PFS קומפלט  | 29146.0031.000KIT ** |
| 75-250     | מכונת ריתוך BW 250 PFS קומפלט  | 29146.0032.000KIT ** |
| 90-315     | מכונת ריתוך BW 315 PFS קומפלט  | 29146.0033.000KIT ** |
| 280-500    | מכונת ריתוך BW 500 PFS קומפלט  | 29146.0034.000KIT ** |
| 315-630    | מכונת ריתוך BW 630 PFS קומפלט  | 29146.0035.000KIT ** |
| 500-800    | מכונת ריתוך BW 800 PFS קומפלט  | ***                  |
| 630-1000   | מכונת ריתוך BW 1000 PFS קומפלט | ***                  |

מכונת ריתוך כוללת: גוף מכונה הידראולי, גוף חימום, מקצועה חשמלי, מערכת לחץ אלקטרו הידראולית, כל הסטים לירידת קוטר.

קטרים שאינם מופיעים בטבלה - ניתנים להזמנה לפי דרישת לקוח. מתקן חביקה למתאמי אוגן למכונות ריתוך - ניתנים להזמנה לפי דרישות לקוח וקוטר המכונה.

\*\* מכונות אלו מסופקות עם סט בקים חצי עבים וחצי דקים  
\*\*\* מכונות אלו מסופקות עם סט בקים עבים בלבד



## נתונים טכניים למכונות ריתוך פנים - BW

| PFS-630 M            | PFS-500 M     | PFS-315 M        | PFS-250 M  | PFS-160 M  |                       |
|----------------------|---------------|------------------|------------|------------|-----------------------|
| מ"מ 315-630          | מ"מ 280-500 * | מ"מ 90-315       | מ"מ 75-250 | מ"מ 40-160 | טווח עבודה            |
| HDPE, PP             |               |                  |            |            | חומר הצינור או האביזר |
| 380V 3 PH - 50/60 Hz |               | 230 V - 50/60 Hz |            |            | מתח                   |
| 12.3 KW              | 10.3 KW       | 4.7 KW           | 3.7 KW     | 2.9 KW     | הספק מרבי             |
| IP44                 |               |                  |            |            | הגנה בינלאומית        |

| מידות ומשקלים |             |                   |                  |           |                  |
|---------------|-------------|-------------------|------------------|-----------|------------------|
| לפי דרישה     |             | מ"מ 1000X800X1200 | מ"מ 800X800X1200 |           | מידות            |
| ארגזי עץ      |             |                   |                  |           | סוג אריזה        |
| מ"מ 618 ק"ג   | מ"מ 430 ק"ג | מ"מ 265 ק"ג       | מ"מ 180 ק"ג      | לפי דרישה | משקל כולל "בקים" |

| בסיס המכונה        |                  |                 |                 |                 |           |
|--------------------|------------------|-----------------|-----------------|-----------------|-----------|
| מ"מ 2306           | מ"מ 2306         | מ"מ 1256        | מ"מ 1099        | מ"מ 627         | שטח בוכנה |
| מ"מ 1540X1040X1040 | מ"מ 1540X900X920 | מ"מ 600X600X830 | מ"מ 470X450X720 | מ"מ 315X335X695 | מידות     |
| מ"מ 385 ק"ג        | מ"מ 290 ק"ג      | מ"מ 76 ק"ג      | מ"מ 48 ק"ג      | מ"מ 31 ק"ג      | משקל      |

| יחידה הידראולית        |  |                 |  |  |                     |
|------------------------|--|-----------------|--|--|---------------------|
| 1500 W                 |  | 1100 W          |  |  | הספק                |
| 4 מ'                   |  |                 |  |  | אורך כבל            |
| בר 120                 |  | בר 160          |  |  | לחץ מקסימלי         |
| 6 ליטר                 |  | 3 ליטר          |  |  | שמן הידראולי (כמות) |
| DIN 515224/2, ISO VG46 |  |                 |  |  | שמן הידראולי (סוג)  |
| מ"מ 700X320X370        |  | מ"מ 370X320X640 |  |  | מידות               |
| מ"מ 47 ק"ג             |  | מ"מ 39 ק"ג      |  |  | משקל                |

| פלטת חימום      |                |                 |                |                |                |
|-----------------|----------------|-----------------|----------------|----------------|----------------|
| 9.3 KW          | 7.3 KW         | 2.8 KW          | 1.8 KW         | 0.7 KW         | הספק           |
| 150 °C - 320 °C |                | 150 °C - 280 °C |                |                | טווח טמפרטורות |
| מ"מ 950X70X930  | מ"מ 950X70X790 | מ"מ 60X460X555  | מ"מ 60X430X500 | מ"מ 60X460X300 | מידות          |
| מ"מ 34 ק"ג      | מ"מ 28 ק"ג     | מ"מ 8 ק"ג       | מ"מ 6 ק"ג      | מ"מ 4.2 ק"ג    | משקל           |

| מקצוע                   |                  |                |                |                 |              |
|-------------------------|------------------|----------------|----------------|-----------------|--------------|
| 1500 W                  |                  | 750 W          |                |                 | הספק         |
| שרשרת                   |                  | גיר חלזוני     |                | שרשרת           | תמסורת כוח   |
| מתג (מיקרוסוויץ) ביטחון |                  |                |                |                 | אמצעי בטיחות |
| מ"מ 820X220X1200        | מ"מ 720X220X1050 | מ"מ 570X550X80 | מ"מ 510X460X80 | מ"מ 375X315X230 | מידות        |
| מ"מ 86 ק"ג              | מ"מ 80 ק"ג       | מ"מ 19 ק"ג     | מ"מ 15 ק"ג     | מ"מ 8 ק"ג       | משקל         |

\* מכונה 500 מ"מ - תוספת ("בקים") מפחתי קוטר במידות 200-250 מ"מ בהזמנה מיוחדת.



## אביזרים וציוד לביוב

### המערכת המתקדמת של פלסאון לקווי ביוב

- לקווי ביוב בגרוויטציה
- מיועדת לצנרת פוליאתילן
- המערכת מביטחה אטימה הרמטית, לאורך שנים רבות, של קו הביוב לכל אורכו
- המערכת מבוססת על טכנולוגיית הפיוז'ן הבינלאומית המוכחת של פלסאון
- לעמידה בתקנים הבינלאומיים העדכניים המחמירים ביותר של איכות הסביבה
- צוות המומחים המנוסה שלנו לרשות המתכנן והקבלן להפקת המירב ממערכת הביוב המתקדמת של פלסאון

#### 475804

#### רוכב ביוב

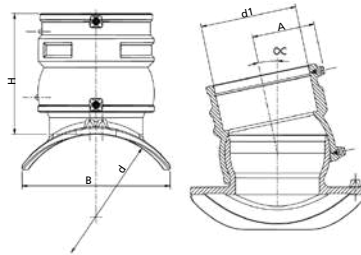

| כמות בקרטון | משקל בגרם | B   | H   | A   | L        | קוטר d x d1     | מק"ט         |
|-------------|-----------|-----|-----|-----|----------|-----------------|--------------|
| 4           | 2050      | 208 | 202 | 105 | Max. 12° | 200 x 160       | 475804200160 |
| 4           | 2010      | 225 | 202 | 105 | Max. 12° | 225 - 250 x 160 | 475804250160 |
| 4           | 2070      | 247 | 202 | 105 | Max. 12° | 280 - 315 x 160 | 475804315160 |
| 4           | 2080      | 263 | 202 | 105 | Max. 12° | 355 - 560 x 160 | 475804560160 |

#### 4758A4

#### רוכב ביוב 45°

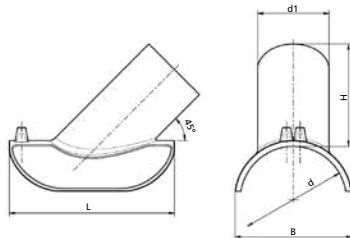

| כמות בקרטון | משקל בגרם | L   | B   | H   | קוטר d x d1     | מק"ט         |
|-------------|-----------|-----|-----|-----|-----------------|--------------|
| 10          | 685       | 255 | 182 | 158 | 160 - 200 x 110 | 4758A4160110 |
| 10          | 710       | 255 | 221 | 158 | 225 - 315 x 110 | 4758A4250110 |

### 4747V4160

### מתאם כדורי PE ל-PVC

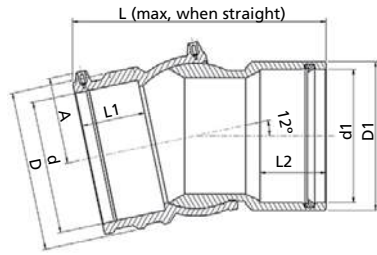

| משקל בגרם | D   | D1  | L   | L1 | L2 | A   | קוטר d | מק"ט      |
|-----------|-----|-----|-----|----|----|-----|--------|-----------|
| 2140      | 193 | 180 | 253 | 78 | 80 | 105 | 160    | 4747V4160 |

### 4701V4160

### מתאם PVC ל-PE

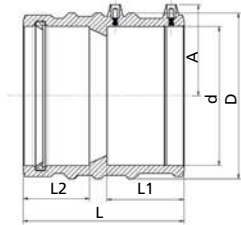

| משקל בגרם | L   | L1 | L2 | D   | A   | קוטר d | מק"ט      |
|-----------|-----|----|----|-----|-----|--------|-----------|
| —         | 187 | 90 | 77 | 193 | 106 | 160    | 4701V4160 |

### 4747D4

### זזית ביוב כדורית - צד ישר

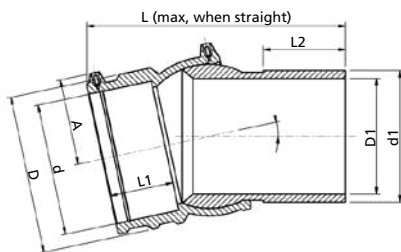

| כמות בקרטון | משקל בגרם | SDR | D   | D1  | L   | L1 | L2 | A   | קוטר d | מק"ט      |
|-------------|-----------|-----|-----|-----|-----|----|----|-----|--------|-----------|
| 6           | 3030      | 17  | 193 | 141 | 298 | 78 | 98 | 105 | 160    | 4747D4160 |



## 37020

## מתאם שוחת בטון

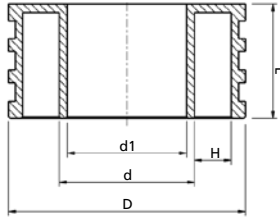

| כמות בקרטון | משקל בגרם | L   | d1  | D   | H  | קוטר d | מק"ט      |
|-------------|-----------|-----|-----|-----|----|--------|-----------|
| 6           | 2524      | 135 | 141 | 280 | 39 | 160    | 477207160 |
| 4           | 3550      | 135 | 157 | 335 | 66 | 180    | 37020180  |
| 2           | 3660      | 135 | 176 | 355 | 56 | 200    | 37020200  |
| 2           | 3902      | 135 | 198 | 355 | 44 | 225    | 477207225 |
| 2           | 3740      | 135 | 220 | 400 | 54 | 250    | 37020250  |
| 2           | 5027      | 135 | 247 | 400 | 39 | 280    | 477207280 |
| 2           | 5130      | 135 | 278 | 450 | 46 | 315    | 37020315  |
| 2           | 6480      | 135 | 313 | 500 | 50 | 355    | 37020355  |
| 1           | 8260      | 135 | 353 | 560 | 59 | 400    | 37020400  |

## 29144.4700

## מכלול קומפלט לרוכב ביוב 160



| קוטר d | מק"ט           |
|--------|----------------|
| 160    | 29144.4700.001 |

## 29144.4703

## מכלול קומפלט לרוכב ביוב 45° יציאה 110 מ"מ



| קוטר d | מק"ט           |
|--------|----------------|
| 110    | 29144.4703.001 |

אביזרים  
מיוחדים  
לתשתיות  
ותעסיה



**אביזרים ומערכות צנרת  
בריתוך פנים  
לפי הזמנה**

# הכל אפשרי



פלסאון, המובילה בארץ ובחו"ל בתחום יצור אביזרי חיבור, התמקדה כבר בתחילת דרכה, במציאת פתרונות איכותיים יעילים, בתחום החיבור לצנרת פוליאתילן PE.

החברה שהשכילה לזהות את היתרונות הבולטים של החומרים הפלסטיים: העדר קורוזיה, ללא הצטברות אבנית, עם עמידות גבוהה בזעזועים ורעידות, משקל נמוך, גמישות תכנונית וכמובן העלויות המופחתות, החדירה את השימוש בפלסטיק לשוק הישראלי והעולמי בהצלחה רבה.

"זיהינו", כך נמסר מהמפעל, "כי אביזרי החיבור שיש על המדף, לא תמיד עונים לצרכים שמכתיבים תנאי השטח. מהנדסי צנרת נאלצים פעמים רבות לתכנן תשתית מחדש על פי המוצר הקיים".

**בחברה הבינו, כי בזכות מיומנות גבוהה, חדשנות וטכנולוגיה מתקדמת שיושמו במח' הפבריקציה, ניתן להפוך את הקערה על פיה.**

**קודם יתכננו המהנדסים את האביזרים והמכלולים ואז תייצר להם פלסאון את מבוקשם במפעל.**

**חברת פלסאון אומרת את המילה האחרונה גם בתחום המניפולדים ואביזרי סיגמנטים.**

**מחלקת הפבריקציה החדשה של פלסאון החלה לייצר ולשווק מכלולים מורכבים ואביזרי חיבור לצנרת בקטרים גדולים לפי מפרט הלקוח.**

מהנדסי מערכות, מתכנני תשתיות וקבלני צנרת בתחום הולכת זורמים שנאלצו בעבר להתמודד עם מציאת פתרונות מורכבים ויקרים על מנת להשתית צנרת בתנאי מבנה ושטח מאתגרים ובקטרים גדולים, יכולים היום לתכנן את הצנרת עפ"י הצורך, בצורה היעילה והמשתלמת ביותר.

הדבר מתאפשר במחלקת הפבריקציה באמצעות ריתוך פנים, BUTT WELDING בשיטת הסיגמנטים.







## אביזרי פבריקציה וסעפות פוליאתילן (PE) של פלסאון

### תקנים

הצינורות, המחברים, ואביזרי הפבריקציה מיוצרים בהתאם לתקנים מקומיים ובינלאומיים המגדירים את בסיס האישור לאורך קיים של 50 שנה: ISO, 4427 AS/NZS, 4130 AS/NZS 4129.

### מערכת איכות

מפעל פלסאון בעל אישורי מכון התקנים הישראלי: מערכת בקרת איכות לפי ISO 9001:2015. מערכת ניהול איכות סביבה לפי ISO 14001:2015. מערכת ניהול בטיחות ובריאות תעסוקתית לפי: OHSAS 45001:2018.

האביזרים והמניפולדים מיוצרים באמצעות ציוד מבוקר ומכויל על ידי רתכים מוסמכים על ידי משרד הכלכלה הישראלי לייצור ריתוכים במערכות גז טבעי ומים.

האביזרים מתוכננים, נבדקים ומאושרים על פי התקן הישראלי ISO 4427-3, המבוסס על התקן הבינלאומי:

ISO 4427-3: Plastics piping systems Polyethylene (PE) pipes and fittings for water supply – Part 3: Fittings.

חברת פלסאון הנה חברה מובילה בעולם של ייצור ושיווק פתרונות לחיבור צנרת PE לסוגיו, באתר הייצור המרכזי ומטה החברה הממוקם בקיבוץ מעגן מיכאל פועל מפעל ייצור מוצרי פבריקציה הכולל: מוצרי מדף, מוצרים ייעודיים ומכלולי צנרת - מניפולדים.

מוצרי הפבריקציה הנם במגוון קטרים גדול ומותאמים באופן אישי לדרישות הלקוח ו/או הפרויקט.

הייצור נעשה באמצעות עיבוד שבבי עם מכונות CNC והליך ריתוך מבוקר. חומר הגלם לייצור הוא PE-100, המהווה כחומר גלם מועדף ביישומים שונים, עם ניסיון מצטבר של שנים.

למוצרי הפבריקציה תכונות ומאפיינים זהים לצינורות PE:

1. עמידות מוחלטת לקורוזיה ועמידות כימית טובה ללא צורך בציפוי או טיפול אחר לפני השטח.
2. שיטות ריתוך מבוקרות היוצרות אביזר שווה בחוזקו לצינור.
3. חומר שאינו מותיר שאריות כלשהן במים, מאושר למי שתיה.



## סוגי יציאות לסעפות (Manifold)

|   |   |          |
|---|---|----------|
|  | <b>410407</b>                           |          |
|   | הסתעפות<br>סיגמנטים 90°<br>SDR 11 PN 10 | עמוד 240 |

|   |  |          |
|---|--|----------|
|  | <b>410407</b>                            |          |
|   | הסתעפות<br>סיגמנטים 90°<br>SDR 17 PN 6.5 | עמוד 241 |

|   |  |          |
|---|--|----------|
|  | <b>417407</b>                            |          |
|   | הסתעפות<br>סיגמנטים 60°<br>SDR 7.4 PN 16 | עמוד 241 |

|   |   |          |
|---|---|----------|
|  | <b>417407</b>                           |          |
|   | הסתעפות<br>סיגמנטים 60°<br>SDR 11 PN 10 | עמוד 242 |

|   |  |          |
|---|--|----------|
|  | <b>417407</b>                            |          |
|   | הסתעפות<br>סיגמנטים 60°<br>SDR 17 PN 6.5 | עמוד 242 |

|   |  |          |
|---|--|----------|
|  | <b>416407</b>                            |          |
|   | הסתעפות<br>סיגמנטים 45°<br>SDR 7.4 PN 16 | עמוד 243 |

|   |   |          |
|---|---|----------|
|  | <b>416407</b>                           |          |
|   | הסתעפות<br>סיגמנטים 45°<br>SDR 11 PN 10 | עמוד 243 |

|   |  |          |
|---|--|----------|
|  | <b>416407</b>                            |          |
|   | הסתעפות<br>סיגמנטים 45°<br>SDR 17 PN 6.5 | עמוד 243 |

|  |                             |          |
|--|-----------------------------|----------|
|  | <b>238</b>                  |          |
|  | הברגה חיצונית פליז<br>PN 16 | עמוד 238 |

|  |                             |          |
|--|-----------------------------|----------|
|  | <b>238</b>                  |          |
|  | הברגה חיצונית פליז<br>PN 10 | עמוד 238 |

|  |                            |          |
|--|----------------------------|----------|
|  | <b>238</b>                 |          |
|  | הברגה פנימית פליז<br>PN 16 | עמוד 238 |

|  |                            |          |
|--|----------------------------|----------|
|  | <b>238</b>                 |          |
|  | הברגה פנימית פליז<br>PN 10 | עמוד 238 |

|   |  |          |
|---|--|----------|
|  | <b>238</b>                             |          |
|   | הברגה פנימית PE עם<br>טבעת חיזוק PN 10 | עמוד 238 |

|  |                               |          |
|--|-------------------------------|----------|
|  | <b>238</b>                    |          |
|  | הברגה פנימית<br>מגולוון PN 10 | עמוד 238 |

|  |                                |          |
|--|--------------------------------|----------|
|  | <b>239</b>                     |          |
|  | הברגה חיצונית<br>מגולוון PN 10 | עמוד 239 |

|  |                                 |          |
|--|---------------------------------|----------|
|  | <b>239</b>                      |          |
|  | יציאה עם חריץ<br>ויקטאולי PN 16 | עמוד 239 |

|  |                                 |          |
|--|---------------------------------|----------|
|  | <b>239</b>                      |          |
|  | יציאה מאוגנת<br>(DIN ,ANSI ,BS) | עמוד 239 |

## הסתעפויות סיגמנטים

### הסתעפויות מעבר סיגמנטים

|   |  |          |
|---|--|----------|
|  | <b>4114W7</b>                            |          |
|   | הסתעפות<br>מעבר סיגמנטים<br>SDR 11 PN 16 | עמוד 244 |

|  |  |          |
|--|--|----------|
|  | <b>410407</b>                            |          |
|  | הסתעפות<br>סיגמנטים 90°<br>SDR 7.4 PN 16 | עמוד 240 |

|   |                                      |          |               |
|---|--------------------------------------|----------|---------------|
|  | זווית סיגמנטים 45°<br>SDR 11 PN 12.5 | עמוד 253 | <b>410607</b> |
|---|--------------------------------------|----------|---------------|

|   |                                   |          |               |
|---|-----------------------------------|----------|---------------|
|  | זווית סיגמנטים 45°<br>SDR 17 PN 8 | עמוד 254 | <b>410607</b> |
|---|-----------------------------------|----------|---------------|

|   |                                     |          |               |
|---|-------------------------------------|----------|---------------|
|  | זווית סיגמנטים 30°<br>SDR 7.4 PN 16 | עמוד 254 | <b>410807</b> |
|---|-------------------------------------|----------|---------------|

|   |                                      |          |               |
|---|--------------------------------------|----------|---------------|
|  | זווית סיגמנטים 30°<br>SDR 11 PN 12.5 | עמוד 255 | <b>410807</b> |
|---|--------------------------------------|----------|---------------|

|  |                                   |          |               |
|--|-----------------------------------|----------|---------------|
|  | זווית סיגמנטים 30°<br>SDR 17 PN 8 | עמוד 255 | <b>410807</b> |
|--|-----------------------------------|----------|---------------|

**קשתות סיגמנטים**

|   |                                  |          |               |
|---|----------------------------------|----------|---------------|
|  | קשת סיגמנטים 90°<br>SDR 11 PN 16 | עמוד 256 | <b>411507</b> |
|---|----------------------------------|----------|---------------|

|   |                                  |          |               |
|---|----------------------------------|----------|---------------|
|  | קשת סיגמנטים 90°<br>SDR 17 PN 10 | עמוד 256 | <b>411507</b> |
|---|----------------------------------|----------|---------------|

|   |                                  |          |               |
|---|----------------------------------|----------|---------------|
|  | קשת סיגמנטים 60°<br>SDR 11 PN 16 | עמוד 257 | <b>411707</b> |
|---|----------------------------------|----------|---------------|

|   |                                  |          |               |
|---|----------------------------------|----------|---------------|
|  | קשת סיגמנטים 60°<br>SDR 17 PN 10 | עמוד 257 | <b>411707</b> |
|---|----------------------------------|----------|---------------|

|  |   |          |               |
|--|---|----------|---------------|
|  | הסתעפות מעבר סיגמנטים<br>SDR 11 PN 12.5 | עמוד 246 | <b>4114W7</b> |
|--|---|----------|---------------|

|  |                                       |          |               |
|--|---------------------------------------|----------|---------------|
|  | הסתעפות מעבר סיגמנטים<br>SDR 17 PN 10 | עמוד 248 | <b>4114W7</b> |
|--|---------------------------------------|----------|---------------|

**זוויות סיגמנטים**

|  |                                     |          |               |
|--|-------------------------------------|----------|---------------|
|  | זווית סיגמנטים 90°<br>SDR 7.4 PN 16 | עמוד 250 | <b>410507</b> |
|--|-------------------------------------|----------|---------------|

|   |                                      |          |               |
|---|--------------------------------------|----------|---------------|
|  | זווית סיגמנטים 90°<br>SDR 11 PN 12.5 | עמוד 250 | <b>410507</b> |
|---|--------------------------------------|----------|---------------|

|  |                                   |          |               |
|--|-----------------------------------|----------|---------------|
|  | זווית סיגמנטים 90°<br>SDR 17 PN 8 | עמוד 251 | <b>410507</b> |
|--|-----------------------------------|----------|---------------|

|  |                                     |          |               |
|--|-------------------------------------|----------|---------------|
|  | זווית סיגמנטים 60°<br>SDR 7.4 PN 16 | עמוד 251 | <b>417507</b> |
|--|-------------------------------------|----------|---------------|

|  |                                      |          |               |
|--|--------------------------------------|----------|---------------|
|  | זווית סיגמנטים 60°<br>SDR 11 PN 12.5 | עמוד 252 | <b>417507</b> |
|--|--------------------------------------|----------|---------------|

|  |                                   |          |               |
|--|-----------------------------------|----------|---------------|
|  | זווית סיגמנטים 60°<br>SDR 17 PN 8 | עמוד 252 | <b>417507</b> |
|--|-----------------------------------|----------|---------------|

|  |                                     |          |               |
|--|-------------------------------------|----------|---------------|
|  | זווית סיגמנטים 45°<br>SDR 7.4 PN 16 | עמוד 253 | <b>410607</b> |
|--|-------------------------------------|----------|---------------|

|  |                                   |                           |
|--|-----------------------------------|---------------------------|
|  | קשת סיגמנטיים 45°<br>SDR 11 PN 16 | <b>411607</b><br>עמוד 258 |
|  | קשת סיגמנטיים 45°<br>SDR 17 PN 10 | <b>411607</b><br>עמוד 258 |
|  | קשת סיגמנטיים 30°<br>SDR 11 PN 16 | <b>411907</b><br>עמוד 259 |
|  | קשת סיגמנטיים 30°<br>SDR 17 PN 10 | <b>411907</b><br>עמוד 259 |

## מסעפי צלב

|  |                           |                           |
|--|---------------------------|---------------------------|
|  | מסעף צלב<br>SDR 7.4 PN 16 | <b>415407</b><br>עמוד 260 |
|  | מסעף צלב<br>SDR 11 PN 10  | <b>415407</b><br>עמוד 260 |
|  | מסעף צלב<br>SDR 17 PN 6.5 | <b>415407</b><br>עמוד 261 |

## מעברי עיגון לקיר

|  |                                 |                           |
|--|---------------------------------|---------------------------|
|  | מעבר עיגון לקיר<br>SDR 11 PN 16 | <b>418207</b><br>עמוד 262 |
|  | מעבר עיגון לקיר<br>SDR 17 PN 10 | <b>418207</b><br>עמוד 262 |





## סוגי יציאות לסעפות (MANIFOLD)



| קוטר צינור ראשי | סוג היציאה         | קוטר היציאה | לחץ עבודה |
|-----------------|--------------------|-------------|-----------|
| 50-710 מ"מ      | הברגה חיצונית פליז | 1/2" - 2"   | PN16      |
| 50-710 מ"מ      | הברגה חיצונית פליז | 3" - 4"     | PN10      |



| קוטר צינור ראשי | סוג היציאה        | קוטר היציאה | לחץ עבודה |
|-----------------|-------------------|-------------|-----------|
| 50-710 מ"מ      | הברגה פנימית פליז | 1/2" - 2"   | PN16      |
| 50-710 מ"מ      | הברגה פנימית פליז | 3" - 4"     | PN10      |



| קוטר צינור ראשי | סוג היציאה                    | קוטר היציאה | לחץ עבודה |
|-----------------|-------------------------------|-------------|-----------|
| 50-710 מ"מ      | הברגה פנימית PE עם טבעת חיזוק | 1/2" - 2"   | PN10      |



| קוטר צינור ראשי | סוג היציאה           | קוטר היציאה | לחץ עבודה |
|-----------------|----------------------|-------------|-----------|
| 50-710 מ"מ      | הברגה פנימית מגולוון | 3" - 4"     | PN10      |





| קוטר צינור ראשי | סוג היציאה            | קוטר היציאה | לחץ עבודה |
|-----------------|-----------------------|-------------|-----------|
| 50-710 מ"מ      | הברגה חיצונית מגולוון | 3" - 4"     | PN10      |



| קוטר צינור ראשי | סוג היציאה             | קוטר היציאה | לחץ עבודה |
|-----------------|------------------------|-------------|-----------|
| 50-710 מ"מ      | יציאה עם חריץ ויקטאולי | 1.1/2" - 4" | PN16      |



| קוטר צינור ראשי | סוג היציאה                   | קוטר היציאה | לחץ עבודה |
|-----------------|------------------------------|-------------|-----------|
| 50-710 מ"מ      | יציאה מאוגנת (DIN ,ANSI ,BS) |             |           |



## הסתעפויות סיגמנטיים

410407

הסתעפות סיגמנטיים SDR 7.4 PN 16 - 90°

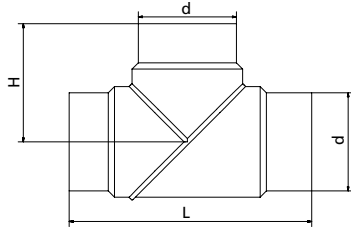

| H     | L    | קוטר d | מק"ט            |
|-------|------|--------|-----------------|
| 375   | 750  | 250    | 4104072501674   |
| 390   | 780  | 280    | 4104072801674   |
| 457.5 | 915  | 315    | 4104073151674   |
| 477.5 | 955  | 355    | 4104073551674   |
| 500   | 1000 | 400    | 4104074001674   |
| 525   | 1050 | 450    | 4104074501674 * |
| 600   | 1200 | 500    | 4104075001674 * |
| 630   | 1260 | 560    | 4104075601674 * |

\* בהזמנה מיוחדת

410407

הסתעפות סיגמנטיים SDR 11 PN 10 - 90°

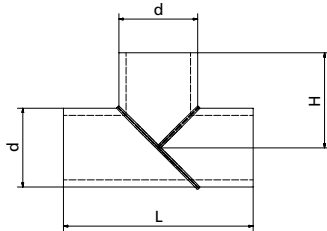

| H     | L    | קוטר d | מק"ט          |
|-------|------|--------|---------------|
| 375   | 750  | 250    | 4104072501011 |
| 390   | 780  | 280    | 4104072801011 |
| 457.5 | 915  | 315    | 4104073151011 |
| 477.5 | 955  | 355    | 4104073551011 |
| 500   | 1000 | 400    | 4104074001011 |
| 525   | 1050 | 450    | 4104074501011 |
| 600   | 1200 | 500    | 4104075001011 |
| 630   | 1260 | 560    | 4104075601011 |
| 665   | 1330 | 630    | 4104076301011 |

410407

הסתעפות סיגמונטים 90° - SDR 17 PN 6.5

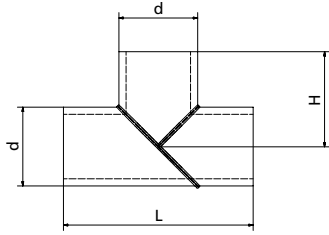

| H     | L    | קוטר d | מק"ט         |
|-------|------|--------|--------------|
| 375   | 750  | 250    | 410407250617 |
| 390   | 780  | 280    | 410407280617 |
| 457.5 | 915  | 315    | 410407315617 |
| 477.5 | 955  | 355    | 410407355617 |
| 500   | 1000 | 400    | 410407400617 |
| 525   | 1050 | 450    | 410407450617 |
| 600   | 1200 | 500    | 410407500617 |
| 630   | 1260 | 560    | 410407560617 |
| 665   | 1330 | 630    | 410407630617 |

417407

הסתעפות סיגמונטים 60° - SDR 7.4 PN 16

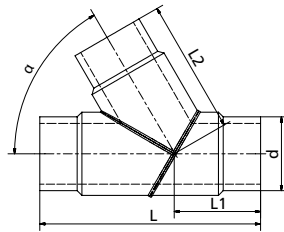

| L    | L1 α=60° | L2 α=60° | קוטר d | מק"ט            |
|------|----------|----------|--------|-----------------|
| 789  | 322      | 467      | 250    | 4174072501674   |
| 823  | 331      | 492      | 280    | 4174072801674   |
| 964  | 391      | 573      | 315    | 4174073151674   |
| 1009 | 402      | 607      | 355    | 4174073551674   |
| 1061 | 415      | 646      | 400    | 4174074001674   |
| 1120 | 430      | 690      | 450    | 4174074501674 * |
| 1278 | 495      | 783      | 500    | 4174075001674 * |
| 1347 | 512      | 835      | 560    | 4174075601674 * |

\* בהזמנה מיוחדת

417407

הסתעפות סיגמנטים 60° - SDR 11 PN 10

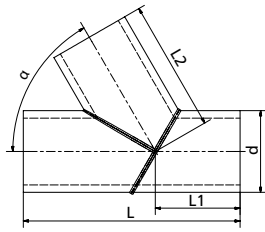

| L    | L1 α=60° | L2 α=60° | קוטר d | מק"ט          |
|------|----------|----------|--------|---------------|
| 789  | 322      | 467      | 250    | 4174072501011 |
| 823  | 331      | 492      | 280    | 4174072801011 |
| 964  | 391      | 573      | 315    | 4174073151011 |
| 1009 | 402      | 607      | 355    | 4174073551011 |
| 1061 | 415      | 646      | 400    | 4174074001011 |
| 1120 | 430      | 690      | 450    | 4174074501011 |
| 1278 | 495      | 783      | 500    | 4174075001011 |
| 1347 | 512      | 835      | 560    | 4174075601011 |
| 1428 | 532      | 896      | 630    | 4174076301011 |

417407

הסתעפות סיגמנטים 60° - SDR 17 PN 6.5

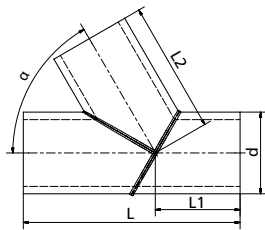

| L    | L1 α=60° | L2 α=60° | קוטר d | מק"ט         |
|------|----------|----------|--------|--------------|
| 789  | 322      | 467      | 250    | 417407250617 |
| 823  | 331      | 492      | 280    | 417407280617 |
| 964  | 391      | 573      | 315    | 417407315617 |
| 1009 | 402      | 607      | 355    | 417407355617 |
| 1061 | 415      | 646      | 400    | 417407400617 |
| 1120 | 430      | 690      | 450    | 417407450617 |
| 1278 | 495      | 783      | 500    | 417407500617 |
| 1347 | 512      | 835      | 560    | 417407560617 |
| 1428 | 532      | 896      | 630    | 417407630617 |

416407

הסתעפות סיגמונטים 45° - SDR 7.4 PN 16

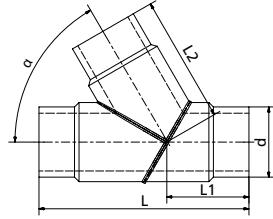

| L    | L1 α=45° | L2 α=45° | קוטר d | מק"ט            |
|------|----------|----------|--------|-----------------|
| 1103 | 374      | 729      | 355    | 4164073551674   |
| 1166 | 383      | 783      | 400    | 4164074001674   |
| 1236 | 393      | 843      | 450    | 4164074501674 * |
| 1408 | 454      | 954      | 500    | 4164075001674 * |
| 1492 | 466      | 1026     | 560    | 4164075601674 * |

\* בהזמנה מיוחדת

416407

הסתעפות סיגמונטים 45° - SDR 11 PN 10

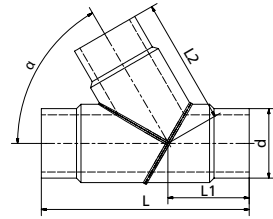

| L    | L1 α=45° | L2 α=45° | קוטר d | מק"ט          |
|------|----------|----------|--------|---------------|
| 1103 | 374      | 729      | 355    | 4164073551011 |
| 1166 | 383      | 783      | 400    | 4164074001011 |
| 1236 | 393      | 843      | 450    | 4164074501011 |
| 1408 | 454      | 954      | 500    | 4164075001011 |
| 1492 | 466      | 1026     | 560    | 4164075601011 |
| 1590 | 480      | 1110     | 630    | 4164076301011 |

416407

הסתעפות סיגמונטים 45° - SDR 17 PN 6.5

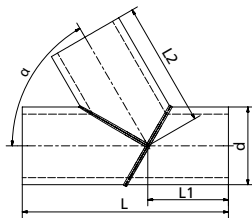

| L    | L1 α=45° | L2 α=45° | קוטר d | מק"ט         |
|------|----------|----------|--------|--------------|
| 854  | 302      | 552      | 250    | 416407250617 |
| 896  | 308      | 588      | 280    | 416407280617 |
| 1045 | 365      | 680      | 315    | 416407315617 |
| 1103 | 374      | 729      | 355    | 416407355617 |
| 1166 | 383      | 783      | 400    | 416407400617 |
| 1236 | 393      | 843      | 450    | 416407450617 |
| 1408 | 454      | 954      | 500    | 416407500617 |
| 1492 | 466      | 1026     | 560    | 416407560617 |
| 1590 | 480      | 1110     | 630    | 416407630617 |



## הסתעפיות מעבר סיגמנטים

4114W7

הסתעפות מעבר סיגמנטים - SDR 11 PN 16

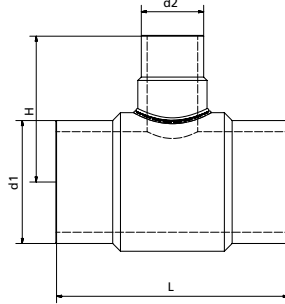

| H   | L   | קוטר d1-d2 | מק"ט             |
|-----|-----|------------|------------------|
| 213 | 379 | 200-50     | 4114W72000501611 |
| 213 | 392 | 200-63     | 4114W72000631611 |
| 213 | 404 | 200-75     | 4114W72000751611 |
| 213 | 419 | 200-90     | 4114W72000901611 |
| 242 | 454 | 200-110    | 4114W72001101611 |
| 247 | 469 | 200-125    | 4114W72001251611 |
| 255 | 489 | 200-140    | 4114W72001401611 |
| 225 | 408 | 225-63     | 4114W72250631611 |
| 225 | 420 | 225-75     | 4114W72250751611 |
| 225 | 435 | 225-90     | 4114W72250901611 |
| 255 | 470 | 225-110    | 4114W72251101611 |
| 260 | 485 | 225-125    | 4114W72251251611 |
| 267 | 505 | 225-140    | 4114W72251401611 |
| 183 | 525 | 225-160    | 4114W72251601611 |
| 240 | 418 | 250-50     | 4114W72500501611 |
| 240 | 431 | 250-63     | 4114W72500631611 |
| 240 | 443 | 250-75     | 4114W72500751611 |
| 310 | 540 | 250-90     | 4114W72500901611 |
| 310 | 540 | 250-110    | 4114W72501101611 |
| 315 | 540 | 250-125    | 4114W72501251611 |
| 320 | 540 | 250-140    | 4114W72501401611 |
| 325 | 540 | 250-160    | 4114W72501601611 |
| 258 | 443 | 280-50     | 4114W72800501611 |
| 258 | 456 | 280-63     | 4114W72800631611 |
| 258 | 468 | 280-75     | 4114W72800751611 |
| 328 | 540 | 280-90     | 4114W72800901611 |
| 328 | 540 | 280-110    | 4114W72801101611 |
| 333 | 540 | 280-125    | 4114W72801251611 |
| 338 | 540 | 280-140    | 4114W72801401611 |
| 343 | 555 | 280-160    | 4114W72801601611 |
| 348 | 585 | 280-180    | 4114W72801801611 |
| 348 | 540 | 315-90     | 4114W73150901611 |
| 348 | 540 | 315-110    | 4114W73151101611 |
| 353 | 540 | 315-125    | 4114W73151251611 |
| 358 | 560 | 315-140    | 4114W73151401611 |
| 363 | 580 | 315-160    | 4114W73151601611 |
| 368 | 610 | 315-180    | 4114W73151801611 |
| 378 | 640 | 315-200    | 4114W73152001611 |
| 370 | 555 | 355-90     | 4114W73550901611 |
| 370 | 555 | 355-110    | 4114W73551101611 |
| 375 | 575 | 355-125    | 4114W73551251611 |
| 380 | 595 | 355-140    | 4114W73551401611 |
| 385 | 615 | 355-160    | 4114W73551601611 |
| 390 | 645 | 355-180    | 4114W73551801611 |
| 400 | 675 | 355-200    | 4114W73552001611 |
| 410 | 675 | 355-225    | 4114W73552251611 |

4114W7

הסתעפות מעבר סיגמנטים - SDR 11 PN 16 (המשך)

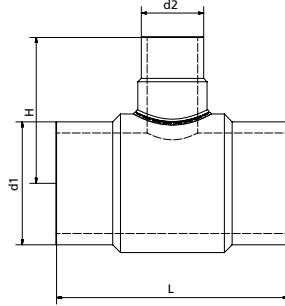

| H   | L   | קוטר d1-d2 | מק"ט               |
|-----|-----|------------|--------------------|
| 400 | 590 | 400-110    | 4114W74001101611   |
| 400 | 610 | 400-125    | 4114W74001251611   |
| 400 | 630 | 400-140    | 4114W74001401611   |
| 400 | 650 | 400-160    | 4114W74001601611   |
| 400 | 680 | 400-180    | 4114W74001801611   |
| 405 | 710 | 400-200    | 4114W74002001611   |
| 410 | 710 | 400-225    | 4114W74002251611   |
| 420 | 740 | 400-250    | 4114W74002501611   |
| 380 | 645 | 450-110    | 4114W74501101611 * |
| 425 | 640 | 450-125    | 4114W74501251611 * |
| 430 | 660 | 450-140    | 4114W74501401611 * |
| 435 | 680 | 450-160    | 4114W74501601611 * |
| 440 | 710 | 450-180    | 4114W74501801611 * |
| 450 | 740 | 450-200    | 4114W74502001611 * |
| 460 | 740 | 450-225    | 4114W74502251611 * |
| 475 | 770 | 450-250    | 4114W74502501611 * |
| 495 | 805 | 450-280    | 4114W74502801611 * |
| 450 | 670 | 500-110    | 4114W75001101611 * |
| 455 | 690 | 500-125    | 4114W75001251611 * |
| 460 | 710 | 500-140    | 4114W75001401611 * |
| 465 | 730 | 500-160    | 4114W75001601611 * |
| 470 | 760 | 500-180    | 4114W75001801611 * |
| 480 | 790 | 500-200    | 4114W75002001611 * |
| 490 | 790 | 500-225    | 4114W75002251611 * |
| 505 | 820 | 500-250    | 4114W75002501611 * |
| 525 | 855 | 500-280    | 4114W75002801611 * |
| 550 | 900 | 500-315    | 4114W75003151611 * |
| 485 | 720 | 560-110    | 4114W75601101611 * |
| 490 | 740 | 560-125    | 4114W75601251611 * |
| 495 | 760 | 560-140    | 4114W75601401611 * |
| 500 | 780 | 560-160    | 4114W75601601611 * |
| 505 | 810 | 560-180    | 4114W75601801611 * |
| 515 | 840 | 560-200    | 4114W75602001611 * |
| 525 | 840 | 560-225    | 4114W75602251611 * |
| 540 | 870 | 560-250    | 4114W75602501611 * |
| 560 | 905 | 560-280    | 4114W75602801611 * |
| 585 | 950 | 560-315    | 4114W75603151611 * |

\* בהזמנה מיוחדת

4114W7

הסתעפות מעבר סיגמנטים - SDR 11 PN 12.5

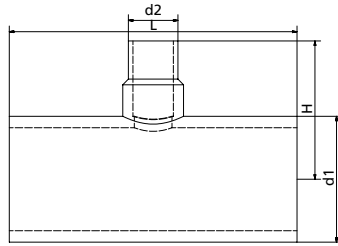

| H   | L   | קוטר d1-d2 | מק"ט             |
|-----|-----|------------|------------------|
| 200 | 314 | 200-50     | 4114W72000501211 |
| 200 | 327 | 200-63     | 4114W72000631211 |
| 200 | 339 | 200-75     | 4114W72000751211 |
| 200 | 390 | 200-90     | 4114W72000901211 |
| 230 | 425 | 200-110    | 4114W72001101211 |
| 235 | 440 | 200-125    | 4114W72001251211 |
| 242 | 460 | 200-140    | 4114W72001401211 |
| 213 | 330 | 225-50     | 4114W72250501211 |
| 213 | 343 | 225-63     | 4114W72250631211 |
| 213 | 355 | 225-75     | 4114W72250751211 |
| 213 | 390 | 225-90     | 4114W72250901211 |
| 242 | 425 | 225-110    | 4114W72251101211 |
| 247 | 440 | 225-125    | 4114W72251251211 |
| 255 | 460 | 225-140    | 4114W72251401211 |
| 225 | 348 | 250-50     | 4114W72500501211 |
| 225 | 361 | 250-63     | 4114W72500631211 |
| 225 | 373 | 250-75     | 4114W72500751211 |
| 225 | 390 | 250-90     | 4114W72500901211 |
| 255 | 625 | 250-110    | 4114W72501101211 |
| 260 | 640 | 250-125    | 4114W72501251211 |
| 267 | 660 | 250-140    | 4114W72501401211 |
| 273 | 680 | 250-160    | 4114W72501601211 |
| 273 | 680 | 250-180    | 4114W72501801211 |
| 240 | 368 | 280-50     | 4114W72800501211 |
| 240 | 381 | 280-63     | 4114W72800631211 |
| 240 | 393 | 280-75     | 4114W72800751211 |
| 240 | 410 | 280-90     | 4114W72800901211 |
| 360 | 640 | 280-110    | 4114W72801101211 |
| 365 | 660 | 280-125    | 4114W72801251211 |
| 370 | 680 | 280-140    | 4114W72801401211 |
| 375 | 710 | 280-160    | 4114W72801601211 |
| 385 | 730 | 280-180    | 4114W72801801211 |
| 378 | 740 | 315-110    | 4114W73151101211 |
| 383 | 760 | 315-125    | 4114W73151251211 |
| 388 | 780 | 315-140    | 4114W73151401211 |
| 393 | 810 | 315-160    | 4114W73151601211 |
| 403 | 830 | 315-180    | 4114W73151801211 |
| 408 | 860 | 315-200    | 4114W73152001211 |
| 393 | 725 | 355-90     | 4114W73550901211 |
| 398 | 740 | 355-110    | 4114W73551101211 |
| 403 | 760 | 355-125    | 4114W73551251211 |
| 408 | 780 | 355-140    | 4114W73551401211 |
| 413 | 810 | 355-160    | 4114W73551601211 |
| 423 | 830 | 355-180    | 4114W73551801211 |
| 428 | 860 | 355-200    | 4114W73552001211 |
| 438 | 890 | 355-225    | 4114W73552251211 |
| 415 | 725 | 400-90     | 4114W74000901211 |
| 420 | 740 | 400-110    | 4114W74001101211 |
| 425 | 760 | 400-125    | 4114W74001251211 |
| 430 | 780 | 400-140    | 4114W74001401211 |
| 435 | 810 | 400-160    | 4114W74001601211 |
| 445 | 830 | 400-180    | 4114W74001801211 |
| 450 | 860 | 400-200    | 4114W74002001211 |

## 4114W7 הסתעפות מעבר סיגמנטים - SDR 11 PN 12.5 (המשך)

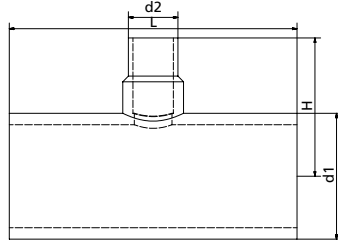

| H   | L    | קוטר d1-d2 | מדק"ט            |
|-----|------|------------|------------------|
| 460 | 890  | 400-225    | 4114W74002251211 |
| 565 | 925  | 400-250    | 4114W74002501211 |
| 445 | 740  | 450-110    | 4114W74501101211 |
| 450 | 760  | 450-125    | 4114W74501251211 |
| 455 | 780  | 450-140    | 4114W74501401211 |
| 460 | 810  | 450-160    | 4114W74501601211 |
| 470 | 830  | 450-180    | 4114W74501801211 |
| 475 | 860  | 450-200    | 4114W74502001211 |
| 485 | 890  | 450-225    | 4114W74502251211 |
| 590 | 925  | 450-250    | 4114W74502501211 |
| 595 | 960  | 450-280    | 4114W74502801211 |
| 420 | 840  | 500-110    | 4114W75001101211 |
| 430 | 860  | 500-125    | 4114W75001251211 |
| 440 | 880  | 500-140    | 4114W75001401211 |
| 450 | 910  | 500-160    | 4114W75001601211 |
| 465 | 930  | 500-180    | 4114W75001801211 |
| 475 | 960  | 500-200    | 4114W75002001211 |
| 490 | 990  | 500-225    | 4114W75002251211 |
| 505 | 1000 | 500-250    | 4114W75002501211 |
| 520 | 1000 | 500-280    | 4114W75002801211 |
| 540 | 1000 | 500-315    | 4114W75003151211 |
| 440 | 825  | 560-90     | 4114W75600901211 |
| 450 | 840  | 560-110    | 4114W75601101211 |
| 460 | 860  | 560-125    | 4114W75601251211 |
| 470 | 880  | 560-140    | 4114W75601401211 |
| 480 | 910  | 560-160    | 4114W75601601211 |
| 495 | 930  | 560-180    | 4114W75601801211 |
| 505 | 960  | 560-200    | 4114W75602001211 |
| 520 | 990  | 560-225    | 4114W75602251211 |
| 535 | 1000 | 560-250    | 4114W75602501211 |
| 550 | 1000 | 560-280    | 4114W75602801211 |
| 570 | 1000 | 560-315    | 4114W75603151211 |
| 480 | 825  | 630-90     | 4114W76300901211 |
| 485 | 840  | 630-110    | 4114W76301101211 |
| 495 | 860  | 630-125    | 4114W76301251211 |
| 505 | 880  | 630-140    | 4114W76301401211 |
| 515 | 910  | 630-160    | 4114W76301601211 |
| 530 | 930  | 630-180    | 4114W76301801211 |
| 540 | 960  | 630-200    | 4114W76302001211 |
| 555 | 990  | 630-225    | 4114W76302251211 |
| 570 | 1000 | 630-250    | 4114W76302501211 |
| 585 | 1000 | 630-280    | 4114W76302801211 |
| 605 | 1000 | 630-315    | 4114W76303151211 |
| 485 | 825  | 710-110    | 4114W77101101211 |
| 490 | 840  | 710-125    | 4114W77101251211 |
| 497 | 860  | 710-140    | 4114W77101401211 |
| 503 | 880  | 710-160    | 4114W77101601211 |
| 510 | 900  | 710-180    | 4114W77101801211 |
| 520 | 925  | 710-200    | 4114W77102001211 |
| 528 | 950  | 710-225    | 4114W77102251211 |
| 539 | 980  | 710-250    | 4114W77102501211 |
| 552 | 1015 | 710-280    | 4114W77102801211 |
| 565 | 1055 | 710-315    | 4114W77103151211 |

4114W7

הסתעפות מעבר סיגמנטים - SDR 17 PN 10

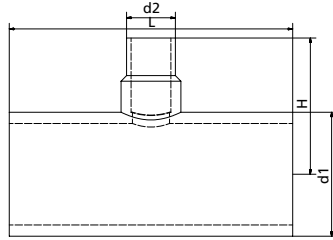

| H   | L   | קוטר d1-d2 | מק"ט             |
|-----|-----|------------|------------------|
| 200 | 350 | 200-50     | 4114W72000501017 |
| 200 | 365 | 200-63     | 4114W72000631017 |
| 200 | 375 | 200-75     | 4114W72000751017 |
| 200 | 425 | 200-90     | 4114W72000901017 |
| 230 | 425 | 200-110    | 4114W72001101017 |
| 235 | 440 | 200-125    | 4114W72001251017 |
| 242 | 460 | 200-140    | 4114W72001401017 |
| 213 | 350 | 225-50     | 4114W72250501017 |
| 213 | 363 | 225-63     | 4114W72250631017 |
| 213 | 375 | 225-75     | 4114W72250751017 |
| 213 | 425 | 225-90     | 4114W72250901017 |
| 242 | 425 | 225-110    | 4114W72251101017 |
| 247 | 440 | 225-125    | 4114W72251251017 |
| 255 | 460 | 225-140    | 4114W72251401017 |
| 225 | 550 | 250-50     | 4114W72500501017 |
| 225 | 563 | 250-63     | 4114W72500631017 |
| 225 | 575 | 250-75     | 4114W72500751017 |
| 225 | 640 | 250-90     | 4114W72500901017 |
| 255 | 625 | 250-110    | 4114W72501101017 |
| 260 | 640 | 250-125    | 4114W72501251017 |
| 267 | 660 | 250-140    | 4114W72501401017 |
| 273 | 680 | 250-160    | 4114W72501601017 |
| 270 | 625 | 250-180    | 4114W72501801017 |
| 240 | 550 | 280-50     | 4114W72800501017 |
| 240 | 563 | 280-63     | 4114W72800631017 |
| 240 | 575 | 280-75     | 4114W72800751017 |
| 240 | 640 | 280-90     | 4114W72800901017 |
| 360 | 640 | 280-110    | 4114W72801101017 |
| 365 | 660 | 280-125    | 4114W72801251017 |
| 370 | 680 | 280-140    | 4114W72801401017 |
| 375 | 710 | 280-160    | 4114W72801601017 |
| 385 | 730 | 280-180    | 4114W72801801017 |
| 367 | 710 | 315-90     | 4114W73150901017 |
| 378 | 740 | 315-110    | 4114W73151101017 |
| 383 | 760 | 315-125    | 4114W73151251017 |
| 388 | 780 | 315-140    | 4114W73151401017 |
| 393 | 810 | 315-160    | 4114W73151601017 |
| 403 | 830 | 315-180    | 4114W73151801017 |
| 408 | 860 | 315-200    | 4114W73152001017 |
| 393 | 725 | 355-90     | 4114W73550901017 |
| 398 | 740 | 355-110    | 4114W73551101017 |
| 403 | 760 | 355-125    | 4114W73551251017 |
| 408 | 780 | 355-140    | 4114W73551401017 |
| 413 | 810 | 355-160    | 4114W73551601017 |
| 423 | 830 | 355-180    | 4114W73551801017 |
| 428 | 860 | 355-200    | 4114W73552001017 |
| 438 | 890 | 355-225    | 4114W73552251017 |
| 415 | 725 | 400-90     | 4114W74000901017 |
| 420 | 740 | 400-110    | 4114W74001101017 |
| 425 | 760 | 400-125    | 4114W74001251017 |
| 430 | 780 | 400-140    | 4114W74001401017 |
| 435 | 810 | 400-160    | 4114W74001601017 |
| 445 | 830 | 400-180    | 4114W74001801017 |

4114W7

הסתעפות מעבר סיגמנטים - SDR 17 PN 10 (המשך)

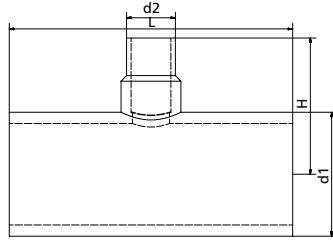

| H   | L    | קוטר d1-d2 | חלק"ט            |
|-----|------|------------|------------------|
| 450 | 860  | 400-200    | 4114W74002001017 |
| 460 | 890  | 400-225    | 4114W74002251017 |
| 565 | 925  | 400-250    | 4114W74002501017 |
| 445 | 740  | 450-110    | 4114W74501101017 |
| 450 | 760  | 450-125    | 4114W74501251017 |
| 455 | 780  | 450-140    | 4114W74501401017 |
| 460 | 810  | 450-160    | 4114W74501601017 |
| 470 | 830  | 450-180    | 4114W74501801017 |
| 475 | 860  | 450-200    | 4114W74502001017 |
| 485 | 890  | 450-225    | 4114W74502251017 |
| 590 | 925  | 450-250    | 4114W74502501017 |
| 595 | 960  | 450-280    | 4114W74502801017 |
| 420 | 840  | 500-110    | 4114W75001101017 |
| 430 | 860  | 500-125    | 4114W75001251017 |
| 440 | 880  | 500-140    | 4114W75001401017 |
| 450 | 910  | 500-160    | 4114W75001601017 |
| 465 | 930  | 500-180    | 4114W75001801017 |
| 475 | 960  | 500-200    | 4114W75002001017 |
| 490 | 990  | 500-225    | 4114W75002251017 |
| 505 | 1000 | 500-250    | 4114W75002501017 |
| 520 | 1000 | 500-280    | 4114W75002801017 |
| 540 | 1000 | 500-315    | 4114W75003151017 |
| 440 | 820  | 560-90     | 4114W75600901017 |
| 450 | 840  | 560-110    | 4114W75601101017 |
| 460 | 860  | 560-125    | 4114W75601251017 |
| 470 | 880  | 560-140    | 4114W75601401017 |
| 480 | 910  | 560-160    | 4114W75601601017 |
| 495 | 930  | 560-180    | 4114W75601801017 |
| 505 | 960  | 560-200    | 4114W75602001017 |
| 520 | 990  | 560-225    | 4114W75602251017 |
| 535 | 1000 | 560-250    | 4114W75602501017 |
| 550 | 1000 | 560-280    | 4114W75602801017 |
| 570 | 1000 | 560-315    | 4114W75603151017 |
| 480 | 820  | 630-90     | 4114W76300901017 |
| 485 | 840  | 630-110    | 4114W76301101017 |
| 495 | 860  | 630-125    | 4114W76301251017 |
| 505 | 880  | 630-140    | 4114W76301401017 |
| 515 | 910  | 630-160    | 4114W76301601017 |
| 530 | 930  | 630-180    | 4114W76301801017 |
| 540 | 960  | 630-200    | 4114W76302001017 |
| 555 | 990  | 630-225    | 4114W76302251017 |
| 570 | 1000 | 630-250    | 4114W76302501017 |
| 585 | 1000 | 630-280    | 4114W76302801017 |
| 605 | 1000 | 630-315    | 4114W76303151017 |
| 485 | 825  | 710-110    | 4114W77101101017 |
| 490 | 840  | 710-125    | 4114W77101251017 |
| 497 | 860  | 710-140    | 4114W77101401017 |
| 503 | 880  | 710-160    | 4114W77101601017 |
| 510 | 900  | 710-180    | 4114W77101801017 |
| 520 | 925  | 710-200    | 4114W77102001017 |
| 528 | 950  | 710-225    | 4114W77102251017 |
| 539 | 980  | 710-250    | 4114W77102501017 |
| 552 | 1015 | 710-280    | 4114W77102801017 |
| 565 | 1055 | 710-315    | 4114W77103151017 |

## זוויות סיגמנטים

410507

זווית סיגמנטים 90° - SDR 7.4 PN 16

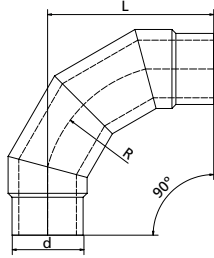

| L   | R   | קוטר d | מק"ט            |
|-----|-----|--------|-----------------|
| 489 | 300 | 200    | 4105072001674   |
| 501 | 338 | 225    | 4105072251674   |
| 613 | 375 | 250    | 4105072501674   |
| 629 | 420 | 280    | 4105072801674   |
| 682 | 473 | 315    | 4105073151674   |
| 703 | 533 | 355    | 4105073551674   |
| 711 | 600 | 400    | 4105074001674   |
| 723 | 675 | 450    | 4105074501674 * |
| 880 | 750 | 500    | 4105075001674 * |
| 896 | 840 | 560    | 4105075601674 * |

\* בהזמנה מיוחדת

410507

זווית סיגמנטים 90° - SDR 11 PN 12.5

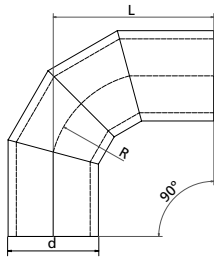

| L   | R    | קוטר d | מק"ט          |
|-----|------|--------|---------------|
| 489 | 300  | 200    | 4105072001211 |
| 501 | 338  | 225    | 4105072251211 |
| 613 | 375  | 250    | 4105072501211 |
| 629 | 420  | 280    | 4105072801211 |
| 682 | 473  | 315    | 4105073151211 |
| 703 | 533  | 355    | 4105073551211 |
| 711 | 600  | 400    | 4105074001211 |
| 723 | 675  | 450    | 4105074501211 |
| 880 | 750  | 500    | 4105075001211 |
| 896 | 840  | 560    | 4105075601211 |
| 931 | 945  | 630    | 4105076301211 |
| 957 | 1065 | 710    | 4105077101211 |
| 988 | 1200 | 800    | 4105078001211 |



410507

זווית סיגמנטים 90° - SDR 17 PN 8

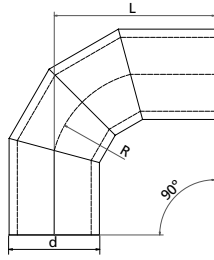

| L   | R    | קוטר d | מק"ט         |
|-----|------|--------|--------------|
| 489 | 300  | 200    | 410507200817 |
| 501 | 338  | 225    | 410507225817 |
| 613 | 375  | 250    | 410507250817 |
| 629 | 420  | 280    | 410507280817 |
| 682 | 473  | 315    | 410507315817 |
| 703 | 533  | 355    | 410507355817 |
| 711 | 600  | 400    | 410507400817 |
| 723 | 675  | 450    | 410507450817 |
| 880 | 750  | 500    | 410507500817 |
| 896 | 840  | 560    | 410507560817 |
| 931 | 945  | 630    | 410507630817 |
| 957 | 1065 | 710    | 410507710817 |
| 988 | 1200 | 800    | 410507800817 |

417507

זווית סיגמנטים 60° - SDR 7.4 PN 16

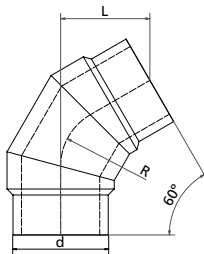

| L   | R   | קוטר d | מק"ט            |
|-----|-----|--------|-----------------|
| 321 | 300 | 200    | 4175072001674   |
| 327 | 338 | 225    | 4175072251674   |
| 434 | 375 | 250    | 4175072501674   |
| 444 | 420 | 280    | 4175072801674   |
| 497 | 473 | 315    | 4175073151674   |
| 509 | 533 | 355    | 4175073551674   |
| 517 | 600 | 400    | 4175074001674   |
| 525 | 675 | 450    | 4175074501674 * |
| 624 | 750 | 500    | 4175075001674 * |
| 636 | 840 | 560    | 4175075601674 * |

\* בהזמנה מיוחדת

417507

SDR 11 PN 12.5 - 60° זווית סיגמנטים

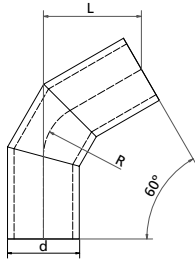

| L   | R    | קוטר d | מק"ט          |
|-----|------|--------|---------------|
| 321 | 300  | 200    | 4175072001211 |
| 327 | 338  | 225    | 4175072251211 |
| 434 | 375  | 250    | 4175072501211 |
| 444 | 420  | 280    | 4175072801211 |
| 497 | 473  | 315    | 4175073151211 |
| 509 | 533  | 355    | 4175073551211 |
| 517 | 600  | 400    | 4175074001211 |
| 525 | 675  | 450    | 4175074501211 |
| 624 | 750  | 500    | 4175075001211 |
| 636 | 840  | 560    | 4175075601211 |
| 655 | 945  | 630    | 4175076301211 |
| 673 | 1065 | 710    | 4175077101211 |
| 693 | 1200 | 800    | 4175078001211 |

417507

SDR 17 PN 8 - 60° זווית סיגמנטים

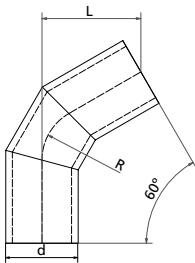

| L   | R    | קוטר d | מק"ט         |
|-----|------|--------|--------------|
| 321 | 300  | 200    | 417507200817 |
| 327 | 338  | 225    | 417507225817 |
| 434 | 375  | 250    | 417507250817 |
| 444 | 420  | 280    | 417507280817 |
| 497 | 473  | 315    | 417507315817 |
| 509 | 533  | 355    | 417507355817 |
| 517 | 600  | 400    | 417507400817 |
| 525 | 675  | 450    | 417507450817 |
| 624 | 750  | 500    | 417507500817 |
| 636 | 840  | 560    | 417507560817 |
| 655 | 945  | 630    | 417507630817 |
| 673 | 1065 | 710    | 417507710817 |
| 693 | 1200 | 800    | 417507800817 |

410607

SDR 7.4 PN 16 - 45° זווית סיגמנטים

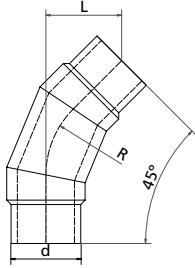

| L   | R   | קוטר d | מק"ט            |
|-----|-----|--------|-----------------|
| 313 | 300 | 200    | 4106072001674   |
| 319 | 338 | 225    | 4106072251674   |
| 426 | 375 | 250    | 4106072501674   |
| 435 | 420 | 280    | 4106072801674   |
| 489 | 473 | 315    | 4106073151674   |
| 501 | 533 | 355    | 4106073551674   |
| 508 | 600 | 400    | 4106074001674   |
| 516 | 675 | 450    | 4106074501674 * |
| 612 | 750 | 500    | 4106075001674 * |
| 624 | 840 | 560    | 4106075601674 * |

\* בהזמנה מיוחדת

410607

SDR 11 PN 12.5 - 45° זווית סיגמנטים

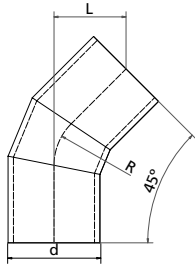

| L   | R    | קוטר d | מק"ט          |
|-----|------|--------|---------------|
| 313 | 300  | 200    | 4106072001211 |
| 319 | 338  | 225    | 4106072251211 |
| 426 | 375  | 250    | 4106072501211 |
| 435 | 420  | 280    | 4106072801211 |
| 489 | 473  | 315    | 4106073151211 |
| 501 | 533  | 355    | 4106073551211 |
| 508 | 600  | 400    | 4106074001211 |
| 516 | 675  | 450    | 4106074501211 |
| 612 | 750  | 500    | 4106075001211 |
| 624 | 840  | 560    | 4106075601211 |
| 643 | 945  | 630    | 4106076301211 |
| 660 | 1065 | 710    | 4106077101211 |
| 679 | 1200 | 800    | 4106078001211 |

410607

SDR 17 PN 8 - 45° זווית סיגמנטים

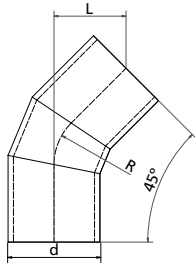

| L   | R    | קוטר d | מק"ט         |
|-----|------|--------|--------------|
| 313 | 300  | 200    | 410607200817 |
| 319 | 338  | 225    | 410607225817 |
| 426 | 375  | 250    | 410607250817 |
| 435 | 420  | 280    | 410607280817 |
| 489 | 473  | 315    | 410607315817 |
| 501 | 533  | 355    | 410607355817 |
| 508 | 600  | 400    | 410607400817 |
| 516 | 675  | 450    | 410607450817 |
| 612 | 750  | 500    | 410607500817 |
| 624 | 840  | 560    | 410607560817 |
| 643 | 945  | 630    | 410607630817 |
| 660 | 1065 | 710    | 410607710817 |
| 679 | 1200 | 800    | 410607800817 |

410807

SDR 7.4 PN 16 - 30° זווית סיגמנטים

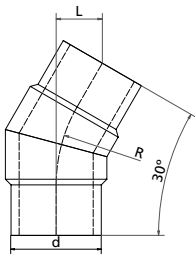

| L   | R   | קוטר d | מק"ט            |
|-----|-----|--------|-----------------|
| 197 | 300 | 200    | 4108072001674   |
| 200 | 338 | 225    | 4108072251674   |
| 303 | 375 | 250    | 4108072501674   |
| 308 | 420 | 280    | 4108072801674   |
| 362 | 473 | 315    | 4108073151674   |
| 368 | 533 | 355    | 4108073551674   |
| 374 | 600 | 400    | 4108074001674   |
| 380 | 675 | 450    | 4108074501674 * |
| 437 | 750 | 500    | 4108075001674 * |
| 445 | 840 | 560    | 4108075601674 * |

\* בהזמנה מיוחדת

410807

זווית סיגמנטים SDR 11 PN 12.5 - 30°

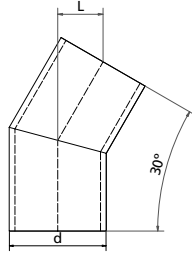

| L   | R    | קוטר d | מק"ט          |
|-----|------|--------|---------------|
| 197 | 300  | 200    | 4108072001211 |
| 200 | 338  | 225    | 4108072251211 |
| 303 | 375  | 250    | 4108072501211 |
| 308 | 420  | 280    | 4108072801211 |
| 362 | 473  | 315    | 4108073151211 |
| 368 | 533  | 355    | 4108073551211 |
| 374 | 600  | 400    | 4108074001211 |
| 380 | 675  | 450    | 4108074501211 |
| 437 | 750  | 500    | 4108075001211 |
| 445 | 840  | 560    | 4108075601211 |
| 454 | 945  | 630    | 4108076301211 |
| 465 | 1065 | 710    | 4108077101211 |
| 477 | 1200 | 800    | 4108078001211 |

410807

זווית סיגמנטים SDR 17 PN 8 - 30°

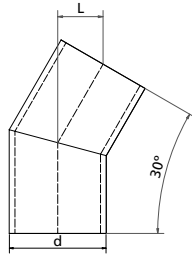

| L   | R    | קוטר d | מק"ט         |
|-----|------|--------|--------------|
| 197 | 300  | 200    | 410807200817 |
| 200 | 338  | 225    | 410807225817 |
| 303 | 375  | 250    | 410807250817 |
| 308 | 420  | 280    | 410807280817 |
| 362 | 473  | 315    | 410807315817 |
| 368 | 533  | 355    | 410807355817 |
| 374 | 600  | 400    | 410807400817 |
| 380 | 675  | 450    | 410807450817 |
| 437 | 750  | 500    | 410807500817 |
| 445 | 840  | 560    | 410807560817 |
| 454 | 945  | 630    | 410807630817 |
| 465 | 1065 | 710    | 410807710817 |
| 477 | 1200 | 800    | 410807800817 |

## קשתות סיגמנטים

411507

קשת סיגמנטים 90° - SDR 11 PN 16

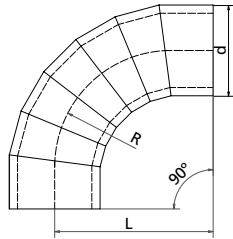

| L    | R    | קוטר d | מק"ט          |
|------|------|--------|---------------|
| 824  | 769  | 200    | 4115072001611 |
| 829  | 773  | 225    | 4115072251611 |
| 937  | 781  | 250    | 4115072501611 |
| 942  | 785  | 280    | 4115072801611 |
| 998  | 789  | 315    | 4115073151611 |
| 997  | 785  | 355    | 4115073551611 |
| 997  | 781  | 400    | 4115074001611 |
| 1014 | 796  | 450    | 4115074501611 |
| 1242 | 1006 | 500    | 4115075001611 |
| 1268 | 1034 | 560    | 4115075601611 |
| 1292 | 1058 | 630    | 4115076301611 |
| 1348 | 1117 | 710    | 4115077101611 |
| 1397 | 1169 | 800    | 4115078001611 |

411507

קשת סיגמנטים 90° - SDR 17 PN 10

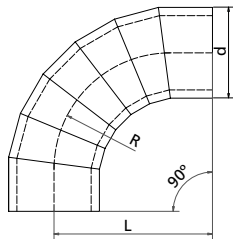

| L    | R    | קוטר d | מק"ט          |
|------|------|--------|---------------|
| 824  | 769  | 200    | 4115072001017 |
| 829  | 773  | 225    | 4115072251017 |
| 937  | 781  | 250    | 4115072501017 |
| 942  | 785  | 280    | 4115072801017 |
| 998  | 789  | 315    | 4115073151017 |
| 997  | 785  | 355    | 4115073551017 |
| 997  | 781  | 400    | 4115074001017 |
| 1014 | 796  | 450    | 4115074501017 |
| 1242 | 1006 | 500    | 4115075001017 |
| 1268 | 1034 | 560    | 4115075601017 |
| 1292 | 1058 | 630    | 4115076301017 |
| 1348 | 1117 | 710    | 4115077101017 |
| 1397 | 1169 | 800    | 4115078001017 |

411707

קשת סיגמנטים - 60° SDR 11 PN 16

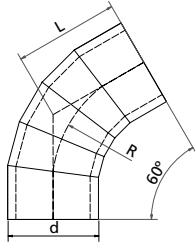

| L    | R    | קוטר d | מק"ט          |
|------|------|--------|---------------|
| 888  | 738  | 200    | 4117072001611 |
| 894  | 743  | 225    | 4117072251611 |
| 1074 | 805  | 250    | 4117072501611 |
| 1081 | 809  | 280    | 4117072801611 |
| 1176 | 846  | 315    | 4117073151611 |
| 1176 | 844  | 355    | 4117073551611 |
| 1179 | 843  | 400    | 4117074001611 |
| 1197 | 858  | 450    | 4117074501611 |
| 1444 | 1058 | 500    | 4117075001611 |
| 1472 | 1083 | 560    | 4117075601611 |
| 1496 | 1105 | 630    | 4117076301611 |
| 1551 | 1156 | 710    | 4117077101611 |
| 1599 | 1201 | 800    | 4117078001611 |

411707

קשת סיגמנטים - 60° SDR 17 PN 10

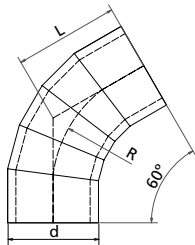

| L    | R    | קוטר d | מק"ט          |
|------|------|--------|---------------|
| 888  | 738  | 200    | 4117072001017 |
| 894  | 743  | 225    | 4117072251017 |
| 1074 | 805  | 250    | 4117072501017 |
| 1081 | 809  | 280    | 4117072801017 |
| 1176 | 846  | 315    | 4117073151017 |
| 1176 | 844  | 355    | 4117073551017 |
| 1179 | 843  | 400    | 4117074001017 |
| 1197 | 858  | 450    | 4117074501017 |
| 1444 | 1058 | 500    | 4117075001017 |
| 1472 | 1083 | 560    | 4117075601017 |
| 1496 | 1105 | 630    | 4117076301017 |
| 1551 | 1156 | 710    | 4117077101017 |
| 1599 | 1201 | 800    | 4117078001017 |



411607

קשת סיגמנטים SDR 11 PN 16 - 45°

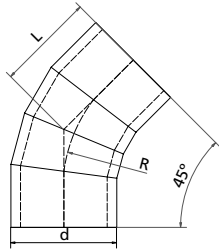

| L   | R    | קוטר d | מק"ט          |
|-----|------|--------|---------------|
| 321 | 743  | 200    | 4116072001611 |
| 324 | 747  | 225    | 4116072251611 |
| 426 | 755  | 250    | 4116072501611 |
| 429 | 758  | 280    | 4116072801611 |
| 483 | 762  | 315    | 4116073151611 |
| 484 | 758  | 355    | 4116073551611 |
| 486 | 755  | 400    | 4116074001611 |
| 494 | 770  | 450    | 4116074501611 |
| 584 | 973  | 500    | 4116075001611 |
| 593 | 1000 | 560    | 4116075601611 |
| 601 | 1023 | 630    | 4116076301611 |
| 617 | 1080 | 710    | 4116077101611 |
| 632 | 1130 | 800    | 4116078001611 |

411607

קשת סיגמנטים SDR 17 PN 10 - 45°

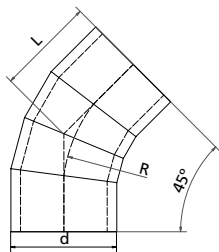

| L   | R    | קוטר d | מק"ט          |
|-----|------|--------|---------------|
| 321 | 743  | 200    | 4116072001017 |
| 324 | 747  | 225    | 4116072251017 |
| 426 | 755  | 250    | 4116072501017 |
| 429 | 758  | 280    | 4116072801017 |
| 483 | 762  | 315    | 4116073151017 |
| 484 | 758  | 355    | 4116073551017 |
| 486 | 755  | 400    | 4116074001017 |
| 494 | 770  | 450    | 4116074501017 |
| 584 | 973  | 500    | 4116075001017 |
| 593 | 1000 | 560    | 4116075601017 |
| 601 | 1023 | 630    | 4116076301017 |
| 617 | 1080 | 710    | 4116077101017 |
| 632 | 1130 | 800    | 4116078001017 |

411907

קשת סיגמנטים 30° - SDR 11 PN 16

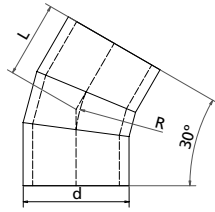

| L   | R   | קוטר d | מק"ט          |
|-----|-----|--------|---------------|
| 284 | 362 | 200    | 4119072001611 |
| 287 | 364 | 225    | 4119072251611 |
| 389 | 368 | 250    | 4119072501611 |
| 391 | 369 | 280    | 4119072801611 |
| 445 | 371 | 315    | 4119073151611 |
| 446 | 369 | 355    | 4119073551611 |
| 449 | 368 | 400    | 4119074001611 |
| 455 | 375 | 450    | 4119074501611 |
| 535 | 474 | 500    | 4119075001611 |
| 543 | 487 | 560    | 4119075601611 |
| 550 | 498 | 630    | 4119076301611 |
| 564 | 526 | 710    | 4119077101611 |
| 577 | 550 | 800    | 4119078001611 |

411907

קשת סיגמנטים 30° - SDR 17 PN 10

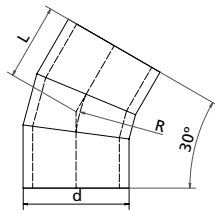

| L   | R   | קוטר d | מק"ט          |
|-----|-----|--------|---------------|
| 284 | 362 | 200    | 4119072001017 |
| 287 | 364 | 225    | 4119072251017 |
| 389 | 368 | 250    | 4119072501017 |
| 391 | 369 | 280    | 4119072801017 |
| 445 | 371 | 315    | 4119073151017 |
| 446 | 369 | 355    | 4119073551017 |
| 449 | 368 | 400    | 4119074001017 |
| 455 | 375 | 450    | 4119074501017 |
| 535 | 474 | 500    | 4119075001017 |
| 543 | 487 | 560    | 4119075601017 |
| 550 | 498 | 630    | 4119076301017 |
| 564 | 526 | 710    | 4119077101017 |
| 577 | 550 | 800    | 4119078001017 |

## מסעפי צלב

415407

מסעף צלב - SDR 7.4 PN 16

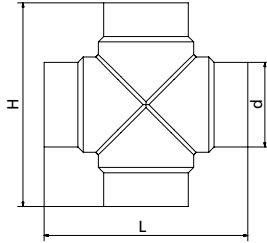

| L = H | קוטר d | מק"ט           |
|-------|--------|----------------|
| 595   | 225    | 4154072251674  |
| 648   | 250    | 4154072501674  |
| 708   | 280    | 4154072801674  |
| 775   | 315    | 4154073151674  |
| 853   | 355    | 4154073551674  |
| 938   | 400    | 4154074001674  |
| 1020  | 450    | 4154074501674* |
| 1124  | 500    | 4154075001674* |
| 1250  | 560    | 4154075601674* |

\* בהזמנה מיוחדת

415407

מסעף צלב - SDR 11 PN 10

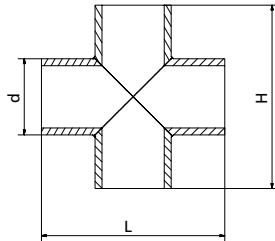

| L = H | קוטר d | מק"ט          |
|-------|--------|---------------|
| 750   | 250    | 4154072501011 |
| 780   | 280    | 4154072801011 |
| 915   | 315    | 4154073151011 |
| 955   | 355    | 4154073551011 |
| 1000  | 400    | 4154074001011 |
| 1050  | 450    | 4154074501011 |
| 1200  | 500    | 4154075001011 |
| 1260  | 560    | 4154075601011 |
| 1330  | 630    | 4154076301011 |

415407

מסעף צלב - SDR 17 PN 6.5

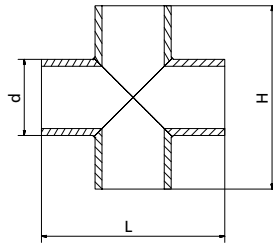

| L = H | קוטר d | מק"ט         |
|-------|--------|--------------|
| 750   | 250    | 415407250617 |
| 780   | 280    | 415407280617 |
| 915   | 315    | 415407315617 |
| 955   | 355    | 415407355617 |
| 1000  | 400    | 415407400617 |
| 1050  | 450    | 415407450617 |
| 1200  | 500    | 415407500617 |
| 1260  | 560    | 415407560617 |
| 1330  | 630    | 415407630617 |



## מעברי עיגון לקיר

418207

מעבר עיגון לקיר - SDR 11 PN 16

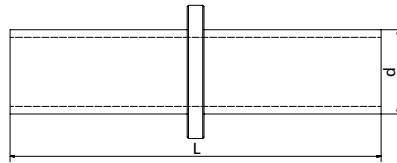

| L    | קוטר d | מק"ט          |
|------|--------|---------------|
| 1000 | 63     | 4182070631611 |
| 1000 | 90     | 4182070901611 |
| 1000 | 110    | 4182071101611 |
| 1100 | 160    | 4182071601611 |
| 1125 | 180    | 4182071801611 |
| 1100 | 200    | 4182072001611 |
| 1100 | 225    | 4182072251611 |
| 1100 | 250    | 4182072501611 |
| 1100 | 280    | 4182072801611 |
| 1100 | 315    | 4182073151611 |
| 1110 | 355    | 4182073551611 |
| 1130 | 400    | 4182074001611 |
| 1130 | 450    | 4182074501611 |
| 1140 | 500    | 4182075001611 |
| 1140 | 560    | 4182075601611 |
| 1140 | 630    | 4182076301611 |
| 1350 | 710    | 4182077101611 |
| 1350 | 800    | 4182078001611 |

418207

מעבר עיגון לקיר - SDR 17 PN 10

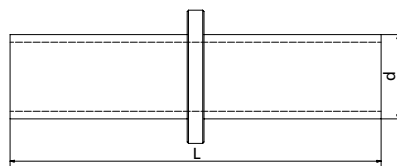

| L    | קוטר d | מק"ט          |
|------|--------|---------------|
| 1000 | 63     | 4182070631017 |
| 1000 | 90     | 4182070901017 |
| 1000 | 110    | 4182071101017 |
| 1100 | 160    | 4182071601017 |
| 1125 | 180    | 4182071801017 |
| 1100 | 200    | 4182072001017 |
| 1100 | 225    | 4182072251017 |
| 1100 | 250    | 4182072501017 |
| 1100 | 280    | 4182072801017 |
| 1100 | 315    | 4182073151017 |
| 1110 | 355    | 4182073551017 |
| 1130 | 400    | 4182074001017 |
| 1130 | 450    | 4182074501017 |
| 1140 | 500    | 4182075001017 |
| 1140 | 560    | 4182075601017 |
| 1140 | 630    | 4182076301017 |
| 1350 | 710    | 4182077101017 |
| 1350 | 800    | 4182078001017 |



אביזרים  
וברזים  
U-PVC





## אזהרה – התקנה שלא על פי ההוראות המנחות בקטלוג זה יכולה להיות מסוכנת.

המפרט הטכני בעמודים 56-57 מתייחס אך ורק למוצרי פלסאון המופיעים בקטלוג זה. כאשר משלבים מוצרים אשר אינם מופיעים בקטלוג זה (כגון צנרת) חובה על המתקין לבדוק בכל מקרה לגופו את התאמת מרכיבי המערכת לשימוש המיועד.

### כללי

אביזרים ואוגנים לצנרת לחץ מ-U-PVC (פוליוויניל כלורי קשיח) המתאימים למערכות צנרת הפועלות בלחץ עד 16 בר. מגוון הפריטים והגדלים הרחב שלנו ניתן לחיבור על-ידי הדבקה או על-ידי הברגה. הגדלים והמידות עומדים בתקנים בינלאומיים. כל אביזרי הצנרת מתאימים למי שתייה, למשקאות ולמזון, כמו גם להולכת נוזלים מסוגים שונים (בהתאם לטבלת עמידות של יצרן ח"ג).

**ברזים ושסתומים מ-U-PVC המתאימים למערכות צנרת הפועלות בלחץ עד 16 בר. מגוון הפריטים והגדלים הרחב שלנו ניתן לחיבור על-ידי הדבקה או על-ידי הברגה.**

### סימונים

**הפריטים הבאים מופיעים על-גבי האביזרים ביציקת בלט:**

- הסמל המסחרי של PLASSON (רשום במרבית המדינות)
- קוטר החיבור
- הלחץ הנקוב
- סוג החומר

### צבע

כל האביזרים אפורים, בכפוף לתקנים של צנרת לחץ מ-U-PVC.

### פריטים

זווית  $45^{\circ}$  ו- $90^{\circ}$ , אביזרי T'א'  $90^{\circ}$ , תותבים, רקורדים, מפחיתי קוטר, מתאמים, כיפות, פקקים, ניפלים, אוגנים, מתאמי אוגנים, קשתות  $90^{\circ}$ , חבקים, רוכבים. שסתומים כדוריים, שסתומים חד-כיווניים, מגוף פרפר.

### תחומי יישום

מערכות מי שתייה; מערכות השקיה (לרבות דישון); מתקנים לייב, בירה, משקאות ונוזלים אחרים; מפעלי תעשייה לייצור חומצות, בסיסים ומלחים; בריכות שחייה של מים מתוקים או מי ים; מתקנים בספינות; ועוד.

### סוגי חיבורים

**אביזרי הצנרת קיימים עם שלושה סוגי חיבורים:**

1. אביזרים המיועדים להדבקה צינורות לחץ ו/או אביזרי הדבקה במידות מילימטריות – הספרה הרביעית במספר הקטלוגי – 0
2. אביזרים המיועדים להברגת צינורות לחץ ו/או אביזרי הברגה במידות אינצ'יות – הספרה הרביעית במספר הקטלוגי – 1
3. אביזרים משולבים להברגת / הדבקה צינורות לחץ ו/או אביזרי הברגה במידות אינצ' מ"מ – הספרה הרביעית במספר הקטלוגי – 2.

### קטרים

המגוון עבור צינורות תקניים לפי ISO במידות מטריות (מ"מ): 12, 16, 20, 25, 32, 40, 50, 63, 75, 90, 110, 125, 140, 160, 200, 225, 250, 280, 315.

המגוון עבור צינורות מתוברגים במידות אינצ'יות: 3/8", 1/2", 3/4", 1", 1 1/4", 1 1/2", 2", 2 1/2", 3", 4"

### תקנים

**המוצרים עומדים בדרישות התקן הישראלי ת"י**  
2015 NOV' 71452-5

**כמו כן, הם עומדים בתקנים הבינלאומיים הבאים:**  
ISO Ed 1452-4, En 10226-1-2 ISO 727-1-2

אביזרי PLASSON עומדים בחוקי התברואה ובתקנות התברואה החלים במדינות אירופה השונות ובארה"ב בכל הנוגע להולכת מי שתייה, יין ומשקאות וכן למזון.

### חומרים

- UPVC פוליוויניל כלורי קשיח העומד בתקנים שהוזכרו
1. EPDM (קופולימר של אתילן-פרופילן) לטבעות O'. קשיות: 60 שור, אלא אם צוין אחרת.
  2. FPM – וייטון (פלואורו-גומי). קשיות: 60 שור אלא אם צוין אחרת.

### קפיצים

1. פלדת אל-חלד 316.
2. קפיצים מצופים: ציפוי טפלון על ליבת פלדת אל-חלד 316.

### תושבות הכדור

PTFE – טפלון (פולי-טטרה-פלואורו-אתילן).

## תבריים

### ההברגות באביזרי וברזי PLASSON הינם:

תברייג זכר (חיצוני) הינו BSPT קוני + שיפוע  
תברייג פנימי (נקבה) הינו BSPP מקבילות גלילית ללא  
שיפוע בהתאם לתקני:  
EN 10226-1, EN 10226-2, DIN 2999, BS 21.

## אוגנים

יש להשתמש באוגנים חופשיים של PLASSON ביחד עם מתאמי האוגנים (מספרים קטלוגיים 5510 ו-5520).  
המספר, הגודל והמרחק בין מרכזי החורים עומדים בתקנים ISO 7442 2223, UNI 2536 ו-ISO 8063 DIN עבור רמות לחץ של 10 עד 16 בר.

## מוצרים משלימים

את מגוון אביזרי הצנרת משלימים מוצרים כגון: דבק, ממיס, סרט טפילון, אטמים שטוחים ועוד.

## תכונות ה-PVC

להלן התכונות הנדרשות מאביזר צנרת יצוק בהזרקה מ-PVC המיועד לעמידה בלחצים של PN16 בהתאם לתקני UNI:

| צפיפות                     | 1.4  | ISO 1183  | 16 |
|----------------------------|------|-----------|----|
| (N50) Vicat                | 76   | ISO 306-B | 10 |
| מאמץ כניעה                 | 45   | ISO 527   | 16 |
| חוזק מתיחה בשבר (23 מעלות) | 40   | ISO 527   | 10 |
| התארכות בשבר               | 120  | ISO 527   | 16 |
| מודול מתיחה                | 3000 | ISO 527   | 10 |

| מחורץ (j/m) | בלתי מחורץ (j/m) | ASTM    | 23°C  | IZOD הולם |
|-------------|------------------|---------|-------|-----------|
| 270         | NB               | D256    | 0°C   | חוזק      |
| 150         | NB               | ISO 180 | -20°C |           |
| 70          | < 1500           |         |       |           |

### לחצי עבודה מותרים בהתאם לתקן DIN 8062

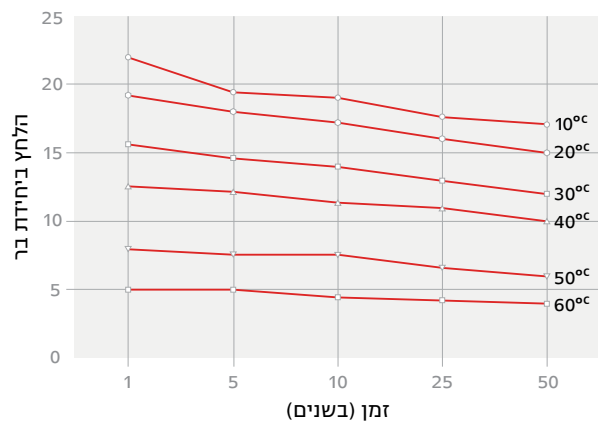







## שסתום אל חוזר

נסגר היטב בעומק מים של 2 מטר (בסביבות 0.2 בר).  
לחץ פתיחה מינימאלי בכ- 0.5 מטר (בסביבות 0.05 בר = 50 מיליבר)

## אביזרים

|   |               |                              |          |
|---|---------------|------------------------------|----------|
|    | <b>050402</b> | הסתעפות 90° - הברגה/הדבקה    | עמוד 279 |
|    | <b>050408</b> | הסתעפות 90° אל-חוזר - הדבקה  | עמוד 279 |
|    | <b>050500</b> | זוית 90° - הדבקה             | עמוד 280 |
|    | <b>050501</b> | זוית 90° - הברגה             | עמוד 280 |
|   | <b>050502</b> | זוית 90° - הברגה/הדבקה       | עמוד 281 |
|  | <b>050601</b> | ניפל כפול - הברגה            | עמוד 281 |
|  | <b>050700</b> | כובע - הדבקה                 | עמוד 282 |
|  | <b>050701</b> | כובע - הברגה                 | עמוד 282 |
|  | <b>051701</b> | פקק - הברגה                  | עמוד 283 |
|  | <b>050800</b> | רקורד - הדבקה                | עמוד 283 |
|  | <b>050803</b> | רקורד הברגה חוץ - הדבקה פנים | עמוד 283 |

|  |               |                             |          |
|--|---------------|-----------------------------|----------|
|    | <b>050020</b> | חבק לצינור                  | עמוד 274 |
|    | <b>050100</b> | מצמד מופה - הדבקה           | עמוד 274 |
|    | <b>050101</b> | מצמד מופה - הברגה           | עמוד 275 |
|    | <b>050102</b> | מצמד מופה - הברגה/הדבקה     | עמוד 275 |
|   | <b>050103</b> | מצמד מופה מעבר - הברגה      | עמוד 275 |
|  | <b>050200</b> | מופה מעבר - הדבקה           | עמוד 276 |
|  | <b>050201</b> | חוץ/פנים - הברגה (בושינג)   | עמוד 277 |
|  | <b>050202</b> | מצמד הברגה פנים - הדבקה     | עמוד 277 |
|  | <b>050302</b> | מצמד הברגה פנים - הדבקה חוץ | עמוד 278 |
|  | <b>050400</b> | הסתעפות 90° - הדבקה         | עמוד 278 |
|  | <b>050401</b> | הסתעפות 90° - הברגה         | עמוד 279 |

|   |                        |                    |
|---|------------------------|--------------------|
|    | מחבר צנור גמיש - הדבקה | 053600<br>עמוד 289 |
|    | מחבר צנור גמיש - הברגה | 053601<br>עמוד 289 |
|    | רקורד לצינור גמיש      | 053602<br>עמוד 289 |
|    | קשת 90° - הדבקה        | 055500<br>עמוד 290 |
|   | זוית 45° - הדבקה       | 054500<br>עמוד 290 |
|  | זוית 45° - הברגה       | 054501<br>עמוד 291 |
|  | זוית 45° - הברגה/הדבקה | 054502<br>עמוד 291 |
|  | מעבר אוגן - הדבקה      | 055200<br>עמוד 292 |
|  | אוגן חופשי             | 059000<br>עמוד 292 |
|  | אוגן עיוור             | 059100<br>עמוד 293 |
|  | אוגן קבוע - הדבקה      | 059200<br>עמוד 293 |

|  |                                 |                    |
|--|---------------------------------|--------------------|
|    | רקורד - הברגה                   | 050801<br>עמוד 284 |
|    | רקורד הברגה חוץ - הברגה פנים    | 050804<br>עמוד 284 |
|    | רקורד - הדבקה/הברגה             | 050802<br>עמוד 284 |
|    | בושיג - הדבקה                   | 050900<br>עמוד 285 |
|   | הסתעפות 90° מעבר - הדבקה        | 051400<br>עמוד 286 |
|  | צלב - הדבקה                     | 054400<br>עמוד 286 |
|  | ניפל מעבר - הברגה               | 051601<br>עמוד 287 |
|  | ניפל מופה - הברגה               | 052201<br>עמוד 287 |
|  | ניפל הברגה חוץ - הדבקה פנים/חוץ | 050602<br>עמוד 288 |
|  | ניפל הברגה חוץ - הדבקה פנים/חוץ | 052102<br>עמוד 288 |
|  | ניפל הברגה חוץ - הדבקה פנים/חוץ | 052202<br>עמוד 288 |

|   |  |          |
|---|--|----------|
|  | <b>056390</b>                                    | עמוד 299 |
|   | גומיה לרקורד<br>לאביזרים: 050802, 050800, 050801 |          |

|   |                            |          |
|---|----------------------------|----------|
|  | <b>056290</b>              | עמוד 299 |
|   | גומיה שטוחה<br>למחברי אוגן |          |

## ברזים ושסתומים

|   |   |          |
|---|---|----------|
|  | <b>110800</b>                                     | עמוד 300 |
|   | אל-חוזר קפיץ מצופה<br>- EPDM + PTFE אטמי<br>הדבקה |          |

|  |   |          |
|--|---|----------|
|  | <b>110810</b>                                     | עמוד 300 |
|  | אל-חוזר קפיץ מצופה<br>- EPDM + PTFE אטמי<br>הברגה |          |

|   |                                |          |
|---|--------------------------------|----------|
|  | <b>111400</b>                  | עמוד 301 |
|   | ברז כדורי 2<br>רקורדים - הדבקה |          |

|   |   |          |
|---|---|----------|
|  | <b>112000</b>                                       | עמוד 301 |
|   | ברז כדורי 2 רקורד<br>הדבקה עם דוכן<br>למפעיל B-STOP |          |

|   |                                |          |
|---|--------------------------------|----------|
|  | <b>111410</b>                  | עמוד 301 |
|   | ברז כדורי 2<br>רקורדים - הברגה |          |

|   |   |          |
|---|---|----------|
|  | <b>112100</b>                                       | עמוד 302 |
|   | ברז כדורי 2 רקורד<br>הברגה עם דוכן<br>למפעיל B-STOP |          |

|   |  |          |
|---|--|----------|
|  | <b>112400</b>                            | עמוד 302 |
|   | ברז כדורי 2<br>רקורדים B-STOP -<br>הדבקה |          |

|  |                   |          |
|--|-------------------|----------|
|  | <b>059201</b>     | עמוד 294 |
|  | אוגן קבוע - הברגה |          |

|  |  |          |
|--|--|----------|
|  | <b>11670</b>                                   | עמוד 294 |
|  | רוכב הדבקה על<br>צינור - יציאה<br>הברגה פנימית |          |

|  |  |          |
|--|--|----------|
|  | <b>11671</b>                                     | עמוד 295 |
|  | רוכב הדבקה על<br>צינור - יציאה<br>הדבקה פנים/חוץ |          |

## חלקי חילוף - אביזרים

|   |   |          |
|---|---|----------|
|  | <b>054800</b>                                     | עמוד 296 |
|   | אום לרקורד<br>לאביזרים: 050802,<br>050800, 050801 |          |

|  |  |          |
|--|--|----------|
|  | <b>055800</b>                          | עמוד 296 |
|  | תותב הדבקה<br>לרקורד לאביזר:<br>050800 |          |

|  |  |          |
|--|--|----------|
|  | <b>055801</b>                                    | עמוד 297 |
|  | תותב הברגה<br>לרקורד לאביזרים:<br>050801, 050802 |          |

|  |  |          |
|--|--|----------|
|  | <b>055803</b>                                    | עמוד 297 |
|  | תותב הברגה<br>לרקורד לאביזרים:<br>050803, 050804 |          |

|  |  |          |
|--|--|----------|
|  | <b>056810</b>                            | עמוד 298 |
|  | צוארון הברגה<br>לרקורד לאביזר:<br>050801 |          |

|  |  |          |
|--|--|----------|
|  | <b>056800</b>                                      | עמוד 298 |
|  | צוארון הדבקה<br>לרקורד לאביזרים:<br>050800, 050802 |          |

|   |              |          |                                |
|---|--------------|----------|--------------------------------|
|  | <b>11170</b> | עמוד 307 | ברז כדורי 2 רקורד למים - הדבקה |
|---|--------------|----------|--------------------------------|

|   |              |          |                                |
|---|--------------|----------|--------------------------------|
|  | <b>11171</b> | עמוד 307 | ברז כדורי 2 רקורד למים - הברגה |
|---|--------------|----------|--------------------------------|

|   |              |          |          |
|---|--------------|----------|----------|
|  | <b>11800</b> | עמוד 308 | ברז פרפר |
|---|--------------|----------|----------|

|   |              |          |                  |
|---|--------------|----------|------------------|
|  | <b>11070</b> | עמוד 308 | אל-חוזר ללא קפיץ |
|---|--------------|----------|------------------|

|  |              |          |                  |
|--|--------------|----------|------------------|
|  | <b>11172</b> | עמוד 308 | חבק למפעיל+ברגים |
|--|--------------|----------|------------------|

**חלקי חילוף - ברזים**

|   |               |          |                  |
|---|---------------|----------|------------------|
|  | <b>111100</b> | עמוד 309 | צוואר הדבקה לברז |
|---|---------------|----------|------------------|

|   |               |          |                  |
|---|---------------|----------|------------------|
|  | <b>111110</b> | עמוד 309 | צוואר הברגה לברז |
|---|---------------|----------|------------------|

|   |              |          |                 |
|---|--------------|----------|-----------------|
|  | <b>11112</b> | עמוד 310 | ידית כחולה לברז |
|---|--------------|----------|-----------------|

|   |               |          |          |
|---|---------------|----------|----------|
|  | <b>111140</b> | עמוד 310 | אום לברז |
|---|---------------|----------|----------|

|  |               |          |                               |
|--|---------------|----------|-------------------------------|
|  | <b>111260</b> | עמוד 311 | סט גומיות לברז 2 רקורד - EPDM |
|--|---------------|----------|-------------------------------|

|  |               |          |                                    |
|--|---------------|----------|------------------------------------|
|  | <b>112410</b> | עמוד 302 | ברז כדורי 2 רקורדים B-STOP - הברגה |
|--|---------------|----------|------------------------------------|

|   |               |          |                                    |
|---|---------------|----------|------------------------------------|
|  | <b>113710</b> | עמוד 303 | ברז כדורי 1 רקורד חוץ/פנים - הברגה |
|---|---------------|----------|------------------------------------|

|   |               |          |                           |
|---|---------------|----------|---------------------------|
|  | <b>113400</b> | עמוד 303 | ברז כדורי 1 רקורד - הדבקה |
|---|---------------|----------|---------------------------|

|  |               |          |                           |
|--|---------------|----------|---------------------------|
|  | <b>113400</b> | עמוד 303 | ברז כדורי 1 רקורד - הדבקה |
|--|---------------|----------|---------------------------|

|   |               |          |  |
|---|---------------|----------|--|
|  | <b>113200</b> | עמוד 304 | ברז כדורי 1 רקורד הדבקה עם דוכן למפעיל |
|---|---------------|----------|--|

|  |               |          |                           |
|--|---------------|----------|---------------------------|
|  | <b>113410</b> | עמוד 304 | ברז כדורי 1 רקורד - הברגה |
|--|---------------|----------|---------------------------|

|  |               |          |  |
|--|---------------|----------|--|
|  | <b>113210</b> | עמוד 305 | ברז כדורי 1 רקורד - הברגה עם דוכן למפעיל |
|--|---------------|----------|--|

|  |  |          |                                   |
|--|--|----------|-----------------------------------|
|  |  | עמוד 305 | סט מתאם מפעיל לברז כדורי 11KITACT |
|--|--|----------|-----------------------------------|

|  |              |          |                                |
|--|--------------|----------|--------------------------------|
|  | <b>11379</b> | עמוד 306 | ברז כדורי 1 רקורד - אום פלסאון |
|--|--------------|----------|--------------------------------|

|  |               |          |  |
|--|---------------|----------|--|
|  | <b>111480</b> | עמוד 306 | ברז כדורי 2 רקורד עם 2 תותבי PE ספיגוט |
|--|---------------|----------|--|

|  |                 |          |                                     |
|--|-----------------|----------|-------------------------------------|
|  | <b>1115.207</b> | עמוד 306 | תותב PE ספיגוט עבור ברזי PVC פלסאון |
|--|-----------------|----------|-------------------------------------|

|                                   |          |
|-----------------------------------|----------|
| <b>111260</b>                     |          |
| גומיה לברז (מגרעת<br>תותב) EPDM   | עמוד 311 |
| <b>111270</b>                     |          |
| סט גומיות לברז 1<br>רקורד - EPDM  | עמוד 311 |
| <b>111220</b>                     |          |
| סט אטמים לאל-<br>חוזר קפיץ - EPDM | עמוד 312 |
| חלקי חילוף נוספים<br>לברזים       | עמוד 312 |

## דבקים

|   |                           |          |
|---|---------------------------|----------|
|  | דבק UNECOL שקוף<br>HEAVY  | עמוד 313 |
|  | דבק UNECOL שקוף<br>MEDIUM | עמוד 313 |
|  | פריימר UNECOL<br>שקוף     | עמוד 313 |
| הוראות שימוש בדבקים ל-U-PVC<br>מתוצרת UNECOL  |                           | עמוד 314 |





# אביזרים

## 050020

## חבק לצינור

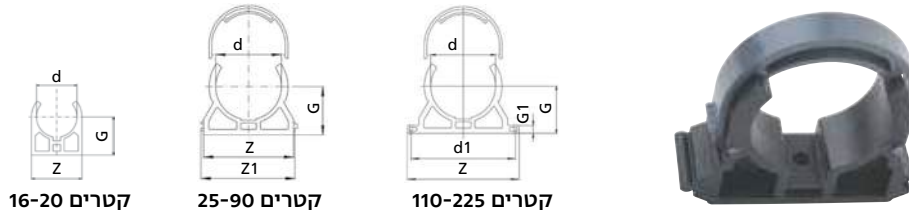

קטרים 16-20

קטרים 25-90

קטרים 110-225

| קט"ט     | קוטר d | Z1  | Z   | G1 | G   | d1  | משקל בגרם | כמות בקרטון |
|----------|--------|-----|-----|----|-----|-----|-----------|-------------|
| 05002016 | 16     | -   | 25  | -  | 23  | -   | -         | -           |
| 05002020 | 20     | -   | 30  | -  | 25  | -   | -         | -           |
| 05002025 | 25     | 41  | 35  | -  | 28  | -   | -         | -           |
| 05002032 | 32     | 51  | 45  | -  | 31  | -   | -         | -           |
| 05002040 | 40     | 62  | 56  | -  | 35  | -   | -         | -           |
| 05002050 | 50     | 75  | 69  | -  | 42  | -   | -         | -           |
| 05002063 | 63     | 94  | 85  | -  | 50  | -   | -         | -           |
| 05002075 | 75     | 110 | 101 | -  | 58  | -   | -         | -           |
| 05002090 | 90     | 129 | 120 | -  | 68  | -   | -         | -           |
| 05002110 | 110    | -   | 189 | 17 | 80  | 167 | -         | -           |
| 05002125 | 125    | -   | 207 | 35 | 105 | 185 | -         | -           |
| 05002140 | 140    | -   | 226 | 35 | 114 | 204 | -         | -           |
| 05002160 | 160    | -   | 250 | 35 | 124 | 228 | -         | -           |
| 05002200 | 200    | -   | 311 | 48 | 158 | 287 | -         | -           |
| 05002225 | 225    | -   | 344 | 48 | 171 | 325 | -         | -           |

## 050100

## מצמד מופה - הדבקה



| קט"ט      | קוטר d | PN | Z  | I   | H   | E   | משקל בגרם | כמות בשקית | כמות בקרטון |
|-----------|--------|----|----|-----|-----|-----|-----------|------------|-------------|
| 050100016 | 16     | 16 | 2  | 14  | 30  | 21  | 7         | 10         | 2500        |
| 050100020 | 20     | 16 | 3  | 16  | 35  | 25  | 8         | 10         | 1500        |
| 050100025 | 25     | 16 | 4  | 19  | 42  | 30  | 11        | 10         | 1000        |
| 050100032 | 32     | 16 | 4  | 22  | 48  | 38  | 20        | 10         | 600         |
| 050100040 | 40     | 16 | 4  | 26  | 56  | 48  | 42        | 10         | 300         |
| 050100050 | 50     | 16 | 4  | 31  | 66  | 58  | 64        | 5          | 180         |
| 050100063 | 63     | 16 | 4  | 38  | 80  | 73  | 119       | -          | 100         |
| 050100075 | 75     | 16 | 5  | 44  | 93  | 88  | 234       | -          | 100         |
| 050100090 | 90     | 16 | 6  | 51  | 108 | 104 | 325       | -          | 60          |
| 050100110 | 110    | 16 | 6  | 61  | 128 | 126 | 525       | -          | 28          |
| 050100125 | 125    | 16 | 7  | 69  | 145 | 143 | 803       | -          | 24          |
| 050100140 | 140    | 16 | 8  | 76  | 160 | 161 | 1074      | -          | 18          |
| 050100160 | 160    | 16 | 9  | 86  | 181 | 181 | 1339      | -          | 9           |
| 050100200 | 200    | 10 | 12 | 106 | 224 | 228 | 2778      | -          | 4           |
| 050100225 | 225    | 10 | 19 | 119 | 257 | 250 | 3670      | -          | 3           |
| 050100250 | 250    | 10 | 10 | 133 | 275 | 287 | 5800      | -          | 2           |
| 050100280 | 280    | 10 | 10 | 147 | 304 | 320 | 7750      | -          | 1           |
| 050100315 | 315    | 10 | 12 | 165 | 342 | 355 | 9820      | -          | 1           |

## 050101

## מצמד מופה - הברגה

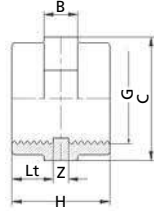

| כמות בקרטון | כמות בשקית | משקל בגרם | C   | B  | Lt | Z  | H   | PN | קוטר G | מק"ט      |
|-------------|------------|-----------|-----|----|----|----|-----|----|--------|-----------|
| 2300        | -          | 10        | 25  | 12 | 13 | 4  | 30  | 16 | 3/8"   | 050101003 |
| 1400        | 10         | 16        | 30  | 12 | 17 | 2  | 36  | 16 | 1/2"   | 050101005 |
| 900         | 10         | 28        | 40  | 12 | 18 | 4  | 40  | 16 | 3/4"   | 050101007 |
| 500         | 10         | 39        | 45  | 12 | 20 | 5  | 45  | 16 | 1"     | 050101010 |
| 300         | -          | 55        | 51  | 16 | 22 | 8  | 52  | 16 | 1.1/4" | 050101013 |
| 200         | 10         | 100       | 63  | 16 | 22 | 13 | 57  | 16 | 1.1/2" | 050101015 |
| 100         | -          | 166       | 80  | 16 | 26 | 16 | 68  | 16 | 2"     | 050101020 |
| 60          | -          | 200       | 90  | 20 | 29 | 20 | 78  | 16 | 2.1/2" | 050101025 |
| 60          | -          | 310       | 108 | 24 | 33 | 23 | 89  | 16 | 3"     | 050101030 |
| 32          | -          | 450       | 130 | 28 | 40 | 26 | 106 | 16 | 4"     | 050101040 |

## 050102

## מצמד מופה - הברגה/הדבקה

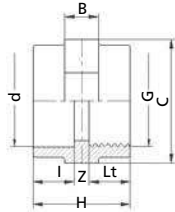

| כמות בקרטון | כמות בשקית | משקל בגרם | C   | B  | I  | Lt | Z | H   | PN | קוטר d x G  | מק"ט         |
|-------------|------------|-----------|-----|----|----|----|---|-----|----|-------------|--------------|
| 2300        | -          | 10        | 25  | 12 | 14 | 13 | 3 | 30  | 16 | 16 x 3/8"   | 050102016003 |
| 1400        | 10         | 18        | 30  | 12 | 16 | 17 | 3 | 36  | 16 | 20 x 1/2"   | 050102020005 |
| 900         | 10         | 27        | 40  | 12 | 19 | 18 | 3 | 40  | 16 | 25 x 3/4"   | 050102025007 |
| 500         | 10         | 42        | 45  | 12 | 22 | 20 | 3 | 45  | 16 | 32 x 1"     | 050102032010 |
| 300         | 10         | 50        | 51  | 16 | 26 | 22 | 4 | 52  | 16 | 40 x 1.1/4" | 050102040013 |
| 200         | 10         | 100       | 63  | 16 | 31 | 22 | 4 | 57  | 16 | 50 x 1.1/2" | 050102050015 |
| 100         | -          | 150       | 80  | 16 | 38 | 26 | 4 | 68  | 16 | 63 x 2"     | 050102063020 |
| 60          | -          | 190       | 90  | 20 | 44 | 29 | 5 | 78  | 16 | 75 x 2.1/2" | 050102075025 |
| 60          | -          | 333       | 108 | 24 | 51 | 33 | 5 | 89  | 16 | 90 x 3"     | 050102090030 |
| 32          | -          | 483       | 130 | 28 | 61 | 40 | 5 | 106 | 16 | 110 x 4"    | 050102110040 |

## 050103

## מצמד מופה מעבר - הברגה

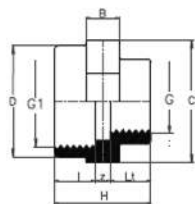

| כמות בקרטון | משקל בגרם | C  | B  | I  | Lt | Z | H     | PN | קוטר G x G  | מק"ט         |
|-------------|-----------|----|----|----|----|---|-------|----|-------------|--------------|
| 600         | 27        | 40 | 12 | 13 | 14 | 3 | 38.3  | 16 | 1/2" x 3/4" | 050103007005 |
| 500         | 37        | 45 | 12 | 14 | 17 | 3 | 42.21 | 16 | 1" x 3/4"   | 050103010007 |

050200

מופה מעבר - הדבקה

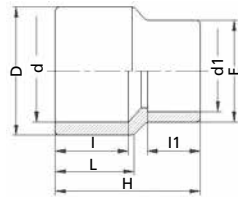

| כמות בקרטון | כמות בשקית | משקל בגרם | L   | I   | I1 | E   | H   | PN | קוטר D (d) x d1 | מק"ט         |
|-------------|------------|-----------|-----|-----|----|-----|-----|----|-----------------|--------------|
| 3000        | -          | 6         | 16  | 14  | 14 | 20  | 36  | 16 | 20 (16) x 16    | 050200020016 |
| 1500        | -          | 10        | 19  | 16  | 14 | 22  | 39  | 16 | 25 (20) x 16    | 050200025016 |
| 1500        | -          | 10        | 19  | 16  | 16 | 25  | 42  | 16 | 25 (20) x 20    | 050200025020 |
| 1000        | -          | 15        | 22  | 19  | 14 | 22  | 41  | 16 | 32 (25) x 16    | 050200032016 |
| 1000        | -          | 16        | 22  | 19  | 16 | 27  | 43  | 16 | 32 (25) x 20    | 050200032020 |
| 800         | 10         | 20        | 22  | 19  | 19 | 31  | 50  | 16 | 32 (25) x 25    | 050200032025 |
| 800         | -          | 23        | 26  | 22  | 14 | 22  | 50  | 16 | 40 (32) x 16    | 050200040016 |
| 700         | 10         | 26        | 26  | 22  | 16 | 26  | 52  | 16 | 40 (32) x 20    | 050200040020 |
| 500         | 10         | 27        | 26  | 22  | 19 | 32  | 54  | 16 | 40 (32) x 25    | 050200040025 |
| 500         | 10         | 35        | 26  | 22  | 22 | 39  | 57  | 16 | 40 (32) x 32    | 050200040032 |
| 400         | 10         | 50        | 31  | 26  | 16 | 27  | 61  | 16 | 50 (40) x 20    | 050200050020 |
| 300         | -          | 50        | 31  | 26  | 19 | 33  | 62  | 16 | 50 (40) x 25    | 050200050025 |
| 300         | 10         | 55        | 31  | 26  | 22 | 40  | 65  | 16 | 50 (40) x 32    | 050200050032 |
| 300         | 10         | 65        | 31  | 26  | 26 | 49  | 69  | 16 | 50 (40) x 40    | 050200050040 |
| 170         | 5          | 88        | 38  | 31  | 19 | 32  | 72  | 16 | 63 (50) x 25    | 050200063025 |
| 170         | 5          | 93        | 38  | 31  | 22 | 40  | 76  | 16 | 63 (50) x 32    | 050200063032 |
| 150         | 5          | 100       | 38  | 31  | 26 | 49  | 79  | 16 | 63 (50) x 40    | 050200063040 |
| 150         | 5          | 123       | 38  | 31  | 31 | 61  | 85  | 16 | 63 (50) x 50    | 050200063050 |
| 190         | -          | 120       | 44  | 38  | 22 | 40  | 86  | 16 | 75 (63) x 32    | 050200075032 |
| 170         | -          | 130       | 44  | 38  | 26 | 49  | 87  | 16 | 75 (63) x 40    | 050200075040 |
| 150         | -          | 150       | 44  | 38  | 31 | 61  | 92  | 16 | 75 (63) x 50    | 050200075050 |
| 110         | -          | 163       | 44  | 38  | 38 | 74  | 100 | 16 | 75 (63) x 63    | 050200075063 |
| 110         | -          | 225       | 51  | 44  | 26 | 49  | 99  | 16 | 90 (75) x 40    | 050200090040 |
| 100         | -          | 232       | 51  | 44  | 31 | 62  | 103 | 16 | 90 (75) x 50    | 050200090050 |
| 100         | -          | 259       | 51  | 44  | 38 | 73  | 111 | 16 | 90 (75) x 63    | 050200090063 |
| 80          | -          | 290       | 51  | 44  | 44 | 89  | 117 | 16 | 90 (75) x 75    | 050200090075 |
| 80          | -          | 410       | 61  | 51  | 31 | 61  | 117 | 16 | 110 (90) x 50   | 050200110050 |
| 65          | -          | 441       | 61  | 51  | 38 | 76  | 125 | 16 | 110 (90) x 63   | 050200110063 |
| 35          | -          | 490       | 61  | 51  | 44 | 90  | 133 | 16 | 110 (90) x 75   | 050200110075 |
| 45          | -          | 545       | 61  | 51  | 51 | 106 | 138 | 16 | 110 (90) x 90   | 050200110090 |
| 44          | -          | 460       | 69  | 61  | 38 | 78  | 121 | 16 | 125 (110) x 63  | 050200125063 |
| 44          | -          | 460       | 69  | 61  | 44 | 90  | 125 | 16 | 125 (110) x 75  | 050200125075 |
| 44          | -          | 460       | 69  | 61  | 51 | 105 | 126 | 16 | 125 (110) x 90  | 050200125090 |
| 32          | -          | 440       | 69  | 61  | 61 | 123 | 127 | 16 | 125 (110) x 110 | 050200125110 |
| 24          | -          | 645       | 76  | 69  | 61 | 130 | 149 | 16 | 140 (125) x 110 | 050200140110 |
| 25          | -          | 825       | 86  | 76  | 61 | 130 | 157 | 16 | 160 (140) x 110 | 050200160110 |
| 18          | -          | 890       | 86  | 76  | 69 | 145 | 160 | 16 | 160 (140) x 125 | 050200160125 |
| 6           | -          | 2100      | 119 | 106 | 86 | 185 | 230 | 10 | 225 (200) x 160 | 050200225160 |

במוצר זה ניתן להשתמש גם כמופה מעבר מקוטר לקוטר (המספר בסוגריים מציין את הקוטר הפנימי בצד הגדול של המחבר).

## 050201

## חוץ/פנים - הברגה (בושינג)

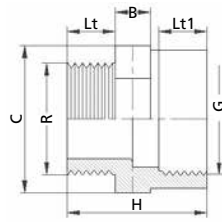

| כמות בקרטון | כמות בשקית | משקל בגרם | C   | B  | Lt | Lt1 | H  | PN | קוטר R x G      | מק"ט         |
|-------------|------------|-----------|-----|----|----|-----|----|----|-----------------|--------------|
| 1600        | 10         | 17        | 30  | 12 | 13 | 17  | 40 | 16 | 1/2" x 3/8"     | 050201005003 |
| 1400        | 10         | 18        | 36  | 12 | 13 | 18  | 41 | 16 | 3/4" x 3/8"     | 050201007003 |
| 1100        | 10         | 21        | 36  | 12 | 17 | 18  | 45 | 16 | 3/4" x 1/2"     | 050201007005 |
| 900         | 10         | 20        | 40  | 10 | 11 | 19  | 41 | 16 | 1" x 3/8"       | 050201010003 |
| 900         | 10         | 33        | 36  | 12 | 17 | 20  | 47 | 16 | 1" x 1/2"       | 050201010005 |
| 800         | 10         | 30        | 36  | 12 | 18 | 20  | 48 | 16 | 1" x 3/4"       | 050201010007 |
| 450         | 10         | 52        | 46  | 16 | 17 | 22  | 53 | 16 | 1.1/4" x 1/2"   | 050201013005 |
| 450         | 10         | 52        | 46  | 16 | 18 | 22  | 54 | 16 | 1.1/4" x 3/4"   | 050201013007 |
| 350         | 10         | 71        | 46  | 16 | 20 | 22  | 58 | 16 | 1.1/4" x 1"     | 050201013010 |
| 340         | 10         | 59        | 58  | 16 | 15 | 21  | 52 | 16 | 1.1/2" x 1/2"   | 050201015005 |
| 340         | 10         | 61        | 50  | 16 | 18 | 22  | 54 | 16 | 1.1/2" x 3/4"   | 050201015007 |
| 340         | 10         | 99        | 50  | 16 | 20 | 22  | 59 | 16 | 1.1/2" x 1"     | 050201015010 |
| 300         | -          | 74        | 55  | 16 | 23 | 24  | 58 | 16 | 1.1/2" x 1.1/4" | 050201015013 |
| 200         | -          | 80        | 70  | 18 | 16 | 26  | 60 | 16 | 2" x 3/4"       | 050201020007 |
| 200         | 10         | 105       | 65  | 16 | 20 | 26  | 62 | 16 | 2" x 1"         | 050201020010 |
| 200         | -          | 109       | 65  | 16 | 22 | 26  | 63 | 16 | 2" x 1.1/4"     | 050201020013 |
| 200         | -          | 109       | 65  | 16 | 22 | 26  | 63 | 16 | 2" x 1.1/2"     | 050201020015 |
| 168         | -          | 163       | 80  | 20 | 22 | 29  | 66 | 16 | 2.1/2" x 1.1/2" | 050201025015 |
| 80          | -          | 170       | 80  | 20 | 26 | 29  | 68 | 16 | 2.1/2" x 2"     | 050201025020 |
| 120         | -          | 245       | 95  | 20 | 26 | 33  | 72 | 16 | 3" x 2"         | 050201030020 |
| 110         | -          | 254       | 95  | 20 | 29 | 33  | 76 | 16 | 3" x 2.1/2"     | 050201030025 |
| 57          | -          | 400       | 120 | 20 | 29 | 40  | 87 | 16 | 4" x 2.1/2"     | 050201040025 |
| 57          | -          | 406       | 120 | 20 | 33 | 40  | 86 | 16 | 4" x 3"         | 050201040030 |

הקוטר הגדול (R) הוא חיצוני.

## 050202

## מצמד הברגה פנים - הדבקה

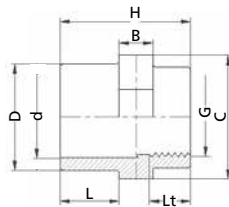

| כמות בקרטון | כמות בשקית | משקל בגרם | C    | B  | L  | Lt | H   | PN | קוטר D (d) x G   | מק"ט         |
|-------------|------------|-----------|------|----|----|----|-----|----|------------------|--------------|
| 1200        | 10         | 19        | 30   | 12 | 19 | 17 | 46  | 16 | 25 (20) x 1/2"   | 050202025005 |
| 700         | 10         | 30        | 36   | 12 | 22 | 18 | 50  | 16 | 32 (25) x 3/4"   | 050202032007 |
| 350         | 10         | 60        | 50   | 16 | 26 | 20 | 63  | 16 | 40 (32) x 1"     | 050202040010 |
| 200         | 10         | 72        | 51.5 | 16 | 31 | 22 | 68  | 16 | 50 (40) x 1.1/4" | 050202050013 |
| 150         | -          | 135       | 65   | 16 | 38 | 22 | 75  | 16 | 63 (50) x 1.1/4" | 050202063013 |
| 150         | 5          | 135       | 65   | 16 | 38 | 22 | 75  | 16 | 63 (50) x 1.1/2" | 050202063015 |
| 120         | -          | 180       | 80   | 20 | 44 | 26 | 83  | 16 | 75 (63) x 2"     | 050202075020 |
| 80          | -          | 268       | 95   | 20 | 51 | 29 | 94  | 16 | 90 (75) x 2.1/2" | 050202090025 |
| 50          | -          | 468       | 120  | 20 | 61 | 33 | 106 | 16 | 110 (90) x 3"    | 050202110030 |

050302

מצמד הברגה פנים - הדבקה חוץ

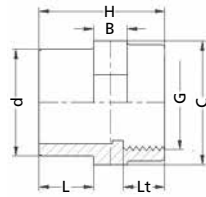

| כמות בקרטון | כמות בשקית | משקל בגרם | C    | B  | L  | Lt | H   | PN | קוטר d x G  | מק"ט         |
|-------------|------------|-----------|------|----|----|----|-----|----|-------------|--------------|
| 1000        | 10         | 15        | 30   | 12 | 16 | 12 | 40  | 16 | 20 x 1/2"   | 050302020005 |
| 700         | 10         | 24        | 30   | 12 | 19 | 18 | 46  | 16 | 25 x 3/4"   | 050302025007 |
| 500         | 10         | 46        | 36   | 12 | 22 | 20 | 51  | 16 | 32 x 1"     | 050302032010 |
| 300         | 10         | 62        | 51.5 | 16 | 26 | 22 | 62  | 16 | 40 x 1.1/4" | 050302040013 |
| 200         | 10         | 118       | 65   | 16 | 31 | 22 | 64  | 16 | 50 x 1.1/2" | 050302050015 |
| 100         | -          | 177       | 75   | 16 | 38 | 26 | 80  | 16 | 63 x 2"     | 050302063020 |
| 90          | -          | 180       | 80   | 20 | 44 | 29 | 87  | 16 | 75 x 2.1/2" | 050302075025 |
| 50          | -          | 328       | 95   | 20 | 51 | 33 | 97  | 16 | 90 x 3"     | 050302090030 |
| 30          | -          | 478       | 120  | 20 | 61 | 40 | 112 | 16 | 110 x 4"    | 050302110040 |

050400

הסתעפות 90° - הדבקה

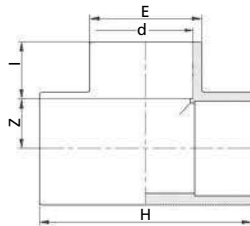

| כמות בקרטון | כמות בשקית | משקל בגרם | E   | H   | I     | Z   | PN | קוטר d | מק"ט      |
|-------------|------------|-----------|-----|-----|-------|-----|----|--------|-----------|
| 1500        | 10         | 18        | 23  | 46  | 14    | 9   | 16 | 16     | 050400016 |
| 700         | 10         | 22        | 25  | 55  | 16    | 12  | 16 | 20     | 050400020 |
| 500         | 10         | 44        | 30  | 65  | 19    | 14  | 16 | 25     | 050400025 |
| 250         | 10         | 54        | 38  | 78  | 22    | 17  | 16 | 32     | 050400032 |
| 130         | 5          | 97        | 48  | 98  | 26    | 23  | 16 | 40     | 050400040 |
| 80          | -          | 212       | 62  | 118 | 31    | 28  | 16 | 50     | 050400050 |
| 56          | -          | 372       | 73  | 145 | 38    | 35  | 16 | 63     | 050400063 |
| 35          | -          | 540       | 90  | 170 | 44    | 41  | 16 | 75     | 050400075 |
| 24          | -          | 970       | 108 | 199 | 51    | 49  | 16 | 90     | 050400090 |
| 14          | -          | 1510      | 132 | 239 | 61    | 59  | 16 | 110    | 050400110 |
| 9           | -          | 2234      | 148 | 269 | 69    | 66  | 16 | 125    | 050400125 |
| 6           | -          | 2650      | 162 | 298 | 76    | 73  | 16 | 140    | 050400140 |
| 3           | -          | 3793      | 184 | 339 | 86    | 84  | 10 | 160    | 050400160 |
| 2           | -          | 7200      | 232 | 420 | 106   | 102 | 10 | 200    | 050400200 |
| 1           | -          | 9700      | 258 | 465 | 119   | 114 | 10 | 225    | 050400225 |
| 1           | -          | 12070     | 286 | 519 | 132.5 | 127 | 10 | 250    | 050400250 |
| 1           | -          | 17480     | 319 | 579 | 147.5 | 142 | 10 | 280    | 050400280 |
| 1           | -          | 24350     | 360 | 648 | 165   | 159 | 10 | 315    | 050400315 |

## 050401

## הסתעפות 90° - הברגה

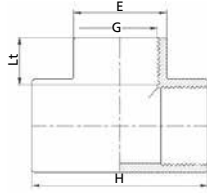

| כמות בקרטון | כמות בשקית | משקל בגרם | E   | Lt | H   | PN | קוטר G | מק"ט      |
|-------------|------------|-----------|-----|----|-----|----|--------|-----------|
| 1500        | 10         | 16        | 22  | 13 | 46  | 16 | 3/8"   | 050401003 |
| 700         | 10         | 29        | 27  | 17 | 55  | 16 | 1/2"   | 050401005 |
| 500         | 10         | 40        | 33  | 18 | 65  | 16 | 3/4"   | 050401007 |
| 250         | 10         | 77        | 41  | 20 | 78  | 16 | 1"     | 050401010 |
| 130         | 5          | 120       | 48  | 22 | 98  | 16 | 1.1/4" | 050401013 |
| 80          | -          | 240       | 62  | 22 | 118 | 16 | 1.1/2" | 050401015 |
| 56          | -          | 480       | 73  | 26 | 145 | 16 | 2"     | 050401020 |
| 35          | -          | 644       | 90  | 29 | 170 | 16 | 2.1/2" | 050401025 |
| 24          | -          | 1100      | 108 | 33 | 199 | 16 | 3"     | 050401030 |
| 14          | -          | 1625      | 132 | 40 | 239 | 16 | 4"     | 050401040 |

## 050402

## הסתעפות 90° - הברגה/הדבקה

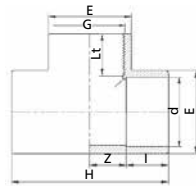

| כמות בקרטון | כמות בשקית | משקל בגרם | E   | I  | Lt | Z  | H   | PN | קוטר d x G  | מק"ט         |
|-------------|------------|-----------|-----|----|----|----|-----|----|-------------|--------------|
| 1440        | -          | 16        | 22  | 14 | 13 | 9  | 46  | 16 | 16 x 3/8"   | 050402016003 |
| 700         | 10         | 24        | 27  | 16 | 17 | 11 | 55  | 16 | 20 x 1/2"   | 050402020005 |
| 500         | 10         | 39        | 33  | 19 | 18 | 14 | 65  | 16 | 25 x 3/4"   | 050402025007 |
| 250         | 10         | 70        | 41  | 22 | 20 | 17 | 78  | 16 | 32 x 1"     | 050402032010 |
| 130         | 5          | 121       | 48  | 26 | 22 | 21 | 98  | 16 | 40 x 1.1/4" | 050402040013 |
| 80          | -          | 205       | 62  | 31 | 22 | 26 | 118 | 16 | 50 x 1.1/2" | 050402050015 |
| 56          | -          | 400       | 73  | 38 | 26 | 33 | 145 | 16 | 63 x 2"     | 050402063020 |
| 35          | -          | 620       | 90  | 44 | 29 | 40 | 170 | 16 | 75 x 2.1/2" | 050402075025 |
| 24          | -          | 1006      | 108 | 51 | 33 | 48 | 199 | 16 | 90 x 3"     | 050402090030 |
| 14          | -          | 1620      | 132 | 61 | 40 | 58 | 229 | 16 | 110 x 4"    | 050402110040 |

## 050408

## הסתעפות 90° אל-חוזר - הדבקה

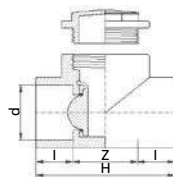

| כמות בקרטון | משקל בגרם | I  | Z  | H   | PN | קוטר d | מק"ט      |
|-------------|-----------|----|----|-----|----|--------|-----------|
| 80          | 138       | 22 | 39 | 87  | 10 | 32     | 050408032 |
| 80          | 200       | 26 | 47 | 101 | 10 | 40     | 050408040 |
| 20          | 292       | 31 | 59 | 123 | 10 | 50     | 050408050 |
| 20          | 544       | 38 | 73 | 150 | 10 | 63     | 050408063 |



050500

זווית 90° - הדבקה

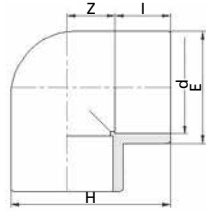

| כמות בקרטון | כמות בשקית | משקל בגרם | E   | H   | I   | Z   | PN | קוטר d | מק"ט      |
|-------------|------------|-----------|-----|-----|-----|-----|----|--------|-----------|
| 1800        | 10         | 13        | 23  | 35  | 14  | 9   | 16 | 16     | 050500016 |
| 1000        | 10         | 21        | 25  | 41  | 16  | 12  | 16 | 20     | 050500020 |
| 600         | 10         | 32        | 31  | 48  | 20  | 13  | 16 | 25     | 050500025 |
| 350         | 10         | 40        | 39  | 58  | 23  | 16  | 16 | 32     | 050500032 |
| 200         | 10         | 69        | 48  | 73  | 26  | 23  | 16 | 40     | 050500040 |
| 130         | 5          | 125       | 59  | 88  | 32  | 27  | 16 | 50     | 050500050 |
| 60          | -          | 300       | 73  | 110 | 38  | 35  | 16 | 63     | 050500063 |
| 50          | -          | 450       | 90  | 130 | 44  | 41  | 16 | 75     | 050500075 |
| 30          | -          | 730       | 108 | 154 | 51  | 49  | 16 | 90     | 050500090 |
| 17          | -          | 1232      | 132 | 186 | 61  | 59  | 16 | 110    | 050500110 |
| 12          | -          | 1668      | 148 | 209 | 69  | 66  | 16 | 125    | 050500125 |
| 9           | -          | 1970      | 162 | 230 | 76  | 73  | 16 | 140    | 050500140 |
| 5           | -          | 2850      | 184 | 262 | 86  | 84  | 16 | 160    | 050500160 |
| 3           | -          | 5850      | 232 | 324 | 106 | 102 | 10 | 200    | 050500200 |
| 2           | -          | 7500      | 258 | 362 | 119 | 114 | 10 | 225    | 050500225 |
| 1           | -          | 12150     | 286 | 445 | 132 | 188 | 10 | 250    | 050500250 |
| 1           | -          | 15620     | 316 | 496 | 146 | 210 | 10 | 280    | 050500280 |
| 1           | -          | 23500     | 358 | 559 | 162 | 239 | 10 | 315    | 050500315 |

050501

זווית 90° - הברגה

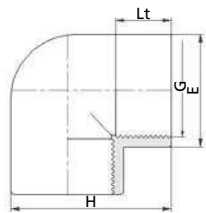

| כמות בקרטון | כמות בשקית | משקל בגרם | E   | Lt | H   | PN | קוטר G | מק"ט      |
|-------------|------------|-----------|-----|----|-----|----|--------|-----------|
| 1800        | 10         | 10        | 23  | 13 | 35  | 16 | 3/8"   | 050501003 |
| 1000        | 10         | 15        | 20  | 17 | 42  | 16 | 1/2"   | 050501005 |
| 600         | 10         | 25        | 30  | 18 | 50  | 16 | 3/4"   | 050501007 |
| 350         | 10         | 45        | 38  | 20 | 60  | 16 | 1"     | 050501010 |
| 200         | -          | 90        | 48  | 22 | 75  | 16 | 1.1/4" | 050501013 |
| 130         | 5          | 180       | 62  | 22 | 90  | 16 | 1.1/2" | 050501015 |
| 60          | -          | 355       | 73  | 26 | 111 | 16 | 2"     | 050501020 |
| 50          | -          | 508       | 90  | 29 | 130 | 16 | 2.1/2" | 050501025 |
| 30          | -          | 861       | 108 | 33 | 154 | 16 | 3"     | 050501030 |
| 17          | -          | 1225      | 132 | 40 | 186 | 16 | 4"     | 050501040 |

050502

זזית 90° - הברגה/הדבקה

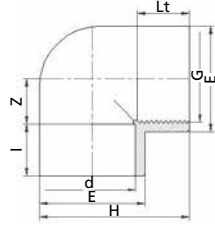

| כמות בקרטון | כמות בשקית | משקל בגרם | E   | I  | Lt | Z  | H   | PN | קוטר d x G  | מק"ט         |
|-------------|------------|-----------|-----|----|----|----|-----|----|-------------|--------------|
| 2000        | -          | 10        | 23  | 14 | 13 | 9  | 34  | 16 | 16 x 3/8"   | 050502016003 |
| 1000        | 10         | 15        | 20  | 16 | 17 | 11 | 41  | 16 | 20 x 1/2"   | 050502020005 |
| 600         | 10         | 25        | 30  | 19 | 18 | 14 | 49  | 16 | 25 x 3/4"   | 050502025007 |
| 350         | 10         | 45        | 38  | 22 | 20 | 17 | 60  | 16 | 32 x 1"     | 050502032010 |
| 200         | -          | 70        | 48  | 26 | 22 | 21 | 74  | 16 | 40 x 1.1/4" | 050502040013 |
| 130         | 5          | 165       | 62  | 31 | 22 | 26 | 90  | 16 | 50 x 1.1/2" | 050502050015 |
| 60          | -          | 315       | 73  | 38 | 26 | 33 | 111 | 16 | 63 x 2"     | 050502063020 |
| 50          | -          | 469       | 90  | 44 | 29 | 40 | 130 | 16 | 75 x 2.1/2" | 050502075025 |
| 32          | -          | 775       | 108 | 51 | 33 | 47 | 154 | 16 | 90 x 3"     | 050502090030 |
| 17          | -          | 1230      | 132 | 61 | 40 | 57 | 186 | 16 | 110 x 4"    | 050502110040 |

050601

ניפל כפול - הברגה

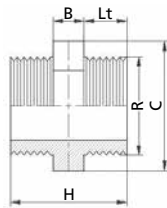

| כמות בקרטון | כמות בשקית | משקל בגרם | C   | B  | Lt | H   | PN | קוטר R | מק"ט      |
|-------------|------------|-----------|-----|----|----|-----|----|--------|-----------|
| 2800        | 10         | 10        | 22  | 12 | 11 | 35  | 16 | 3/8"   | 050601003 |
| 2000        | 10         | 13        | 24  | 12 | 16 | 45  | 16 | 1/2"   | 050601005 |
| 1300        | 10         | 20        | 30  | 12 | 17 | 47  | 16 | 3/4"   | 050601007 |
| 700         | 10         | 30        | 36  | 12 | 19 | 51  | 16 | 1"     | 050601010 |
| 400         | 10         | 56        | 46  | 16 | 22 | 60  | 16 | 1.1/4" | 050601013 |
| 300         | 10         | 65        | 50  | 16 | 22 | 60  | 16 | 1.1/2" | 050601015 |
| 150         | 5          | 107       | 65  | 16 | 26 | 68  | 16 | 2"     | 050601020 |
| 96          | -          | 190       | 80  | 20 | 30 | 80  | 16 | 2.1/2" | 050601025 |
| 85          | -          | 268       | 95  | 20 | 33 | 87  | 16 | 3"     | 050601030 |
| 42          | -          | 520       | 120 | 20 | 41 | 102 | 16 | 4"     | 050601040 |

050700

כובע - הדבקה

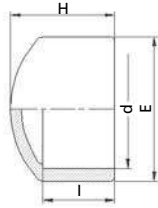

| כמות בקרטון | כמות בשקית | משקל בגרם | E   | H   | I  | PN | קוטר d | מק"ט      |
|-------------|------------|-----------|-----|-----|----|----|--------|-----------|
| 3000        | 10         | 5         | 21  | 20  | 14 | 16 | 16     | 050700016 |
| 2500        | 10         | 10        | 25  | 24  | 16 | 16 | 20     | 050700020 |
| 1400        | 10         | 16        | 30  | 28  | 19 | 16 | 25     | 050700025 |
| 1000        | 10         | 28        | 38  | 32  | 22 | 16 | 32     | 050700032 |
| 500         | 10         | 51        | 48  | 42  | 26 | 16 | 40     | 050700040 |
| 320         | 10         | 60        | 58  | 47  | 31 | 16 | 50     | 050700050 |
| 150         | 5          | 106       | 73  | 57  | 38 | 16 | 63     | 050700063 |
| 75          | -          | 179       | 88  | 63  | 44 | 16 | 75     | 050700075 |
| 45          | -          | 270       | 104 | 73  | 51 | 16 | 90     | 050700090 |
| 25          | -          | 416       | 126 | 85  | 61 | 16 | 110    | 050700110 |
| 40          | -          | 640       | 143 | 98  | 69 | 16 | 125    | 050700125 |
| 30          | -          | 905       | 161 | 108 | 76 | 16 | 140    | 050700140 |
| 20          | -          | 1160      | 181 | 123 | 86 | 16 | 160    | 050700160 |

050701

כובע - הברגה

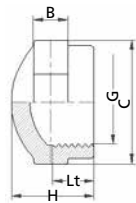

| כמות בקרטון | כמות בשקית | משקל בגרם | C   | B  | Lt | H  | PN | קוטר G | מק"ט      |
|-------------|------------|-----------|-----|----|----|----|----|--------|-----------|
| 2600        | 10         | 10        | 22  | 12 | 13 | 25 | 16 | 3/8"   | 050701003 |
| 1400        | 10         | 16        | 24  | 12 | 17 | 29 | 16 | 1/2"   | 050701005 |
| 1100        | 10         | 26        | 30  | 12 | 18 | 31 | 16 | 3/4"   | 050701007 |
| 530         | 10         | 30        | 36  | 12 | 20 | 37 | 16 | 1"     | 050701010 |
| 300         | 10         | 42        | 52  | 12 | 22 | 33 | 16 | 1.1/4" | 050701013 |
| 300         | 10         | 62        | 58  | 12 | 22 | 36 | 16 | 1.1/2" | 050701015 |
| 160         | -          | 117       | 74  | 12 | 26 | 45 | 16 | 2"     | 050701020 |
| 70          | -          | 205       | 80  | 20 | 30 | 51 | 16 | 2.1/2" | 050701025 |
| 80          | -          | 274       | 110 | 20 | 33 | 51 | 16 | 3"     | 050701030 |
| 56          | -          | 453       | 120 | 20 | 40 | 63 | 16 | 4"     | 050701040 |

## 051701

## פקק - הברגה

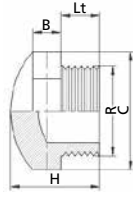

| כמות בקרטון | כמות בשקית | משקל בגרם | C   | B  | Lt | H  | PN | קוטר R | מק"ט      |
|-------------|------------|-----------|-----|----|----|----|----|--------|-----------|
| 3000        | 10         | 7         | 22  | 12 | 13 | 25 | 16 | 3/8"   | 051701003 |
| 2500        | 10         | 12        | 24  | 12 | 17 | 30 | 16 | 1/2"   | 051701005 |
| 1500        | 10         | 16        | 30  | 12 | 18 | 32 | 16 | 3/4"   | 051701007 |
| 1100        | 10         | 24        | 36  | 12 | 20 | 35 | 16 | 1"     | 051701010 |
| 500         | 10         | 47        | 46  | 16 | 22 | 43 | 16 | 1.1/4" | 051701013 |
| 480         | 10         | 57        | 50  | 16 | 22 | 44 | 16 | 1.1/2" | 051701015 |
| 250         | 5          | 97        | 65  | 16 | 26 | 48 | 16 | 2"     | 051701020 |
| 82          | -          | 160       | 80  | 20 | 30 | 56 | 16 | 2.1/2" | 051701025 |
| 70          | -          | 263       | 95  | 20 | 33 | 61 | 16 | 3"     | 051701030 |
| 72          | -          | 425       | 120 | 20 | 40 | 71 | 16 | 4"     | 051701040 |

## 050800

## רקורד - הדבקה

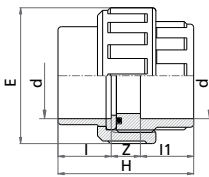

| כמות בקרטון | כמות בשקית | משקל בגרם | E   | H   | I  | I1 | Z  | PN | קוטר d | מק"ט      |
|-------------|------------|-----------|-----|-----|----|----|----|----|--------|-----------|
| 1200        | 10         | 9         | 34  | 39  | 14 | 14 | 11 | 16 | 16     | 050800016 |
| 580         | 10         | 15        | 42  | 45  | 16 | 16 | 13 | 16 | 20     | 050800020 |
| 400         | 10         | 24        | 52  | 51  | 19 | 19 | 13 | 16 | 25     | 050800025 |
| 250         | 10         | 91        | 59  | 57  | 22 | 22 | 13 | 16 | 32     | 050800032 |
| 150         | 5          | 140       | 72  | 67  | 26 | 26 | 15 | 16 | 40     | 050800040 |
| 100         | -          | 177       | 79  | 79  | 31 | 31 | 17 | 16 | 50     | 050800050 |
| 60          | -          | 305       | 96  | 95  | 38 | 38 | 19 | 16 | 63     | 050800063 |
| 45          | -          | 310       | 118 | 110 | 44 | 44 | 22 | 10 | 75     | 050800075 |
| 30          | -          | 345       | 132 | 125 | 51 | 51 | 23 | 10 | 90     | 050800090 |
| 18          | -          | 525       | 151 | 145 | 61 | 61 | 23 | 10 | 110    | 050800110 |

## 050803

## רקורד הברגה חוץ - הדבקה פנים

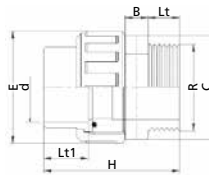

| כמות בקרטון | כמות בשקית | משקל בגרם | Lt | Lt1 | E  | H    | C  | B  | PN | קוטר d x R  | מק"ט         |
|-------------|------------|-----------|----|-----|----|------|----|----|----|-------------|--------------|
| 350         | -          | 79        | 17 | 19  | 51 | 64.5 | 40 | 12 | 16 | 25 x 3/4"   | 050803025007 |
| 250         | -          | 109       | 22 | 22  | 58 | 75.5 | 45 | 13 | 16 | 32 x 1"     | 050803032010 |
| 150         | -          | 187       | 22 | 26  | 72 | 89   | 46 | 16 | 16 | 40 x 1.1/4" | 050803040013 |
| 100         | 5          | 180       | 22 | 31  | 79 | 96   | 50 | 16 | 16 | 50 x 1.1/2" | 050803050015 |
| 60          | -          | 310       | 26 | 38  | 96 | 104  | 65 | 16 | 16 | 63 x 2"     | 050803063020 |

## 050801

## רקורד - הברגה

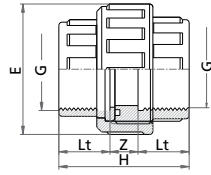

| כמות בקרטון | כמות בשקית | משקל בגרם | E   | Lt | Z  | H   | PN | קוטר G | מק"ט      |
|-------------|------------|-----------|-----|----|----|-----|----|--------|-----------|
| 1000        | 10         | 22        | 34  | 13 | 13 | 39  | 16 | 3/8"   | 050801003 |
| 580         | 10         | 49        | 42  | 17 | 12 | 46  | 16 | 1/2"   | 050801005 |
| 400         | 10         | 65        | 52  | 18 | 15 | 51  | 16 | 3/4"   | 050801007 |
| 250         | 10         | 90        | 59  | 20 | 17 | 57  | 16 | 1"     | 050801010 |
| 150         | -          | 140       | 72  | 24 | 18 | 66  | 16 | 1.1/4" | 050801013 |
| 100         | -          | 190       | 79  | 24 | 24 | 72  | 16 | 1.1/2" | 050801015 |
| 60          | -          | 350       | 96  | 34 | 24 | 92  | 16 | 2"     | 050801020 |
| 45          | -          | 570       | 118 | 30 | 50 | 110 | 10 | 2.1/2" | 050801025 |
| 30          | -          | 740       | 132 | 33 | 59 | 125 | 10 | 3"     | 050801030 |
| 18          | -          | 1220      | 151 | 41 | 63 | 145 | 10 | 4"     | 050801040 |

## 050804

## רקורד הברגה חוץ - הברגה פנים

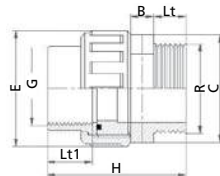

| כמות בקרטון | משקל בגרם | Lt | Lt1 | E  | H    | C  | B  | PN | קוטר R x G      | מק"ט      |
|-------------|-----------|----|-----|----|------|----|----|----|-----------------|-----------|
| 350         | 79        | 17 | 19  | 51 | 64.5 | 40 | 12 | 16 | 3/4" x 3/4"     | 050804007 |
| 250         | 109       | 22 | 22  | 58 | 75.5 | 45 | 13 | 16 | 1" x 1"         | 050804010 |
| 150         | 135       | 22 | 22  | 72 | 89   | 46 | 16 | 16 | 1.1/4" x 1.1/4" | 050804013 |
| 100         | 180       | 22 | 22  | 79 | 96   | 50 | 16 | 16 | 1.1/2" x 1.1/2" | 050804015 |
| 60          | 310       | 26 | 26  | 96 | 104  | 65 | 16 | 16 | 2" x 2"         | 050804020 |

## 050802

## רקורד - הדבקה/הברגה

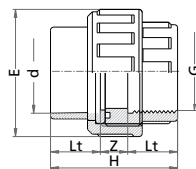

| כמות בקרטון | כמות בשקית | משקל בגרם | E   | I  | Lt | Z  | H   | PN | קוטר d x G  | מק"ט         |
|-------------|------------|-----------|-----|----|----|----|-----|----|-------------|--------------|
| 1000        | 10         | 22        | 34  | 14 | 13 | 13 | 39  | 16 | 16 x 3/8"   | 050802016003 |
| 580         | 10         | 39        | 42  | 16 | 17 | 12 | 46  | 16 | 20 x 1/2"   | 050802020005 |
| 400         | 10         | 63        | 52  | 19 | 18 | 15 | 51  | 16 | 25 x 3/4"   | 050802025007 |
| 250         | 10         | 87        | 59  | 22 | 20 | 17 | 57  | 16 | 32 x 1"     | 050802032010 |
| 150         | 10         | 140       | 72  | 26 | 24 | 16 | 66  | 16 | 40 x 1.1/4" | 050802040013 |
| 100         | -          | 190       | 79  | 31 | 24 | 17 | 72  | 16 | 50 x 1.1/2" | 050802050015 |
| 60          | -          | 334       | 96  | 38 | 34 | 20 | 92  | 16 | 63 x 2"     | 050802063020 |
| 45          | -          | 566       | 118 | 44 | 29 | 50 | 110 | 10 | 75 x 2.1/2" | 050802075025 |
| 30          | -          | 730       | 132 | 51 | 33 | 59 | 125 | 10 | 90 x 3"     | 050802090030 |
| 18          | -          | 1213      | 151 | 61 | 40 | 63 | 145 | 10 | 110 x 4"    | 050802110040 |

050900

בושינג - הדבקה

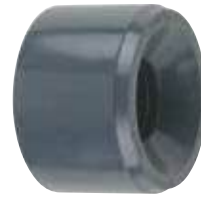
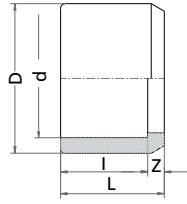

| כמות בקרטון | כמות בשקית | משקל בגרם | L   | l   | Z  | PN | קוטר D x d | מק"ט         |
|-------------|------------|-----------|-----|-----|----|----|------------|--------------|
| 4500        | 10         | 3         | 16  | 14  | 2  | 16 | 20 x 16    | 050900020016 |
| 3000        | 10         | 8         | 19  | 14  | 5  | 16 | 25 x 16    | 050900025016 |
| 3000        | 10         | 5         | 19  | 16  | 3  | 16 | 25 x 20    | 050900025020 |
| 1800        | 10         | 15        | 22  | 14  | 8  | 16 | 32 x 16    | 050900032016 |
| 1800        | 10         | 15        | 22  | 16  | 6  | 16 | 32 x 20    | 050900032020 |
| 1800        | 10         | 10        | 22  | 19  | 3  | 16 | 32 x 25    | 050900032025 |
| 1100        | 10         | 25        | 26  | 16  | 10 | 16 | 40 x 20    | 050900040020 |
| 1000        | 10         | 27        | 26  | 19  | 7  | 16 | 40 x 25    | 050900040025 |
| 1000        | 10         | 17        | 26  | 22  | 4  | 16 | 40 x 32    | 050900040032 |
| 550         | 10         | 43        | 31  | 19  | 12 | 16 | 50 x 25    | 050900050025 |
| 550         | 10         | 50        | 31  | 22  | 9  | 16 | 50 x 32    | 050900050032 |
| 600         | 10         | 32        | 31  | 26  | 5  | 16 | 50 x 40    | 050900050040 |
| 360         | 10         | 76        | 38  | 22  | 16 | 16 | 63 x 32    | 050900063032 |
| 300         | 10         | 83        | 38  | 26  | 12 | 16 | 63 x 40    | 050900063040 |
| 300         | 10         | 60        | 38  | 31  | 7  | 16 | 63 x 50    | 050900063050 |
| 126         | -          | 121       | 44  | 26  | 18 | 16 | 75 x 40    | 050900075040 |
| 126         | -          | 95        | 44  | 31  | 13 | 16 | 75 x 50    | 050900075050 |
| 126         | -          | 80        | 44  | 38  | 6  | 16 | 75 x 63    | 050900075063 |
| 80          | -          | 195       | 51  | 31  | 20 | 16 | 90 x 50    | 050900090050 |
| 80          | -          | 183       | 51  | 38  | 13 | 16 | 90 x 63    | 050900090063 |
| 80          | -          | 141       | 51  | 44  | 7  | 16 | 90 x 75    | 050900090075 |
| 40          | -          | 344       | 61  | 38  | 23 | 16 | 110 x 63   | 050900110063 |
| 40          | -          | 315       | 61  | 44  | 17 | 16 | 110 x 75   | 050900110075 |
| 40          | -          | 265       | 61  | 51  | 10 | 16 | 110 x 90   | 050900110090 |
| 60          | -          | 450       | 69  | 44  | 25 | 16 | 125 x 75   | 050900125075 |
| 60          | -          | 430       | 69  | 51  | 18 | 16 | 125 x 90   | 050900125090 |
| 60          | -          | 265       | 69  | 61  | 8  | 16 | 125 x 110  | 050900125110 |
| 48          | -          | 590       | 76  | 51  | 25 | 16 | 140 x 90   | 050900140090 |
| 48          | -          | 447       | 76  | 61  | 15 | 16 | 140 x 110  | 050900140110 |
| 48          | -          | 326       | 76  | 69  | 7  | 16 | 140 x 125  | 050900140125 |
| 30          | -          | 775       | 86  | 61  | 25 | 16 | 160 x 110  | 050900160110 |
| 30          | -          | 725       | 86  | 69  | 17 | 16 | 160 x 125  | 050900160125 |
| 36          | -          | 560       | 86  | 76  | 10 | 16 | 160 x 140  | 050900160140 |
| 15          | -          | 1400      | 106 | 86  | 20 | 10 | 200 x 160  | 050900200160 |
| 10          | -          | 2450      | 119 | 86  | 33 | 10 | 225 x 160  | 050900225160 |
| 10          | -          | 1406      | 119 | 106 | 13 | 10 | 225 x 200  | 050900225200 |
| 8           | -          | 2184      | 134 | 87  | 47 | 10 | 250 x 160  | 050900250160 |
| 8           | -          | 2700      | 134 | 107 | 27 | 10 | 250 x 200  | 050900250200 |
| 6           | -          | 2100      | 132 | 120 | 12 | 10 | 250 x 225  | 050900250225 |
| 6           | -          | 3090      | 147 | 120 | 27 | 10 | 280 x 225  | 050900280225 |
| 6           | -          | 2520      | 147 | 132 | 15 | 10 | 280 x 250  | 050900280250 |
| 4           | -          | 8550      | 165 | 107 | 58 | 10 | 315 x 200  | 050900315200 |
| 4           | -          | 8085      | 165 | 132 | 33 | 10 | 315 x 225  | 050900315225 |
| 4           | -          | 4100      | 165 | 132 | 33 | 10 | 315 x 250  | 050900315250 |
| 4           | -          | 4630      | 165 | 149 | 16 | 10 | 315 x 280  | 050900315280 |

051400

הסתעפות 90° מעבר - הדבקה

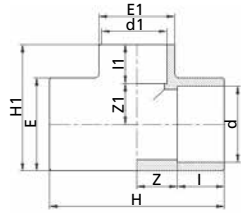

| כמות בקרטון | כמות בשקית | משקל בגרם | E  | E1 | I  | I1 | Z    | Z1   | H   | H1  | PN | קוטר<br>d x d1 x d | מק"ט            |
|-------------|------------|-----------|----|----|----|----|------|------|-----|-----|----|--------------------|-----------------|
| 500         | 10         | 36        | 33 | 27 | 19 | 16 | 14   | 12.5 | 66  | 45  | 16 | 25 x 20 x 25       | 051400025020    |
| 300         | 10         | 69        | 41 | 33 | 22 | 16 | 17   | 27.5 | 78  | 64  | 16 | 32 x 20 x 32       | 051400032020    |
| 300         | 10         | 63        | 41 | 33 | 22 | 19 | 17   | 17.5 | 78  | 57  | 16 | 32 x 25 x 32       | 051400032025    |
| 180         | 5          | 104       | 50 | 27 | 26 | 16 | 23.5 | 22   | 99  | 63  | 16 | 40 x 20 x 40       | 051400040020    |
| 160         | 5          | 110       | 50 | 33 | 26 | 19 | 23.5 | 22   | 99  | 66  | 16 | 40 x 25 x 40       | 051400040025    |
| 150         | 5          | 120       | 50 | 41 | 26 | 22 | 23.5 | 22   | 99  | 69  | 16 | 40 x 32 x 40       | 051400040032    |
| 80          | -          | 188       | 61 | 33 | 31 | 19 | 28   | 27.5 | 118 | 77  | 16 | 50 x 25 x 50       | 051400050025    |
| 80          | -          | 190       | 61 | 41 | 31 | 22 | 28   | 27.5 | 118 | 80  | 16 | 50 x 32 x 50       | 051400050032    |
| 80          | -          | 180       | 61 | 50 | 31 | 26 | 28   | 27.5 | 118 | 84  | 16 | 50 x 40 x 50       | 051400050040    |
| 56          | -          | 335       | 77 | 41 | 38 | 22 | 34   | 34.5 | 144 | 95  | 16 | 63 x 32 x 63       | 051400063032    |
| 56          | -          | 340       | 77 | 50 | 38 | 26 | 34   | 34.5 | 144 | 99  | 16 | 63 x 40 x 63       | 051400063040    |
| 56          | -          | 350       | 77 | 61 | 38 | 31 | 34   | 34.5 | 144 | 104 | 16 | 63 x 50 x 63       | 051400063050    |
| -           | -          | -         | -  | -  | -  | -  | -    | -    | -   | -   | 16 | 75 x 63 x 75*      | 051400075063KIT |
| -           | -          | -         | -  | -  | -  | -  | -    | -    | -   | -   | 16 | 90 x 75 x 90*      | 051400090075KIT |
| -           | -          | -         | -  | -  | -  | -  | -    | -    | -   | -   | 16 | 110 x 90 x 110*    | 051400110090KIT |
| -           | -          | -         | -  | -  | -  | -  | -    | -    | -   | -   | 16 | 125 x 90 x 125*    | 051400125090KIT |
| -           | -          | -         | -  | -  | -  | -  | -    | -    | -   | -   | 16 | 125 x 110 x 125*   | 051400125110KIT |
| -           | -          | -         | -  | -  | -  | -  | -    | -    | -   | -   | 16 | 140 x 110 x 140*   | 051400140110KIT |
| -           | -          | -         | -  | -  | -  | -  | -    | -    | -   | -   | 16 | 140 x 125 x 140*   | 051400140125KIT |
| -           | -          | -         | -  | -  | -  | -  | -    | -    | -   | -   | 16 | 160 x 110 x 160*   | 051400160110KIT |
| -           | -          | -         | -  | -  | -  | -  | -    | -    | -   | -   | 16 | 160 x 125 x 160*   | 051400160125KIT |
| -           | -          | -         | -  | -  | -  | -  | -    | -    | -   | -   | 16 | 160 x 140 x 160*   | 051400160140KIT |

\* דוא בקטרים אלו האביזר מסופק ב-2 חלקים (הסתעפות + בושינג) | נתונים חסרים בטבלה ראה מק"ט 050400 עמ' 283 בקטלוג זה.

054400

צלב - הדבקה

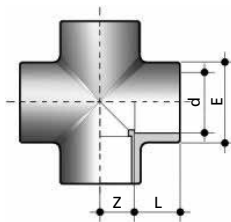

| כמות בקרטון | משקל בגרם | L  | Z  | E  | קוטר<br>d | מק"ט      |
|-------------|-----------|----|----|----|-----------|-----------|
| 300         | 60        | 19 | 14 | 35 | 25        | 054400025 |
| 150         | 105       | 22 | 18 | 43 | 32        | 054400032 |
| 50          | 175       | 26 | 23 | 52 | 40        | 054400040 |
| 60          | 265       | 31 | 27 | 64 | 50        | 054400050 |
| 40          | 505       | 38 | 34 | 79 | 63        | 054400063 |



## 051601

## ניפל מעבר - הברגה

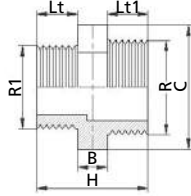

| כמות בקרטון | כמות בשקית | משקל בגרם | C   | B  | Lt | Lt1 | H  | PN | קוטר R x R1     | מק"ט         |
|-------------|------------|-----------|-----|----|----|-----|----|----|-----------------|--------------|
| 2200        | 10         | 11        | 24  | 12 | 16 | 11  | 39 | 16 | 1/2" x 3/8"     | 051601005003 |
| 1400        | 10         | 18        | 30  | 12 | 17 | 16  | 45 | 16 | 3/4" x 3/8"     | 051601007003 |
| 1300        | 10         | 17        | 30  | 12 | 17 | 11  | 40 | 16 | 3/4" x 1/2"     | 051601007005 |
| 900         | 10         | 27        | 38  | 12 | 19 | 17  | 46 | 16 | 1" x 1/2"       | 051601010005 |
| 800         | 10         | 26        | 36  | 12 | 19 | 16  | 45 | 16 | 1" x 3/4"       | 051601010007 |
| 400         | 10         | 57        | 50  | 16 | 22 | 19  | 57 | 16 | 1.1/4" x 3/4"   | 051601013007 |
| 350         | 10         | 54        | 50  | 16 | 22 | 17  | 55 | 16 | 1.1/4" x 1"     | 051601013010 |
| 350         | 10         | 59        | 50  | 16 | 22 | 22  | 60 | 16 | 1.1/2" x 1"     | 051601015010 |
| 300         | -          | 60        | 50  | 16 | 22 | 22  | 60 | 16 | 1.1/2" x 1.1/4" | 051601015013 |
| 200         | -          | 104       | 65  | 16 | 26 | 22  | 64 | 16 | 2" x 1.1/4"     | 051601020013 |
| 180         | 5          | 97        | 65  | 16 | 26 | 22  | 64 | 16 | 2" x 1.1/2"     | 051601020015 |
| 164         | -          | 170       | 80  | 20 | 30 | 22  | 72 | 16 | 2.1/2" x 1.1/2" | 051601025015 |
| 164         | -          | 176       | 80  | 20 | 30 | 26  | 76 | 16 | 2.1/2" x 2"     | 051601025020 |
| 75          | -          | 265       | 90  | 20 | 33 | 30  | 83 | 16 | 3" x 2"         | 051601030020 |
| 70          | -          | 251       | 90  | 20 | 33 | 26  | 79 | 16 | 3" x 2.1/2"     | 051601030025 |
| 70          | -          | 435       | 120 | 20 | 41 | 33  | 94 | 16 | 4" x 2.1/2"     | 051601040025 |
| 70          | -          | 422       | 120 | 20 | 41 | 30  | 91 | 16 | 4" x 3"         | 051601040030 |

## 052201

## ניפל מופה - הברגה

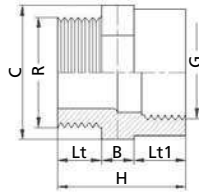

| כמות בקרטון | כמות בשקית | משקל בגרם | C   | B  | Lt | Lt1 | H  | PN | קוטר R x G      | מק"ט         |
|-------------|------------|-----------|-----|----|----|-----|----|----|-----------------|--------------|
| 1100        | 10         | 18        | 30  | 12 | 17 | 11  | 40 | 16 | 3/8" x 1/2"     | 052201005003 |
| 900         | 10         | 25        | 36  | 12 | 18 | 16  | 44 | 16 | 1/2" x 3/4"     | 052201007005 |
| 600         | 10         | 40        | 46  | 16 | 20 | 17  | 45 | 16 | 3/4" x 1"       | 052201010007 |
| 300         | 10         | 68        | 50  | 16 | 22 | 19  | 50 | 16 | 1" x 1.1/4"     | 052201013010 |
| 250         | 10         | 80        | 65  | 16 | 22 | 22  | 52 | 16 | 1.1/4" x 1.1/2" | 052201015013 |
| 150         | 5          | 109       | 80  | 20 | 26 | 22  | 60 | 16 | 1.1/2" x 2"     | 052201020015 |
| 170         | -          | 169       | 80  | 20 | 29 | 22  | 65 | 16 | 1.1/2" x 2.1/2" | 052201025015 |
| 170         | -          | 210       | 95  | 20 | 29 | 26  | 69 | 16 | 2" x 2.1/2"     | 052201025020 |
| 85          | -          | 320       | 95  | 20 | 33 | 26  | 70 | 16 | 2" x 3"         | 052201030020 |
| 70          | -          | 340       | 120 | 20 | 33 | 30  | 74 | 16 | 2.1/2" x 3"     | 052201030025 |
| 70          | -          | 410       | 120 | 20 | 40 | 30  | 82 | 16 | 2.1/2" x 4"     | 052201040025 |
| 70          | -          | 430       | 130 | 20 | 40 | 33  | 87 | 16 | 3" x 4"         | 052201040030 |

הקוטר הגדול (G) הוא פנימי.

050602

ניפל הברגה חוץ - הדבקה פנים/חוץ

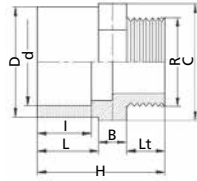

| כמות בקרטון | כמות בשקית | משקל בגרם | C   | B  | I  | L  | Lt | H   | PN | קוטר D (d) x R   | מק"ט         |
|-------------|------------|-----------|-----|----|----|----|----|-----|----|------------------|--------------|
| 2700        | 10         | 10        | 22  | 12 | 12 | 14 | 11 | 37  | 16 | 16 (12) x 3/8"   | 050602016003 |
| 2000        | 10         | 18        | 24  | 12 | 14 | 16 | 16 | 44  | 16 | 20 (16) x 1/2"   | 050602020005 |
| 1200        | 10         | 27        | 30  | 12 | 16 | 19 | 17 | 48  | 16 | 25 (20) x 3/4"   | 050602025007 |
| 700         | 10         | 29        | 36  | 12 | 19 | 22 | 19 | 55  | 16 | 32 (25) x 1"     | 050602032010 |
| 400         | 10         | 64        | 46  | 16 | 22 | 26 | 22 | 64  | 16 | 40 (32) x 1.1/4" | 050602040013 |
| 220         | 10         | 103       | 50  | 16 | 26 | 31 | 22 | 69  | 16 | 50 (40) x 1.1/2" | 050602050015 |
| 140         | 5          | 167       | 65  | 16 | 31 | 38 | 26 | 80  | 16 | 63 (50) x 2"     | 050602063020 |
| 125         | -          | 158       | 76  | 12 | 38 | 44 | 29 | 85  | 16 | 75 (63) x 2.1/2" | 050602075025 |
| 75          | -          | 329       | 95  | 20 | 44 | 51 | 33 | 104 | 16 | 90 (75) x 3"     | 050602090030 |
| 32          | -          | 483       | 120 | 20 | 51 | 61 | 41 | 122 | 16 | 110 (90) x 4"    | 050602110040 |

052102

ניפל הברגה חוץ - הדבקה פנים/חוץ

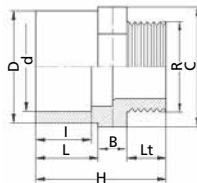

| כמות בקרטון | כמות בשקית | משקל בגרם | C   | B  | I  | L  | Lt | H   | PN | קוטר D (d) x R   | מק"ט         |
|-------------|------------|-----------|-----|----|----|----|----|-----|----|------------------|--------------|
| 2500        | 10         | 10        | 22  | 12 | 14 | 16 | 11 | 40  | 16 | 20 (16) x 3/8"   | 052102016003 |
| 1300        | 10         | 17        | 30  | 12 | 16 | 19 | 16 | 47  | 16 | 25 (20) x 1/2"   | 052102020005 |
| 800         | 10         | 27        | 36  | 12 | 19 | 22 | 17 | 51  | 16 | 32 (25) x 3/4"   | 052102025007 |
| 450         | 10         | 53        | 46  | 16 | 22 | 26 | 19 | 62  | 16 | 40 (32) x 1"     | 052102032010 |
| 250         | 10         | 70        | 50  | 16 | 26 | 31 | 22 | 70  | 16 | 50 (40) x 1.1/4" | 052102040013 |
| 170         | 5          | 140       | 65  | 16 | 31 | 38 | 22 | 76  | 16 | 63 (50) x 1.1/2" | 052102050015 |
| 120         | -          | 158       | 76  | 12 | 38 | 44 | 26 | 82  | 16 | 75 (63) x 2"     | 052102063020 |
| 60          | -          | 310       | 95  | 20 | 44 | 51 | 30 | 101 | 16 | 90 (75) x 2.1/2" | 052102075025 |
| 50          | -          | 550       | 120 | 20 | 51 | 61 | 33 | 114 | 16 | 110 (90) x 3"    | 052102090030 |
| 30          | -          | 590       | 130 | 20 | 61 | 69 | 41 | 130 | 16 | 125 (110) x 4"   | 052102110040 |

052202

ניפל הברגה חוץ - הדבקה פנים/חוץ

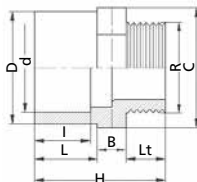

| כמות בקרטון | כמות בשקית | משקל בגרם | C   | B  | I  | L  | Lt | H   | PN | קוטר D (d) x R    | מק"ט         |
|-------------|------------|-----------|-----|----|----|----|----|-----|----|-------------------|--------------|
| 1400        | 10         | 15        | 30  | 12 | 16 | 19 | 11 | 42  | 16 | 25 (20) x 3/8"    | 052202020003 |
| 900         | 10         | 25        | 36  | 12 | 19 | 22 | 16 | 50  | 16 | 32 (25) x 1/2"    | 052202025005 |
| 450         | 10         | 51        | 46  | 16 | 22 | 26 | 17 | 59  | 16 | 40 (32) x 3/4"    | 052202032007 |
| 200         | 10         | 97        | 50  | 16 | 26 | 31 | 19 | 66  | 16 | 50 (40) x 1"      | 052202040010 |
| 170         | -          | 135       | 65  | 16 | 31 | 38 | 22 | 76  | 16 | 63 (50) x 1.1/4"  | 052202050013 |
| 120         | -          | 153       | 76  | 12 | 38 | 44 | 22 | 78  | 16 | 75 (63) x 1.1/2"  | 052202063015 |
| 60          | -          | 285       | 95  | 20 | 44 | 51 | 26 | 97  | 16 | 90 (75) x 2"      | 052202075020 |
| 50          | -          | 528       | 120 | 20 | 51 | 61 | 30 | 111 | 16 | 110 (90) x 2.1/2" | 052202090025 |
| 42          | -          | 545       | 130 | 20 | 61 | 69 | 33 | 122 | 16 | 125 (110) x 3"    | 052202110030 |

## 053600

## מחבר צינור גמיש - הדבקה

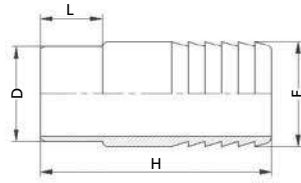

| מק"ט      | קוטר D | PN | L  | H   | E  | משקל בגרם | כמות בקרטון |
|-----------|--------|----|----|-----|----|-----------|-------------|
| 053600012 | 12     | 16 | 10 | 48  | 12 | 4         | 7200        |
| 053600016 | 16     | 16 | 14 | 58  | 16 | 8         | 3600        |
| 053600020 | 20     | 16 | 16 | 64  | 20 | 14        | 2000        |
| 053600025 | 25     | 16 | 19 | 75  | 25 | 26        | 1200        |
| 053600032 | 32     | 16 | 22 | 88  | 30 | 33        | 600         |
| 053600040 | 40     | 16 | 26 | 95  | 40 | 60        | 320         |
| 053600050 | 50     | 16 | 31 | 102 | 50 | 120       | 200         |
| 053600063 | 63     | 16 | 38 | 118 | 60 | 163       | 120         |

## 053601

## מחבר צינור גמיש - הברגה

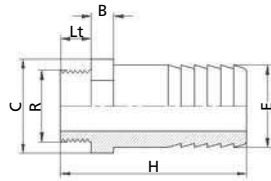

| מק"ט         | קוטר R x E  | PN | H   | Lt | B  | C  | משקל בגרם | כמות בקרטון |
|--------------|-------------|----|-----|----|----|----|-----------|-------------|
| 053601012004 | 1/4" x 12   | 16 | 49  | 11 | 12 | 16 | 6         | 5600        |
| 053601016003 | 3/8" x 16   | 16 | 58  | 13 | 12 | 22 | 12        | 2200        |
| 053601020005 | 1/2" x 20   | 16 | 64  | 16 | 12 | 26 | 18        | 1600        |
| 053601025007 | 3/4" x 25   | 16 | 72  | 17 | 12 | 30 | 30        | 1000        |
| 053601030010 | 1" x 30     | 16 | 84  | 19 | 16 | 36 | 38        | 560         |
| 053601040013 | 1.1/4" x 40 | 16 | 91  | 22 | 16 | 46 | 70        | 280         |
| 053601050015 | 1.1/2" x 50 | 16 | 94  | 22 | 16 | 50 | 107       | 200         |
| 053601060020 | 2" x 60     | 16 | 118 | 26 | 16 | 65 | 150       | 120         |

## 053602

## רקורד לצינור גמיש

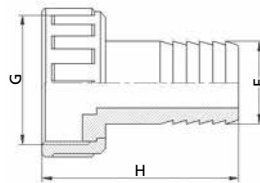

| מק"ט         | קוטר G x E   | PN | H   | E  | משקל בגרם | כמות בקרטון |
|--------------|--------------|----|-----|----|-----------|-------------|
| 053602014005 | 1/2" x 12-24 | 10 | -   | -  | -         | -           |
| 053602016007 | 3/4" x 16    | 10 | 67  | 16 | 21        | 1000        |
| 053602020010 | 1" x 20      | 10 | 72  | 20 | 32        | 700         |
| 053602025013 | 1.1/4" x 25  | 10 | 80  | 25 | 54        | 400         |
| 053602030015 | 1.1/2" x 30  | 10 | 91  | 30 | 69        | 250         |
| 053602040020 | 2" x 40      | 10 | 97  | 40 | 124       | 150         |
| 053602050023 | 2.1/4" x 50  | 10 | 104 | 50 | 186       | 120         |
| 053602060027 | 2.3/4" x 60  | 10 | 118 | 60 | 260       | 70          |

055500

קשת 90° - הדבקה

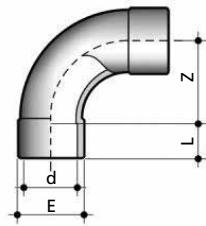

| כמות בקרטון | משקל בגרם | L  | Z   | E   | קוטר d | מק"ט      |
|-------------|-----------|----|-----|-----|--------|-----------|
| 550         | 35        | 16 | 41  | 27  | 20     | 055500020 |
| 350         | 55        | 19 | 50  | 33  | 25     | 055500025 |
| 200         | 100       | 22 | 66  | 41  | 32     | 055500032 |
| 100         | 175       | 26 | 81  | 50  | 40     | 055500040 |
| 60          | 280       | 31 | 101 | 61  | 50     | 055500050 |
| 30          | 515       | 38 | 127 | 76  | 63     | 055500063 |
| 20          | 1100      | 44 | 150 | 94  | 75     | 055500075 |
| 12          | 1170      | 51 | 180 | 113 | 90     | 055500090 |
| 6           | 2800      | 61 | 220 | 137 | 110    | 055500110 |
| 4           | 5020      | 86 | 207 | 189 | 160    | 055500160 |

054500

זווית 45° - הדבקה

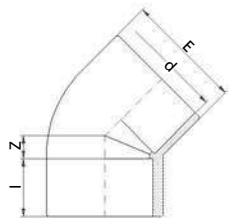

| כמות בקרטון | כמות בשקית | משקל בגרם | E   | Z  | I     | PN | קוטר d | מק"ט      |
|-------------|------------|-----------|-----|----|-------|----|--------|-----------|
| 1800        | -          | 13        | 23  | 5  | 14    | 16 | 16     | 054500016 |
| 1400        | 10         | 12        | 26  | 5  | 16    | 16 | 20     | 054500020 |
| 850         | 10         | 20        | 31  | 6  | 19    | 16 | 25     | 054500025 |
| 450         | 10         | 32        | 39  | 8  | 22    | 16 | 32     | 054500032 |
| 250         | 10         | 63        | 48  | 10 | 26    | 16 | 40     | 054500040 |
| 120         | 5          | 98        | 59  | 12 | 31    | 16 | 50     | 054500050 |
| 80          | -          | 210       | 74  | 15 | 38    | 16 | 63     | 054500063 |
| 65          | -          | 366       | 91  | 17 | 44    | 16 | 75     | 054500075 |
| 35          | -          | 567       | 109 | 21 | 51    | 16 | 90     | 054500090 |
| 21          | -          | 850       | 132 | 25 | 61    | 16 | 110    | 054500110 |
| 14          | -          | 1320      | 148 | 28 | 69    | 16 | 125    | 054500125 |
| 12          | -          | 1620      | 163 | 31 | 76    | 16 | 140    | 054500140 |
| 6           | -          | 2180      | 184 | 35 | 86    | 16 | 160    | 054500160 |
| 3           | -          | 5000      | 232 | 45 | 106   | 10 | 200    | 054500200 |
| 2           | -          | 6200      | 258 | 50 | 119   | 10 | 225    | 054500225 |
| 2           | -          | 7680      | 287 | 58 | 131.5 | 10 | 250    | 054500250 |
| 1           | -          | 10350     | 320 | 62 | 147   | 10 | 280    | 054500280 |
| 1           | -          | 14450     | 360 | 66 | 165   | 10 | 315    | 054500315 |

**054501**

**זווית 45° - הברגה**

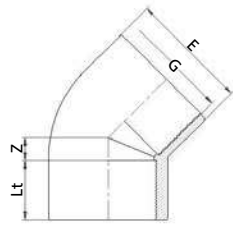

| כמות בקרטון | משקל בגרם | E  | Z  | Lt | PN | קוטר G | מק"ט      |
|-------------|-----------|----|----|----|----|--------|-----------|
| 1400        | 15        | 26 | 5  | 17 | 16 | 1/2"   | 054501005 |
| 850         | 24        | 31 | 6  | 18 | 16 | 3/4"   | 054501007 |
| 450         | 42        | 39 | 8  | 20 | 16 | 1"     | 054501010 |
| 250         | 70        | 48 | 10 | 22 | 16 | 1.1/4" | 054501013 |
| 120         | 121       | 59 | 12 | 22 | 16 | 1.1/2" | 054501015 |
| 80          | 230       | 74 | 15 | 26 | 16 | 2"     | 054501020 |
| -           | -         | -  | -  | -  | -  | 3"     | 054501030 |

**054502**

**זווית 45° - הברגה/הדבקה**

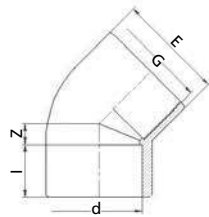

| כמות בקרטון | משקל בגרם | E  | Z  | I  | PN | קוטר d x G  | מק"ט         |
|-------------|-----------|----|----|----|----|-------------|--------------|
| 1800        | 13        | 23 | 5  | 14 | 16 | 16 x 3/8"   | 054502016003 |
| 1400        | 15        | 26 | 5  | 16 | 16 | 20 x 1/2"   | 054502020005 |
| 850         | 24        | 31 | 6  | 19 | 16 | 25 x 3/4"   | 054502025007 |
| 450         | 42        | 39 | 8  | 22 | 16 | 32 x 1"     | 054502032010 |
| 250         | 70        | 48 | 10 | 26 | 16 | 40 x 1.1/4" | 054502040013 |
| 120         | 121       | 59 | 12 | 31 | 16 | 50 x 1.1/2" | 054502050015 |
| 80          | 230       | 74 | 15 | 38 | 16 | 63 x 2"     | 054502063020 |

055200

מעבר אוגן - הדבקה

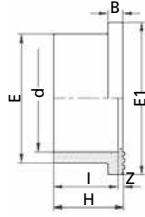

| כמות בקרטון | משקל בגרם | E   | E1  | I   | Z  | B  | H   | PN | קוטר d | מק"ט      |
|-------------|-----------|-----|-----|-----|----|----|-----|----|--------|-----------|
| 2000        | 10        | 27  | 34  | 16  | 3  | 7  | 19  | 16 | 20     | 055200020 |
| 1200        | 16        | 33  | 41  | 19  | 3  | 7  | 22  | 16 | 25     | 055200025 |
| 850         | 25        | 41  | 50  | 22  | 3  | 7  | 25  | 16 | 32     | 055200032 |
| 400         | 40        | 50  | 61  | 26  | 3  | 8  | 29  | 16 | 40     | 055200040 |
| 270         | 60        | 61  | 73  | 31  | 3  | 8  | 34  | 16 | 50     | 055200050 |
| 160         | 100       | 76  | 90  | 38  | 3  | 9  | 41  | 16 | 63     | 055200063 |
| 135         | 150       | 88  | 106 | 44  | 4  | 10 | 48  | 16 | 75     | 055200075 |
| 75          | 240       | 105 | 125 | 51  | 5  | 11 | 56  | 16 | 90     | 055200090 |
| 48          | 370       | 126 | 150 | 61  | 5  | 12 | 66  | 16 | 110    | 055200110 |
| 40          | 585       | 146 | 169 | 69  | 5  | 11 | 74  | 16 | 125    | 055200125 |
| 21          | 735       | 163 | 188 | 76  | 6  | 12 | 82  | 16 | 140    | 055200140 |
| 16          | 1000      | 185 | 213 | 86  | 6  | 13 | 92  | 16 | 160    | 055200160 |
| 8           | 1655      | 228 | 254 | 106 | 7  | 17 | 113 | 10 | 200    | 055200200 |
| 6           | 1805      | 249 | 272 | 119 | 8  | 18 | 126 | 10 | 225    | 055200225 |
| 4           | 2320      | 273 | 307 | 131 | 10 | 20 | 131 | 10 | 250    | 055200250 |
| 5           | 3036      | 308 | 329 | 142 | 10 | 23 | 142 | 10 | 280    | 055200280 |
| 3           | 4578      | 346 | 379 | 161 | 11 | 27 | 161 | 10 | 315    | 055200315 |

059000

אוגן חופשי

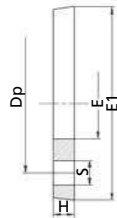

| כמות בקרטון | משקל בגרם | E   | E1  | H  | Dp  | S  | N  | PN | קוטר d    | מק"ט        |
|-------------|-----------|-----|-----|----|-----|----|----|----|-----------|-------------|
| 450         | 85        | 28  | 95  | 12 | 65  | 14 | 4  | 16 | 20        | 059000020   |
| 400         | 120       | 34  | 105 | 12 | 75  | 14 | 4  | 16 | 25        | 059000025   |
| 180         | 130       | 44  | 115 | 14 | 85  | 14 | 4  | 16 | 32        | 059000032   |
| 100         | 205       | 54  | 140 | 15 | 100 | 18 | 4  | 16 | 40        | 059000040   |
| 80          | 235       | 65  | 150 | 16 | 110 | 18 | 4  | 16 | 50        | 059000050   |
| 75          | 300       | 80  | 165 | 18 | 125 | 18 | 4  | 16 | 63        | 059000063   |
| 50          | 390       | 94  | 185 | 19 | 145 | 18 | 4  | 16 | 75        | 059000075   |
| 50          | 380       | 112 | 185 | 19 | 145 | 18 | 4  | 16 | 75 (חרוט) | 0590G0075 * |
| 40          | 460       | 112 | 200 | 20 | 160 | 18 | 8  | 16 | 90        | 059000090   |
| 30          | 540       | 135 | 220 | 22 | 180 | 18 | 8  | 16 | 110       | 059000110   |
| 30          | 585       | 151 | 230 | 25 | 191 | 18 | 8  | 16 | 125       | 059000125   |
| 20          | 746       | 164 | 250 | 28 | 211 | 18 | 8  | 16 | 140       | 059000140   |
| 26          | 1050      | 193 | 289 | 30 | 241 | 22 | 8  | 16 | 160       | 059000160   |
| 12          | 1402      | 233 | 340 | 32 | 297 | 22 | 8  | 10 | 200       | 059000200   |
| 12          | 1249      | 256 | 340 | 32 | 297 | 22 | 8  | 10 | 225       | 059000225   |
| 8           | 1680      | 280 | 395 | 34 | 350 | 34 | 12 | 10 | 250       | 059000250   |
| 8           | 2000      | 310 | 395 | 30 | 350 | 30 | 12 | 10 | 280       | 059000280   |
| 8           | 2700      | 349 | 445 | 31 | 400 | 31 | 12 | 10 | 315       | 059000315   |

\* מתאים למעבר אוגן 90 מ"מ - עבור BS-3  
 Dp = המרחק בין מרכזי החורים | N = מספר החורים באוגן

## 059100

## אוגן עיוור

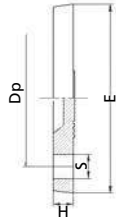

| כמות בקרטון | משקל בגרם | E   | H  | Dp  | S  | N | PN | קוטר d | מק"ט      |
|-------------|-----------|-----|----|-----|----|---|----|--------|-----------|
| 100         | 143       | 115 | 14 | 85  | 14 | 4 | 16 | 32     | 059100032 |
| 100         | 240       | 140 | 15 | 100 | 18 | 4 | 16 | 40     | 059100040 |
| 80          | 286       | 150 | 16 | 110 | 18 | 4 | 16 | 50     | 059100050 |
| 75          | 390       | 165 | 18 | 125 | 18 | 4 | 16 | 63     | 059100063 |
| 50          | 490       | 185 | 19 | 145 | 18 | 4 | 16 | 75     | 059100075 |
| 40          | 640       | 200 | 20 | 160 | 18 | 8 | 16 | 90     | 059100090 |
| 30          | 786       | 220 | 22 | 180 | 18 | 8 | 16 | 110    | 059100110 |
| 25          | 848       | 230 | 25 | 191 | 18 | 8 | 16 | 125    | 059100125 |
| 20          | 1125      | 250 | 28 | 211 | 18 | 8 | 16 | 140    | 059100140 |
| 15          | 1746      | 289 | 30 | 241 | 22 | 8 | 16 | 160    | 059100160 |
| 12          | 2700      | 340 | 32 | 297 | 22 | 8 | 10 | 200    | 059100200 |
| 12          | 2950      | 340 | 32 | 297 | 22 | 8 | 10 | 225    | 059100225 |

Dp = המרחק בין מרכזי החורים | N = מספר החורים באוגן

## 059200

## אוגן קבוע - הדבקה

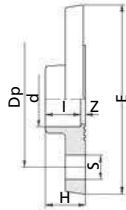

| כמות בקרטון | משקל בגרם | I  | E   | H  | Dp  | S  | N | Z | PN | קוטר d | מק"ט      |
|-------------|-----------|----|-----|----|-----|----|---|---|----|--------|-----------|
| 144         | 140       | 22 | 115 | 23 | 85  | 14 | 4 | 3 | 16 | 32     | 059200032 |
| 70          | 240       | 26 | 140 | 27 | 100 | 18 | 4 | 3 | 16 | 40     | 059200040 |
| 60          | 290       | 31 | 150 | 32 | 110 | 18 | 4 | 3 | 16 | 50     | 059200050 |
| 45          | 400       | 38 | 165 | 39 | 125 | 18 | 4 | 3 | 16 | 63     | 059200063 |
| 25          | 540       | 44 | 185 | 47 | 145 | 18 | 4 | 4 | 16 | 75     | 059200075 |
| 18          | 710       | 51 | 200 | 54 | 160 | 18 | 8 | 5 | 16 | 90     | 059200090 |
| 12          | 940       | 61 | 220 | 64 | 180 | 18 | 8 | 6 | 16 | 110    | 059200110 |

Dp = המרחק בין מרכזי החורים | N = מספר החורים באוגן



059201

אוגן קבוע - הברגה

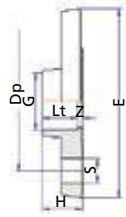

| כמות בקרטון | משקל בגרם | Lt | E   | H  | Dp  | S  | N | Z  | PN | קוטר G | מק"ט        |
|-------------|-----------|----|-----|----|-----|----|---|----|----|--------|-------------|
| 144         | 148       | 20 | 115 | 23 | 85  | 14 | 4 | 3  | 16 | 3/4"   | 059201007 * |
| 70          | 225       | 22 | 140 | 27 | 100 | 18 | 4 | 5  | 16 | 1"     | 059201010   |
| 60          | 276       | 22 | 150 | 32 | 110 | 18 | 4 | 10 | 16 | 1.1/4" | 059201013   |
| 45          | 380       | 26 | 165 | 39 | 125 | 18 | 4 | 13 | 16 | 1.1/2" | 059201015   |
| 25          | 659       | 29 | 185 | 47 | 145 | 18 | 4 | 18 | 16 | 2"     | 059201020   |
| 18          | 670       | 33 | 200 | 54 | 160 | 18 | 8 | 21 | 16 | 2.1/2" | 059201025   |
| 12          | 900       | 40 | 220 | 64 | 180 | 18 | 8 | 24 | 16 | 3"     | 059201030   |
|             |           |    |     |    |     |    |   |    |    | 4"     | 059201040   |

\* עד גמר המלאי

Dp = המרחק בין מרכזי החורים | N = מספר החורים באוגן

11670

\* רוכב הדבקה על צינור - יציאה הברגה פנימית

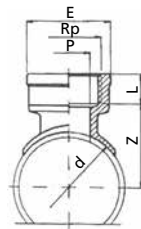

| משקל בגרם | L  | Z  | P  | E  | קוטר d x Rp | מק"ט     |
|-----------|----|----|----|----|-------------|----------|
| 13        | 15 | 62 | 14 | 30 | 90 x 1/2"   | 11670905 |
| 13        | 19 | 64 | 24 | 45 | 90 x 1"     | 11670901 |
| 105       | 26 | 67 | 48 | 78 | 90 x 2"     | 11670902 |
| 37        | 19 | 74 | 24 | 45 | 110 x 1"    | 11670111 |
| -         | -  | -  | -  | -  | 140 x 2"    | 11670142 |

\* עד גמר המלאי

11671

\* רוכב הדבקה על צינור - יציאה הדבקה פנים/חוץ

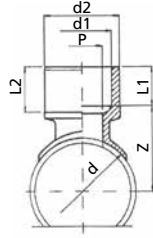

| משקל בגרם | L1 | L2 | Z  | P  | קוטר d (d1) x d2 | מק"ט     |
|-----------|----|----|----|----|------------------|----------|
| 35        | 22 | 26 | 45 | 24 | 50 (32) x 40     | 11671540 |
| 36        | 22 | 26 | 65 | 24 | 90 (32) x 40     | 11671940 |
| -         | -  | -  | -  | -  | 90 (63) x 75     | 11671975 |
| -         | -  | -  | -  | -  | 200 (63) x 75    | 11671275 |

\* עד גמר המלאי  
המספר בסוגריים מציין את הקוטר הפנימי



## חלקי חילוף - אביזרים

054800 אום לרקורד לאביזרים: 050800, 050801, 050802

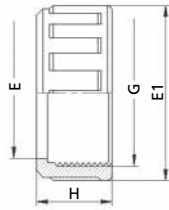

| משקל בגרם | E   | E1  | H  | PN | קוטר G | מתאים לרקורד בקוטר | מק"ט      |
|-----------|-----|-----|----|----|--------|--------------------|-----------|
| 10        | 22  | 34  | 20 | 16 | 3/4"   | 16                 | 054800016 |
| 18        | 27  | 42  | 23 | 16 | 1"     | 20                 | 054800020 |
| 27        | 36  | 52  | 25 | 16 | 1.1/4" | 25                 | 054800025 |
| 35        | 41  | 59  | 27 | 16 | 1.1/2" | 32                 | 054800032 |
| 53        | 53  | 72  | 30 | 16 | 2"     | 40                 | 054800040 |
| 70        | 57  | 79  | 34 | 16 | 2.1/4" | 50                 | 054800050 |
| 110       | 74  | 96  | 38 | 16 | 2.3/4" | 63                 | 054800063 |
| 190       | 93  | 118 | 46 | 10 | 3.1/2" | 75                 | 054800075 |
| 250       | 107 | 132 | 53 | 10 | 4"     | 90                 | 054800090 |
| 430       | 125 | 151 | 59 | 10 | 5"     | 110                | 054800110 |

055800 תותב הדבקה לרקורד לאביזר: 050800

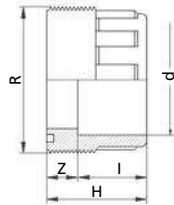

| משקל בגרם | I  | Z  | H  | PN | קוטר R | קוטר d | מק"ט      |
|-----------|----|----|----|----|--------|--------|-----------|
| 10        | 14 | 9  | 23 | 16 | 3/4"   | 16     | 055800016 |
| 14        | 16 | 10 | 26 | 16 | 1"     | 20     | 055800020 |
| 20        | 19 | 10 | 29 | 16 | 1.1/4" | 25     | 055800025 |
| 34        | 22 | 10 | 32 | 16 | 1.1/2" | 32     | 055800032 |
| 61        | 26 | 12 | 38 | 16 | 2"     | 40     | 055800040 |
| 81        | 31 | 14 | 45 | 16 | 2.1/4" | 50     | 055800050 |
| 132       | 38 | 14 | 52 | 16 | 2.3/4" | 63     | 055800063 |
| 205       | 44 | 18 | 62 | 10 | 3.1/2" | 75     | 055800075 |
| 296       | 51 | 18 | 69 | 10 | 4"     | 90     | 055800090 |
| 473       | 61 | 18 | 79 | 10 | 5"     | 110    | 055800110 |

055801

תותב הברגה לרקורד לאביזרים: 050801, 050802

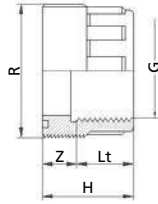

| משקל בגרם | Lt | Z  | H  | PN | קוטר R | קוטר G | תק"ט      |
|-----------|----|----|----|----|--------|--------|-----------|
| 10        | 13 | 9  | 23 | 16 | 3/4"   | 3/8"   | 055801003 |
| 17        | 17 | 10 | 26 | 16 | 1"     | 1/2"   | 055801005 |
| 24        | 18 | 11 | 29 | 16 | 1.1/4" | 3/4"   | 055801007 |
| 34        | 20 | 12 | 32 | 16 | 1.1/2" | 1"     | 055801010 |
| 65        | 22 | 16 | 38 | 16 | 2"     | 1.1/4" | 055801013 |
| 95        | 22 | 23 | 45 | 16 | 2.1/4" | 1.1/2" | 055801015 |
| 170       | 26 | 26 | 52 | 16 | 2.3/4" | 2"     | 055801020 |
| 241       | 29 | 33 | 62 | 10 | 3.1/2" | 2.1/2" | 055801025 |
| 300       | 33 | 36 | 69 | 10 | 4"     | 3"     | 055801030 |
| 475       | 40 | 39 | 79 | 10 | 5"     | 4"     | 055801040 |

055803

תותב הברגה לרקורד לאביזרים: 050803, 050804

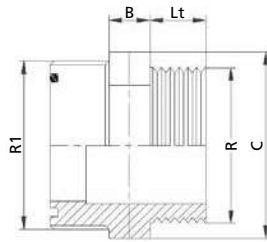

| משקל בגרם | Lt | C  | B  | PN | קוטר R1 | קוטר R | תק"ט      |
|-----------|----|----|----|----|---------|--------|-----------|
| 34        | 22 | 45 | 13 | 16 | 1.1/2"  | 1"     | 055803010 |
| 61        | 22 | 46 | 16 | 16 | 2"      | 1.1/4" | 055803013 |
| 81        | 22 | 50 | 16 | 16 | 2.1/4"  | 1.1/2" | 055803015 |
| 132       | 26 | 65 | 16 | 16 | 2.3/4"  | 2"     | 055803020 |

056810

צוארון הברגה לרקורד לאביזר: 050801

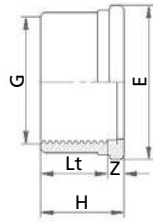

| משקל בגרם | Lt | Z  | E   | H  | PN | קוטר G | מק"ט     |
|-----------|----|----|-----|----|----|--------|----------|
| 5         | 13 | 3  | 24  | 16 | 16 | 3/8"   | 05681003 |
| 10        | 17 | 3  | 30  | 20 | 16 | 1/2"   | 05681005 |
| 16        | 18 | 4  | 39  | 22 | 16 | 3/4"   | 05681007 |
| 23        | 20 | 5  | 44  | 25 | 16 | 1"     | 05681010 |
| 36        | 22 | 7  | 55  | 29 | 16 | 1.1/4" | 05681018 |
| 60        | 22 | 12 | 62  | 34 | 16 | 1.1/2" | 05681015 |
| 105       | 26 | 15 | 78  | 41 | 16 | 2"     | 05681020 |
| 135       | 29 | 19 | 97  | 48 | 10 | 2.1/2" | 05681025 |
| 180       | 33 | 23 | 110 | 56 | 10 | 3"     | 05681030 |
| 310       | 40 | 26 | 135 | 66 | 10 | 4"     | 05681040 |

056800

צוארון הדבקה לרקורד לאביזרים: 050800, 050802

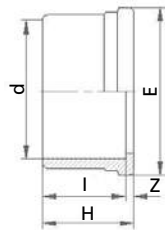

| משקל בגרם | I  | Z | E   | H  | PN | קוטר d | מק"ט     |
|-----------|----|---|-----|----|----|--------|----------|
| 10        | 14 | 2 | 24  | 16 | 16 | 16     | 05680016 |
| 14        | 16 | 3 | 30  | 19 | 16 | 20     | 05680020 |
| 20        | 19 | 3 | 39  | 22 | 16 | 25     | 05680025 |
| 34        | 22 | 3 | 44  | 25 | 16 | 32     | 05680032 |
| 61        | 26 | 3 | 55  | 29 | 16 | 40     | 05680040 |
| 81        | 31 | 3 | 62  | 34 | 16 | 50     | 05680050 |
| 132       | 38 | 3 | 78  | 41 | 16 | 63     | 05680063 |
| 205       | 44 | 4 | 97  | 48 | 10 | 75     | 05680075 |
| 296       | 51 | 5 | 110 | 56 | 10 | 90     | 05680090 |
| 473       | 61 | 5 | 135 | 66 | 10 | 110    | 05680110 |

056390

גומיה לרקורד לאביזרים: 050800, 050801, 050802

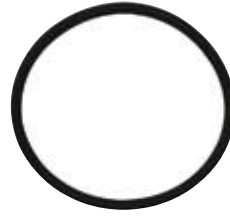
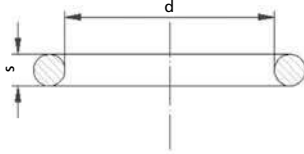

| d    | s    | קוטר        | מק"ט     |
|------|------|-------------|----------|
| 16   | 2.62 | 16 - 3/8"   | 05639016 |
| 19   | 3.53 | 20 - 1/2"   | 05639020 |
| 28   | 3.53 | 25 - 3/4"   | 05639025 |
| 33   | 3.53 | 32 - 1"     | 05639032 |
| 44   | 3.53 | 40 - 1.1/4" | 05639040 |
| 49   | 3.53 | 50 - 1.1/2" | 05639050 |
| 59.7 | 5.34 | 63 - 2"     | 05639063 |
| 72   | 5.34 | 75 - 2.1/2" | 05639075 |
| 91   | 5.34 | 90 - 3"     | 05639090 |
| 100  | 5.34 | 110 - 4"    | 05639110 |

056290

גומיה שטוחה למחברי אוגן

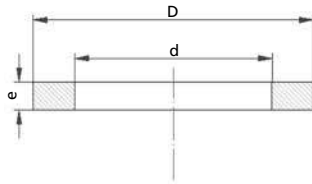

| d   | D   | e | קוטר | מק"ט     |
|-----|-----|---|------|----------|
| 24  | 35  | 2 | 20   | 05629020 |
| 27  | 38  | 2 | 25   | 05629025 |
| 32  | 44  | 2 | 32   | 05629032 |
| 42  | 55  | 2 | 40   | 05629040 |
| 46  | 62  | 2 | 50   | 05629050 |
| 63  | 88  | 2 | 63   | 05629063 |
| 75  | 104 | 2 | 75   | 05629075 |
| 90  | 123 | 2 | 90   | 05629090 |
| 110 | 148 | 3 | 110  | 05629110 |
| 125 | 166 | 3 | 125  | 05629125 |
| 140 | 186 | 3 | 140  | 05629140 |
| 160 | 211 | 3 | 160  | 05629160 |
| 200 | 245 | 3 | 200  | 05629200 |
| 220 | 260 | 3 | 225  | 05629225 |

## ברזים ושסתומים

### אל-חוזר קפיץ מצופה PTFE + אטמי EPDM - הדבקה 110800

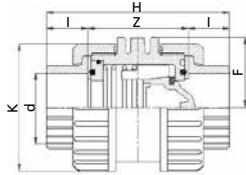

| משקל בגרם | I  | Z   | H   | F   | K   | PN | קוטר d | מק"ט       |
|-----------|----|-----|-----|-----|-----|----|--------|------------|
| 90        | 14 | 43  | 71  | 23  | 45  | 16 | 16     | 11080016   |
| 90        | 16 | 43  | 75  | 23  | 45  | 16 | 20     | 11080020   |
| 145       | 19 | 51  | 89  | 29  | 55  | 16 | 25     | 11080025   |
| 245       | 22 | 58  | 102 | 37  | 66  | 16 | 32     | 11080032   |
| 410       | 26 | 68  | 120 | 44  | 80  | 16 | 40     | 11080040   |
| 690       | 31 | 80  | 142 | 54  | 96  | 16 | 50     | 11080050   |
| 1170      | 38 | 93  | 169 | 65  | 118 | 16 | 63     | 11080063   |
| 1810      | 44 | 137 | 215 | 108 | 139 | 10 | 75     | 11040075 * |
| 3015      | 51 | 148 | 250 | 125 | 165 | 10 | 90     | 11040090 * |
| 5540      | 61 | 173 | 295 | 148 | 207 | 10 | 110    | 11040110 * |

\* קפיץ לא מצופה מק"ט 11040 שים לב לחץ המובלט ע"ג האל-חוזר: כיוון החץ הוא כיוון זרימת המים | ניתן להזמין ברזים אלו עם אטמי FPM (ויטון).

### אל-חוזר קפיץ מצופה PTFE + אטמי EPDM - הברגה 110810

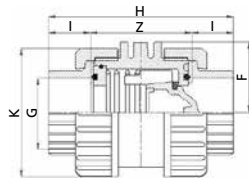

| משקל בגרם | I  | Z   | H   | F   | K   | DN  | PN | קוטר G | מק"ט        |
|-----------|----|-----|-----|-----|-----|-----|----|--------|-------------|
| 90        | 14 | 43  | 71  | 23  | 45  | 10  | 16 | 3/8"   | 11081003    |
| 90        | 16 | 43  | 75  | 23  | 45  | 15  | 16 | 1/2"   | 11081005    |
| 145       | 19 | 51  | 89  | 29  | 55  | 20  | 16 | 3/4"   | 11081007    |
| 245       | 22 | 58  | 102 | 37  | 66  | 25  | 16 | 1"     | 11081010    |
| 410       | 26 | 68  | 120 | 44  | 80  | 32  | 16 | 1.1/4" | 11081018    |
| 690       | 31 | 80  | 142 | 54  | 96  | 40  | 16 | 1.1/2" | 11081015    |
| 1170      | 38 | 93  | 169 | 65  | 118 | 50  | 16 | 2"     | 11081020    |
| 1810      | 44 | 137 | 215 | 108 | 139 | 65  | 10 | 2.1/2" | 11061025 *  |
| 3015      | 51 | 148 | 250 | 125 | 165 | 80  | 10 | 3"     | 11061030 *  |
| 5540      | 61 | 173 | 295 | 148 | 207 | 100 | 10 | 4"     | 11061040 ** |

\* קפיץ לא מצופה מק"ט 11061 שים לב לחץ המובלט ע"ג האל-חוזר: כיוון החץ הוא כיוון זרימת המים | ניתן להזמין ברזים אלו עם אטמי FPM (ויטון).  
\*\* עד גמר המלאי, יעבור למקט 11041040



## 111400

## ברז כדורי 2 רקורדים - הדבקה

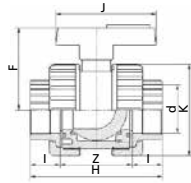

| משקל בגרם | K   | F   | H   | J   | Z  | I  | DN | PN | קוטר d | מק"ט     |
|-----------|-----|-----|-----|-----|----|----|----|----|--------|----------|
| 93        | 45  | 45  | 71  | 65  | 43 | 14 | 10 | 16 | 16     | 11140016 |
| 103       | 45  | 45  | 75  | 65  | 43 | 16 | 15 | 16 | 20     | 11140020 |
| 201       | 55  | 54  | 89  | 73  | 51 | 19 | 20 | 16 | 25     | 11140025 |
| 281       | 66  | 66  | 102 | 78  | 58 | 22 | 25 | 16 | 32     | 11140032 |
| 475       | 80  | 74  | 120 | 96  | 68 | 26 | 32 | 16 | 40     | 11140040 |
| 672       | 96  | 86  | 142 | 110 | 80 | 31 | 40 | 16 | 50     | 11140050 |
| 1434      | 118 | 106 | 169 | 129 | 93 | 38 | 50 | 16 | 63     | 11140063 |

שים לב לחץ המובלט ע"ג האל-חוזר: כיוון החץ הוא כיוון זרימת המים | ניתן להזמין ברזים אלו עם אטמי FPM (ויטון).

## 112000

## ברז כדורי 2 רקורד הדבקה עם דוכן למפעיל B-STOP



Option for pneumatic or electric actuators

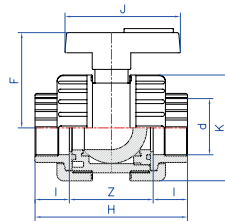

| משקל בגרם | K   | J   | F   | H   | Z   | I  | DN  | PN | קוטר d | מק"ט     |
|-----------|-----|-----|-----|-----|-----|----|-----|----|--------|----------|
| 2000      | 140 | 132 | 128 | 215 | 137 | 44 | 65  | 10 | 75     | 11200075 |
| 3250      | 165 | 152 | 146 | 250 | 148 | 51 | 80  | 10 | 90     | 11200090 |
| 6300      | 206 | 185 | 173 | 295 | 173 | 61 | 100 | 10 | 110    | 11200110 |

## 111410

## ברז כדורי 2 רקורדים - הברגה

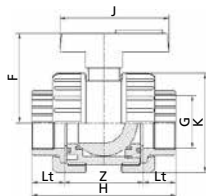

| משקל בגרם | K   | F   | H   | J   | Z  | I  | DN | PN | קוטר G | מק"ט     |
|-----------|-----|-----|-----|-----|----|----|----|----|--------|----------|
| 95        | 45  | 65  | 45  | 69  | 41 | 14 | 10 | 16 | 3/8"   | 11141003 |
| 105       | 45  | 65  | 45  | 73  | 41 | 16 | 15 | 16 | 1/2"   | 11141005 |
| 204       | 55  | 73  | 54  | 87  | 49 | 19 | 20 | 16 | 3/4"   | 11141007 |
| 284       | 66  | 78  | 66  | 99  | 55 | 22 | 25 | 16 | 1"     | 11141010 |
| 479       | 80  | 96  | 74  | 116 | 64 | 26 | 32 | 16 | 1.1/4" | 11141013 |
| 681       | 96  | 110 | 86  | 138 | 76 | 31 | 40 | 16 | 1.1/2" | 11141015 |
| 1439      | 118 | 129 | 106 | 166 | 90 | 38 | 50 | 16 | 2"     | 11141020 |

שים לב לחץ המובלט ע"ג האל-חוזר: כיוון החץ הוא כיוון זרימת המים | ניתן להזמין ברזים אלו עם אטמי FPM (ויטון).

## 112100 ברז כדורי 2 רקורד הברגה עם דוכן למפעיל B-STOP



Option for pneumatic or electric actuators

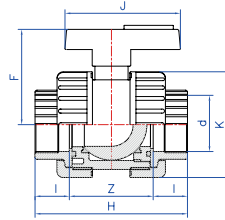

| משקל בגרם | K   | J   | F   | H   | Z   | Lt | DN  | PN | קוטר G | מק"ט     |
|-----------|-----|-----|-----|-----|-----|----|-----|----|--------|----------|
| 2000      | 139 | 132 | 128 | 215 | 137 | 44 | 65  | 10 | 2.1/2" | 11210025 |
| 3250      | 165 | 153 | 146 | 250 | 148 | 51 | 80  | 10 | 3"     | 11210030 |
| 6300      | 207 | 185 | 173 | 295 | 173 | 61 | 100 | 10 | 4"     | 11210040 |

## 112400 ברז כדורי 2 רקורדים B-STOP - הדבקה

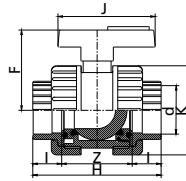

| משקל בגרם | I  | Z  | H   | F   | J   | K   | DN | PN | קוטר d | מק"ט     |
|-----------|----|----|-----|-----|-----|-----|----|----|--------|----------|
| 93        | 14 | 43 | 71  | 45  | 65  | 45  | 10 | 16 | 16     | 11240016 |
| 103       | 16 | 43 | 75  | 45  | 65  | 45  | 15 | 16 | 20     | 11240020 |
| 201       | 19 | 51 | 89  | 54  | 73  | 55  | 20 | 16 | 25     | 11240025 |
| 281       | 22 | 58 | 102 | 66  | 78  | 66  | 25 | 16 | 32     | 11240032 |
| 475       | 26 | 68 | 120 | 74  | 96  | 80  | 32 | 16 | 40     | 11240040 |
| 672       | 31 | 80 | 142 | 86  | 110 | 96  | 40 | 16 | 50     | 11240050 |
| 1434      | 38 | 93 | 169 | 106 | 129 | 118 | 50 | 16 | 63     | 11240063 |

ברז זה נעילת הכדור ניתנת לחיזוק! | מקוטר 75 מ"מ ומעלה ראה מק"ט 1120 - ראה עמוד 301.  
 שים לב לחץ המובלט ע"ג הברז: כיוון החץ הוא כיוון זרימת המים | ניתן להזמין ברזים אלו עם אטמי FPM (ויטון).

## 112410 ברז כדורי 2 רקורדים B-STOP - הברגה

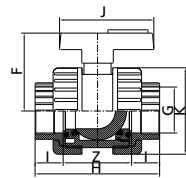

| משקל בגרם | I  | Z   | H   | F   | J   | K   | DN | PN | קוטר G | מק"ט     |
|-----------|----|-----|-----|-----|-----|-----|----|----|--------|----------|
| 95        | 12 | 47  | 71  | 45  | 65  | 45  | 10 | 16 | 3/8"   | 11241003 |
| 105       | 15 | 45  | 75  | 45  | 65  | 45  | 15 | 16 | 1/2"   | 11241005 |
| 204       | 16 | 57  | 89  | 54  | 73  | 55  | 20 | 16 | 3/4"   | 11241007 |
| 284       | 19 | 64  | 102 | 66  | 78  | 66  | 25 | 16 | 1"     | 11241010 |
| 479       | 22 | 76  | 120 | 74  | 96  | 80  | 32 | 16 | 1.1/4" | 11241013 |
| 681       | 22 | 98  | 142 | 86  | 110 | 96  | 40 | 16 | 1.1/2" | 11241015 |
| 1439      | 26 | 117 | 169 | 106 | 129 | 118 | 50 | 16 | 2"     | 11241020 |

ברז זה נעילת הכדור ניתנת לחיזוק! | מקוטר 21/2" ומעלה ראה מק"ט 1121 - ראה בתחילת עמוד זה.  
 שים לב לחץ המובלט ע"ג הברז: כיוון החץ הוא כיוון זרימת המים | ניתן להזמין ברזים אלו עם אטמי FPM (ויטון).

113710

ברז כדורי 1 רקורד חוץ/פנים - הברגה

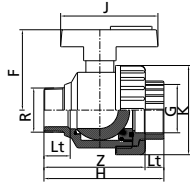

| משקל בגרם | K   | F   | H   | J   | Z   | Lt | DN | PN | קוטר G x R | מק"ט     |
|-----------|-----|-----|-----|-----|-----|----|----|----|------------|----------|
| 82        | 45  | 45  | 72  | 65  | 57  | 15 | 15 | 16 | 1/2"       | 11371005 |
| 150       | 55  | 54  | 84  | 73  | 68  | 16 | 20 | 16 | 3/4"       | 11371007 |
| 214       | 66  | 66  | 98  | 78  | 79  | 19 | 25 | 16 | 1"         | 11371010 |
| 359       | 80  | 74  | 112 | 96  | 90  | 22 | 32 | 16 | 1.1/4"     | 11371013 |
| 504       | 96  | 86  | 130 | 110 | 108 | 22 | 40 | 16 | 1.1/2"     | 11371015 |
| 1086      | 118 | 106 | 159 | 129 | 133 | 26 | 50 | 16 | 2"         | 11371020 |

שים לב לחץ המובלט ע"ג הברז: כיוון החץ הוא כיוון זרימת המים | ניתן להזמין ברזים אלו עם אטמי FPM (ויטון).

113400

ברז כדורי 1 רקורד - הדבקה

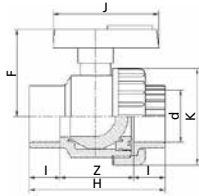

| משקל בגרם | K   | F   | H   | J   | Z  | I  | DN | PN | קוטר d | מק"ט     |
|-----------|-----|-----|-----|-----|----|----|----|----|--------|----------|
| 85        | 45  | 65  | 45  | 69  | 41 | 14 | 10 | 16 | 16     | 11340016 |
| 90        | 45  | 65  | 45  | 73  | 41 | 16 | 15 | 16 | 20     | 11340020 |
| 159       | 55  | 73  | 54  | 87  | 49 | 19 | 20 | 16 | 25     | 11340025 |
| 222       | 66  | 78  | 66  | 99  | 55 | 22 | 25 | 16 | 32     | 11340032 |
| 376       | 80  | 96  | 74  | 116 | 64 | 26 | 32 | 16 | 40     | 11340040 |
| 536       | 96  | 110 | 86  | 138 | 76 | 31 | 40 | 16 | 50     | 11340050 |
| 1109      | 118 | 129 | 106 | 166 | 90 | 38 | 50 | 16 | 63     | 11340063 |

שים לב לחץ המובלט ע"ג הברז: כיוון החץ הוא כיוון זרימת המים.

113400

ברז כדורי 1 רקורד - הדבקה

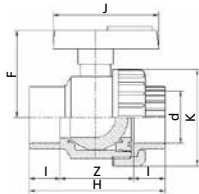

| משקל בגרם | I  | Z   | H   | F   | J   | K   | DN  | PN | קוטר d | מק"ט       |
|-----------|----|-----|-----|-----|-----|-----|-----|----|--------|------------|
| 5300      | 61 | 173 | 295 | 173 | 185 | 207 | 100 | 10 | 110    | 11340110 * |

\* עד גמר המלאי | שים לב לחץ המובלט ע"ג הברז: כיוון החץ הוא כיוון זרימת המים.

113200

ברז כדורי 1 רקורד הדבקה עם דוכן למפעיל

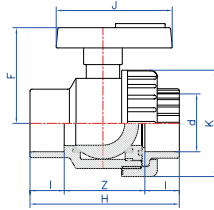
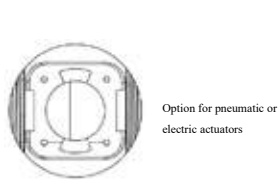

| משקל בגרם | K   | J   | F   | H   | Z   | I  | DN  | PN | קוטר d | מק"ט     |
|-----------|-----|-----|-----|-----|-----|----|-----|----|--------|----------|
| 1800      | 139 | 215 | 132 | 128 | 137 | 44 | 65  | 10 | 75     | 11320075 |
| 2850      | 165 | 250 | 153 | 146 | 148 | 51 | 80  | 10 | 90     | 11320090 |
| 5300      | 207 | 295 | 185 | 173 | 173 | 61 | 100 | 10 | 110    | 11320110 |

113410

ברז כדורי 1 רקורד - הברגה

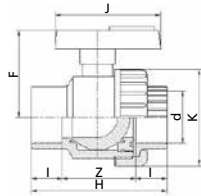

| משקל בגרם | K   | F   | H   | J   | Z  | I  | DN | PN | קוטר d | מק"ט     |
|-----------|-----|-----|-----|-----|----|----|----|----|--------|----------|
| 85        | 45  | 65  | 45  | 69  | 41 | 14 | 10 | 16 | 3/8"   | 11341003 |
| 90        | 45  | 65  | 45  | 73  | 41 | 16 | 15 | 16 | 1/2"   | 11341005 |
| 159       | 55  | 73  | 54  | 87  | 49 | 19 | 20 | 16 | 3/4"   | 11341007 |
| 222       | 66  | 78  | 66  | 99  | 55 | 22 | 25 | 16 | 1"     | 11341010 |
| 376       | 80  | 96  | 74  | 116 | 64 | 26 | 32 | 16 | 1.1/4" | 11341013 |
| 536       | 96  | 110 | 86  | 138 | 76 | 31 | 40 | 16 | 1.1/2" | 11341015 |
| 1109      | 118 | 129 | 106 | 166 | 90 | 38 | 50 | 16 | 2"     | 11341020 |

שים לב לחץ המובלט ע"ג הברז: כיוון החץ הוא כיוון זרימת המים.

113410

ברז כדורי 1 רקורד - הברגה

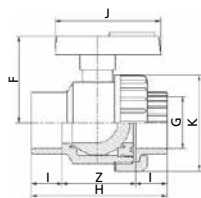

| משקל בגרם | I  | Z   | H   | F   | J   | K   | DN  | PN | קוטר G | מק"ט       |
|-----------|----|-----|-----|-----|-----|-----|-----|----|--------|------------|
| 1800      | 44 | 137 | 215 | 128 | 132 | 139 | 65  | 10 | 2.1/2" | 11341025 * |
| 5300      | 61 | 173 | 295 | 173 | 185 | 207 | 100 | 10 | 4"     | 11341040 * |

\* עד גמר המלאי | שים לב לחץ המובלט ע"ג הברז: כיוון החץ הוא כיוון זרימת המים.

113210

ברז כדורי 1 רקורד הברגה עם דוכן למפעיל



Option for pneumatic or electric actuators

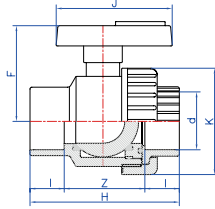

| משקל בגרם | K   | H   | F   | J   | Z   | I  | DN  | PN | קוטר G | מק"ט     |
|-----------|-----|-----|-----|-----|-----|----|-----|----|--------|----------|
| 1800      | 139 | 128 | 132 | 215 | 137 | 44 | 65  | 10 | 2.1/2" | 11321025 |
| 2850      | 165 | 146 | 153 | 250 | 148 | 51 | 80  | 10 | 3"     | 11321030 |
| 5300      | 207 | 173 | 185 | 295 | 173 | 61 | 100 | 10 | 4"     | 11321040 |

11KITACT

סט מתאם מפעיל לברז כדורי

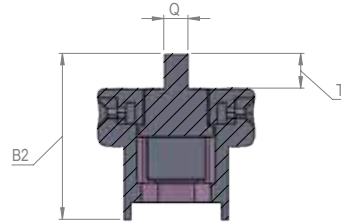
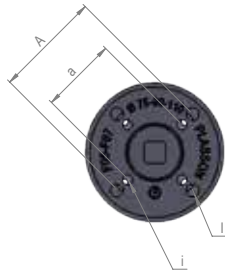

| T  | Q  | B2  | i   | l   | a   | A   | קוטר G x d | מק"ט        |
|----|----|-----|-----|-----|-----|-----|------------|-------------|
| 20 | 14 | 155 | 6.5 | 8.5 | F05 | F07 | 75-2.1/2"  | 11KITACT075 |
| 20 | 14 | 171 | 6.5 | 8.5 | F05 | F07 | 90-3"      | 11KITACT090 |
| 20 | 14 | 193 | 6.5 | 8.5 | F05 | F07 | 110-4"     | 11KITACT110 |

|   |     | Water line pressure |    |    |    |    |    |     | bar |
|---|-----|---------------------|----|----|----|----|----|-----|-----|
|   |     | 2                   | 4  | 6  | 8  | 10 | 12 | 16  |     |
| Ø | 75  | 18                  | 24 | 29 | 30 | 32 | 37 | 44  | Nm  |
|   | 90  | 20                  | 28 | 43 | 50 | 58 | 64 | 72  | Nm  |
|   | 101 | 41                  | 44 | 68 | 70 | 83 | 96 | 102 | Nm  |

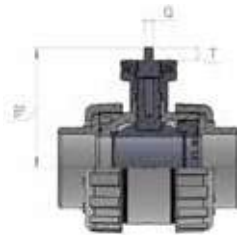
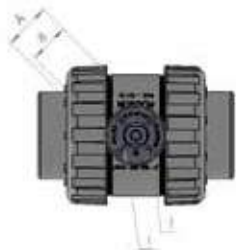

11379

ברז כדורי 1 רקורד - אום פלסאון

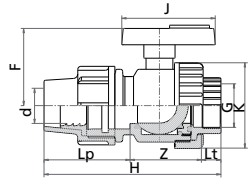

| משקל בגרם | Lt | Z  | Lp  | H   | F   | J   | K   | DN | PN | קוטר G x d  | מק"ט     |
|-----------|----|----|-----|-----|-----|-----|-----|----|----|-------------|----------|
| 128       | 15 | 40 | 57  | 112 | 45  | 65  | 45  | 15 | 16 | 1/2" x 20   | 11379052 |
| 212       | 16 | 50 | 58  | 124 | 54  | 73  | 55  | 20 | 16 | 3/4" x 25   | 11379075 |
| 308       | 19 | 53 | 65  | 137 | 66  | 78  | 66  | 25 | 16 | 1" x 32     | 11379103 |
| 531       | 22 | 67 | 85  | 174 | 74  | 96  | 80  | 32 | 16 | 1.1/4" x 40 | 11379184 |
| 753       | 22 | 82 | 90  | 194 | 86  | 110 | 96  | 40 | 16 | 1.1/2" x 50 | 11379155 |
| 1463      | 26 | 95 | 109 | 230 | 106 | 129 | 118 | 50 | 16 | 2" x 63     | 11379206 |

שים לב לחץ המובלט ע"ג הברז: כיוון החץ הוא כיוון זרימת המים | ניתן להזמין ברזים אלו עם אטמי FPM (ויטון).

111480

ברז כדורי 2 תותבי ספיגוט PE

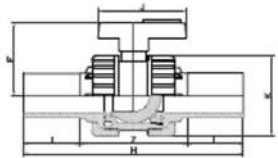

| משקל בגרם | K   | F   | H   | J   | Z   | I  | DN  | PN | קוטר d | מק"ט      |
|-----------|-----|-----|-----|-----|-----|----|-----|----|--------|-----------|
| 110       | 45  | 45  | 143 | 65  | 63  | 41 | 15  | 16 | 20     | 111480020 |
| 205       | 55  | 54  | 193 | 73  | 93  | 50 | 20  | 16 | 25     | 111480025 |
| 267       | 66  | 66  | 190 | 78  | 102 | 44 | 25  | 16 | 32     | 111480032 |
| 471       | 80  | 74  | 203 | 96  | 107 | 48 | 32  | 16 | 40     | 111480040 |
| 686       | 96  | 86  | 238 | 110 | 130 | 54 | 40  | 16 | 50     | 111480050 |
| 1418      | 118 | 106 | 270 | 129 | 142 | 64 | 50  | 16 | 63     | 111480063 |
| 2000      | 139 | 128 | 331 | 132 | 171 | 80 | 65  | 10 | 75     | 111480075 |
| 3250      | 165 | 146 | 376 | 153 | 200 | 88 | 80  | 10 | 90     | 111480090 |
| 6300      | 207 | 173 | 415 | 185 | 233 | 91 | 100 | 10 | 110    | 111480110 |

1115.207

תותב PE ספיגוט עבור ברזי PVC פלסאון

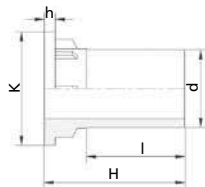

| משקל בגרם | K   | h  | H   | I  | W   | קוטר d | מק"ט         |
|-----------|-----|----|-----|----|-----|--------|--------------|
| 11        | 33  | 5  | 53  | 41 | 11  | 20     | 1115.207.020 |
| 24        | 40  | 6  | 77  | 50 | 24  | 25     | 1115.207.025 |
| 33        | 49  | 6  | 68  | 44 | 33  | 32     | 1115.207.032 |
| 48        | 60  | 7  | 71  | 48 | 48  | 40     | 1115.207.040 |
| 85        | 73  | 9  | 82  | 54 | 85  | 50     | 1115.207.050 |
| 130       | 91  | 10 | 90  | 64 | 130 | 63     | 1115.207.063 |
| 222       | 110 | 7  | 105 | 80 | 222 | 75     | 1115.207.075 |
| 348       | 134 | 8  | 119 | 88 | 348 | 90     | 1115.207.090 |
| 590       | 163 | 10 | 127 | 91 | 590 | 110    | 1115.207.110 |

11170

ברז כדורי 2 רקורד למים - הדבקה

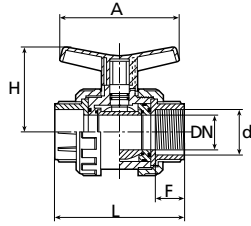

| משקל בגרם | A   | F  | H   | L   | DN | PN | קוטר d | מק"ט       |
|-----------|-----|----|-----|-----|----|----|--------|------------|
| 202       | 86  | 19 | 61  | 102 | 20 | 16 | 25     | 11170025 * |
| 3524      | 190 | 51 | 150 | 246 | 80 | 10 | 90     | 11170090 * |

\* עד גמר המלאי | תכונות לברזי מים: לחץ עבודה ב-20° (צלסיוס) כפי שמצוין בטבלה (PN), צבע ידית - ירוק, תושבות הכדור - HDPE, אטמים - EPDM. שים לב לחץ המובלט ע"ג הברז: כיוון החץ הוא כיוון זרימת המים.

11171

ברז כדורי 2 רקורד למים - הברגה

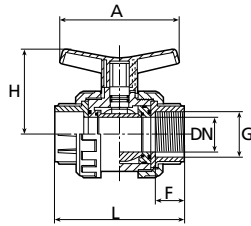

| משקל בגרם | A   | F  | H   | L   | DN | PN | קוטר G | מק"ט       |
|-----------|-----|----|-----|-----|----|----|--------|------------|
| 1053      | 128 | 38 | 103 | 166 | 50 | 16 | 2"     | 11171020 * |
| 2496      | 190 | 44 | 135 | 224 | 65 | 10 | 2.1/2" | 11171025 * |

\* עד גמר המלאי | תכונות לברזי מים: לחץ עבודה ב-20° (צלסיוס) כפי שמצוין בטבלה (PN), צבע ידית - ירוק, תושבות הכדור - HDPE, אטמים - EPDM. שים לב לחץ המובלט ע"ג הברז: כיוון החץ הוא כיוון זרימת המים.

\* חלקי חילוף לברז כדורי למים

|        |             |        |             |
|--------|-------------|--------|-------------|
| 111801 | צוואר הברגה | 111800 | צוואר הדבקה |
|        |             | 111840 | אום         |

\* עד גמר המלאי



11800

ברז פרפר

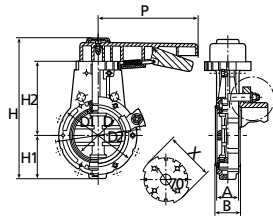

| משקל בגרם | D   | D1  | D2  | H     | H1   | H2    | P     | X   | A  | B    | DN   | קוטר G x d     | מק"ט       |
|-----------|-----|-----|-----|-------|------|-------|-------|-----|----|------|------|----------------|------------|
| 1361      | 65  | 130 | 145 | 239.5 | 65   | 126.5 | 209.5 | 103 | 50 | 52.5 | 15 K | 75 x 2.1/2"    | 11800075   |
| 1492      | 80  | 144 | 160 | 254.5 | 71   | 134.5 | 209.5 | 103 | 50 | 52.5 | 15 K | 90 x 3"        | 11800090   |
| 1837      | 100 | 164 | 180 | 296   | 94.5 | 153.5 | 209.5 | 103 | 51 | 53   | 10 T | 110 x 4"       | 11800110S2 |
| 2220      | 125 | 194 | 210 | 323   | 123  | 152   | 209.5 | 103 | 64 | 66.5 | 10 T | 125 (140) x 5" | 11800125   |
| 2917      | 150 | 220 | 240 | 345   | 123  | 174   | 299   | 103 | 64 | 67   | 8 K  | 160 x 6"       | 11800160   |
| 5805      | 200 | 290 | 295 | 407.7 | 145  | 215   | 299   | 103 | 72 | 74.5 | 4 K  | 200 x 8"       | 11800200S2 |

אוגן חופשי וצארון - ראה עמ' 292

11070

אל-חוזר ללא קפיץ



| משקל (גר') | DN  | קוטר d | מק"ט       |
|------------|-----|--------|------------|
| 405        | 80  | 90     | 11070090 * |
| 563        | 100 | 110    | 11070110 * |
| 1095       | 150 | 160    | 11070160 * |
| 2176       | 200 | 225    | 11070225 * |

\* עד גמר המלאי | תכונות: לחץ עבודה 10 בר ב-20° (צלטיס) כולל בורג מתכת לעזרה בהתקנה אטמים - EPDM

11172

חבק למפעיל + ברגים

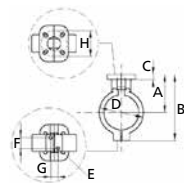

| משקל בגרם | A   | B   | C  | D    | E   | F  | G  | H     | קוטר d | מק"ט       |
|-----------|-----|-----|----|------|-----|----|----|-------|--------|------------|
| 103       | 61  | 107 | 10 | 53.5 | M-5 | 20 | 12 | 42-50 | 20     | 11172020 * |
| 109       | 63  | 109 | 10 | 61   | M-5 | 20 | 12 | 42-50 | 25     | 11172025 * |
| 110       | 68  | 114 | 10 | 72   | M-5 | 20 | 12 | 42-50 | 32     | 11172032 * |
| 159       | 73  | 129 | 10 | 84   | M-5 | 20 | 12 | 42-50 | 40     | 11172040 * |
| 235       | 91  | 158 | 12 | 100  | M-5 | 20 | 12 | 50-70 | 50     | 11172050 * |
| 450       | 124 | 220 | 12 | 157  | M-5 | -  | 12 | 70    | 75     | 11172075 * |
| 941       | 172 | 302 | 14 | 214  | M-6 | -  | 16 | 102   | 110    | 11172110 * |

\* עד גמר המלאי | מסופק עם ברגים ואומים מנירוסטה

## חלקי חילוף ברזים

### 111100

### צוואר הדבקה לברז

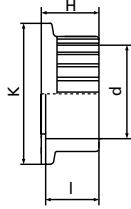

| משקל בגרם | K   | H  | I  | PN | קוטר d | מק"ט       |
|-----------|-----|----|----|----|--------|------------|
| 9         | 33  | 20 | 14 | 16 | 16     | 11110016   |
| 9         | 33  | 20 | 16 | 16 | 20     | 11110020   |
| 25        | 40  | 22 | 19 | 16 | 25     | 11110025   |
| 20        | 50  | 26 | 22 | 16 | 32     | 11110032   |
| 41        | 61  | 30 | 26 | 16 | 40     | 11110040   |
| 68        | 73  | 34 | 31 | 16 | 50     | 11110050   |
| 114       | 94  | 42 | 38 | 16 | 63     | 11110063   |
| 174       | 119 | 47 | 44 | 10 | 75     | 11110075 * |
| 300       | 143 | 56 | 51 | 10 | 90     | 11110090 * |
| 492       | 165 | 67 | 61 | 10 | 110    | 11110110 * |

\* לברז חדש

### 111110

### צוואר הברגה לברז

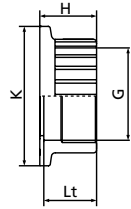

| משקל בגרם | K   | H  | Lt | PN | קוטר G | מק"ט       |
|-----------|-----|----|----|----|--------|------------|
| 9         | 33  | 20 | 12 | 16 | 3/8"   | 11111003   |
| 9         | 33  | 20 | 16 | 16 | 1/2"   | 11111005   |
| 25        | 40  | 22 | 17 | 16 | 3/4"   | 11111007   |
| 20        | 50  | 26 | 20 | 16 | 1"     | 11111010   |
| 41        | 61  | 30 | 23 | 16 | 1.1/4" | 11111013   |
| 68        | 73  | 34 | 23 | 16 | 1.1/2" | 11111015   |
| 114       | 94  | 42 | 27 | 16 | 2"     | 11111020   |
| 174       | 119 | 47 | 32 | 10 | 2.1/2" | 11111025 * |
| 300       | 143 | 56 | 35 | 10 | 3"     | 11111030 * |
| 492       | 165 | 67 | 42 | 10 | 4"     | 11111040 * |

\* לברז חדש

11112

ידיית כחולה לברז

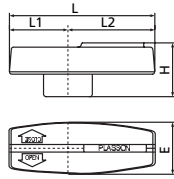

| משקל בגרם | E  | H  | L   | L1 | L2  | ברז בקוטר         | מק"ט       |
|-----------|----|----|-----|----|-----|-------------------|------------|
| 11        | 22 | 22 | 65  | 26 | 39  | 16-20 (3/8"-1/2") | 11112205   |
| 16        | 26 | 25 | 73  | 29 | 44  | 25-3/4"           | 11112257   |
| 20        | 28 | 29 | 78  | 31 | 47  | 32-1"             | 11112321   |
| 30        | 32 | 30 | 96  | 38 | 58  | 40-1.1/4"         | 11112408   |
| 39        | 36 | 34 | 110 | 44 | 66  | 50-1.1/2"         | 11112505   |
| 60        | 42 | 40 | 129 | 52 | 77  | 63-2"             | 11112632   |
| 77        | 46 | 51 | 136 | 55 | 81  | 75-2.1/2"         | 11112755 * |
| 118       | 53 | 58 | 163 | 69 | 94  | 90-3"             | 11112903 * |
| 169       | 58 | 61 | 200 | 80 | 120 | 110-4"            | 11112114 * |

\* לברז חדש

111140

אום לברז

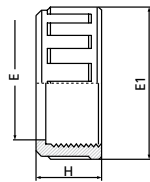

| משקל בגרם | E   | E1  | H  | ברז בקוטר         | מק"ט       |
|-----------|-----|-----|----|-------------------|------------|
| 16        | 29  | 45  | 18 | 16-20 (3/8"-1/2") | 11114020   |
| 27        | 34  | 55  | 21 | 25-3/4"           | 11114025   |
| 46        | 41  | 66  | 26 | 32-1"             | 11114032   |
| 75        | 52  | 80  | 29 | 40-1.1/4"         | 11114040   |
| 133       | 65  | 96  | 36 | 50-1.1/2"         | 11114050   |
| 198       | 79  | 118 | 40 | 63-2"             | 11114063   |
| 275       | 96  | 139 | 50 | 75-2.1/2"         | 11114075 * |
| 428       | 118 | 165 | 59 | 90-3"             | 11114090 * |
| 900       | 145 | 205 | 68 | 110-4"            | 11114110 * |

\* לברז חדש

## 111260 סט גומיות לברז 2 רקורד - EPDM

| קוטר              | מק"ט       |
|-------------------|------------|
| 16-20 (3/8"-1/2") | 11126020   |
| 25-3/4"           | 11126025   |
| 32-1"             | 11126032   |
| 40-1.1/4"         | 11126040   |
| 50-1.1/2"         | 11126050   |
| 63-2"             | 11126063   |
| 75-2.1/2"         | 11126075 * |
| 90-3"             | 11126090 * |
| 110-4"            | 11126110 * |

\* לברז חדש

## 111260 גומיה לברז (מגרעת תותב) EPDM

| קוטר              | מק"ט     |
|-------------------|----------|
| 16-20 (3/8"-1/2") | 11126021 |
| 25-3/4"           | 11126026 |
| 32-1"             | 11126033 |
| 40-1.1/4"         | 11126041 |
| 50-1.1/2"         | 11126051 |
| 63-2"             | 11126064 |
| 75-2.1/2"         | 11126076 |
| 90-3"             | 11126091 |
| 110-4"            | 11126111 |

## 111270 סט גומיות לברז 1 רקורד - EPDM

| קוטר              | מק"ט       |
|-------------------|------------|
| 16-20 (3/8"-1/2") | 11127020   |
| 25-3/4"           | 11127025   |
| 32-1"             | 11127032   |
| 40-1.1/4"         | 11127040   |
| 50-1.1/2"         | 11127050   |
| 63-2"             | 11127063   |
| 75-2.1/2"         | 11127075 * |
| 90-3"             | 11127090 * |
| 110-4"            | 11127110 * |

\* לברז חדש

111220 סט אטמים לאל-חוזר קפיץ - EPDM

| קוטר | מק"ט     |
|------|----------|
| 20   | 11122020 |
| 25   | 11122025 |
| 32   | 11122032 |
| 40   | 11122040 |
| 50   | 11122050 |
| 63   | 11122063 |
| 75   | 11122075 |
| 90   | 11122090 |
| 110  | 11122110 |

|        |                        |        |                   |
|--------|------------------------|--------|-------------------|
| 111290 | גוף לברז 2 רקורד       | 111160 | כדור לברז         |
| 111300 | גוף לברז (113500)      | 111180 | תותב פנימי לברז   |
| 111310 | גוף לברז (113510)      | 111200 | כוש לברז          |
| 111220 | סט אטמים לאל-חוזר EPDM | 111250 | קפיץ מצופה/אל-חלד |



## דבקים

### דבק UNECOL שקוף HEAVY



| משקל בגרם | תיאור   | מק"ט          |
|-----------|---|---------------|
| 1.083     | דבק UNECOL - שקוף PVC 0.946 + מברשת (1 QT) HEAVY-   | 11AA.2937-1   |
| 0.541     | דבק UNECOL - שקוף PVC 0.473 + מברשת (1/2 QT) HEAVY- | 11AA.2903-1/2 |

מתאים להדבקות קטרים מ- 16 מ"מ ועד 400 מ"מ

### דבק UNECOL שקוף MEDIUM



| משקל בגרם | תיאור  | מק"ט          |
|-----------|--|---------------|
| 1.083     | דבק UNECOL - שקוף PVC 0.946 + מברשת (1 QT) MEDIUM-   | 11AA.2951-1   |
| 0.541     | דבק UNECOL - שקוף PVC 0.473 + מברשת (1/2 QT) MEDIUM- | 11AA.2906-1/2 |

מתאים להדבקות קטרים מ- 16 מ"מ ועד 160 מ"מ

### פריימר UNECOL שקוף



| משקל בגרם | תיאור   | מק"ט        |
|-----------|---|-------------|
| 0.95      | פריימר UNECOL שקוף PVC 0.946 + מברשת (1 QT)   | 11S.271-1   |
| 0.461     | פריימר UNECOL שקוף PVC 0.473 + מברשת (1/2 QT) | 11S.270-1/2 |

מתאים לכל הקטרים

## הוראות שימוש בדבקים ל-U-PVC מתוצרת UNECOL

- נער היטב לפני השימוש.
- חתוך את הצינור בצד המיועד להדבקה בצורה ישרה ונקה את הגרדים.
- נקה בפריימר (חומר ניקוי) את הצינור והאביזרים המיועדים להדבקה.
- נסה להכניס את הצינור לאביזר ללא דבק, וודא כי הצינור נכנס ללא התנגדות כ- 1/4 עד 3/4 מהאורך המיועד באביזר.
- יש להשתמש במכחול אשר קוטרו הוא לפחות חצי מקוטר הצינור, לקטרים גדולים יותר - 160 מ"מ ומעלה - יש להשתמש במברשת או ברולר.
- מרח את הצינור בשכבה אחידה באותו האורך של השקע באביזר שמדביקים.
- מרח שכבה ביוניית באביזר, יש למנוע עודפים או תזוזת הדבק בזמן החדרת הצינור.
- אם יש צורך במריחת שכבה נוספת בצינור יש למרוח על כל השטח המיועד להדבקה.
- בצינור פעמון יש למנוע נזילת הדבק פנימה לתוך הפעמון.
- יש לבצע את ההרכבה בזמן שהדבק לח, במידה והדבק התייבש יש למרוח שנית.
- השתמש בהפעלת כוח סביר ע"מ להרכיב את האביזר לצינור תוך כדי 1/8 עד 1/4 סיבוב בזמן ההרכבה.
- החזק את החלק ללא תזוזות 30 שניות והנח לייבוש בהתאם לזמנים המפורטים להלן:

### זמני ייבוש:

#### עד 10 אט"מ -

מקוטר 16 מ"מ ועד 40 מ"מ - 1 שעה.  
מקוטר 50 מ"מ ועד 90 מ"מ - שעתיים.  
מקוטר 110 מ"מ ועד 225 מ"מ - 8 שעות.  
מקוטר 250 מ"מ ועד 400 מ"מ - 48 שעות.

#### עד 16 אט"מ -

מקוטר 16 מ"מ ועד 40 מ"מ - 6 שעות.  
מקוטר 50 מ"מ ועד 90 מ"מ - 12 שעות.  
מקוטר 110 מ"מ ועד 225 מ"מ - 24 שעות.

זמני הייבוש לעיל בטווח טמפרטורות סביבה של בין 15 ל-38 מעלות צלסיוס.

בשימוש בנוזלים כימיים בקו יש להניח לדבק להתייבש יותר זמן.  
אחסן את הדבק בטמפרטורה מתחת ל-40°.  
השתמש בדבק להדבקות צנרת ואביזרי PVC בלבד.  
תפוגת הדבק הינה עד 3 שנים מהתאריך הנקוב בתחתית הפחית.

**שים לב! החומר הינו רעיל ודליק, נהג בו בזהירות.  
הדבקים והפריימר מאושרים NSF-61.**

### ממוצע חיבורים לק"ג דבק

| מספר חיבורים | קוטר צינור במ"מ |
|--------------|-----------------|
| 350          | 20              |
| 240          | 25              |
| 200          | 32              |
| 65           | 50              |
| 50           | 63              |
| 40           | 75              |
| 25           | 90              |
| 20           | 110             |
| 10           | 160             |
| 5            | 225             |
| 3            | 280             |
| 3            | 315             |

מספרים אלה מבוססים על ניסיון מצטבר שלנו. קיימים משתנים רבים בשטח ומספרים אלה משמשים מדריך כללי בלבד.





 **PLASSON**<sup>®</sup>  
ISRAEL

© 2023 כל הזכויות שמורות לפלסאון ישראל שיווק והפצה בע"מ.  
החברה שומרת לעצמה את הזכויות לשנות את מפרטי המוצרים ללא הודעה מראש. ט.ל.ח.

**פלסאון ישראל שיווק והפצה בע"מ** | קיבוץ מעגן מיכאל, ד.נ.1. מנשה 3780500  
טל': 073-2333777 | פקס: 073-2333700  
**www.plasson.co.il | Email: info@plasson.co.il**